



ESPAÑA



ES (10) (11) (21) (22)

NUMERO	246968
FECHA DE PRESENTACION	22 NOV. 1979

(10) Y

MODELO DE UTILIDAD

1 MAR. 1980

(30) PRIORIDADES:	(32) FECHA	(33) PAIS
(31) NUMERO		

(47) FECHA DE PUBLICIDAD	(51) CLASIFICACION INTERNACIONAL
	A 67 K 10/04

(64) TITULO DE LA INVENCION

"TOALLERO PERFECCIONADO"

(71) SOLICITANTE (S)

D. BIENVENIDO FERRER SANVICNETE

DOMICILIO DEL SOLICITANTE

Avda. General Goded, 134 BARCELONA

(72) INVENTOR (ES)

(73) TITULAR (ES)

D. BIENVENIDO FERRER SANVICENTE

(74) REPRESENTANTE

D. JAIME ISERN CUYAS, Agente Oficial de la Propiedad Industrial.

20411979

MEMORIA DESCRIPTIVA

El presente modelo de utilidad se refiere a un toallero perfeccionado.

5. En la invención se ha ideado un toallero constituido por una placa provista en su cara principal o vista de una barra en U unida o soldada por sus extremos a la superficie principal de la citada placa. Esta placa puede fijarse directamente a la pared a través de medios adecuados, tales como tornillos pasantes a través de orificios situados en los vértices de la placa, o bien asociarse a un soporte previamente fijado al paramento, con lo cual se mantienen invisibles los referidos medios de fijación, lo cual embellece notablemente el aspecto general del toallero.

15. Con el fin de facilitar la explicación, se acompaña a la presente memoria descriptiva de una lámina de dibujos en la que se ha representado un caso de realización que se cita a título de ejemplo.

En los dibujos:

20. La figura 1, es un despiece del toallero en sus elementos integrantes.

La figura 2, es un detalle en sección del sistema de fijación del toallero.

25. Haciendo referencia a las figuras, se aprecia en su realización un toallero constituido por una placa -1-, provista en su frente de una barra en U -2-, soldada por sus extremos a dicha placa -1-.

30. El sistema de fijación del conjunto descrito a la pared se realiza en cooperación con un soporte -3-, fijable directamente al paramento a través de tornillos -4- pasantes a través de los orificios -5-. Este soporte -3-



presenta sus bordes superior e inferior doblados en ángulo recto, según -6- y -7-. El borde superior -6-, se dobla a su vez según una pestaña -8-, sobre la que cabalga el borde -9- de la placa -1-. A su vez, el borde de escuadra -10- de dicha placa -1-, se solapa sobre el borde -7-, quedando enfrentados los orificios de ambos bordes para la unión definitiva del sistema mediante tornillo -11-, con lo cual el frente de la placa -1-, queda totalmente limpio.

10. El modelo, dentro de su esencialidad, puede ser llevado a la práctica en otras formas de realización que difieran en detalle de la indicada a título de ejemplo en la descripción y a las cuales alcanzará igualmente la protección que se recaba. Podrá, pues, construirse en cualquier forma y tamaño con los materiales más adecuados por quedar todo ello comprendido en el espíritu de las reivindicaciones.

= . =

N O T A

20. descrito el objeto del presente invento se declaran como no divulgadas ni practicadas en España las siguientes reivindicaciones.

1.- Toallero perfeccionado, caracterizado esencialmente por el hecho de estar constituido por una placa principal que en su frente visto comporta una barra en U soldada por sus extremos a dicho frente; porque el borde superior de la placa citada se encuentra vuelto hacia la cara de respaldo para cabalgar sobre un borde vertical perteneciente a una placa de soporte fijable al paramento; y porque el borde inferior de la placa principal se encuentra doblado en ángulo recto para solaparse

2041070

a un borde normal de la citada placa fijable al paramento de manera tal que los orificios que presentan ambos bordes queden coincidentes para establecer paso para los medios de unión de ambas placas de soporte y principal.

5.

2.- Taller perfeccionado.

Según se describe y reivindica en la presente memoria descriptiva que consta de 4 páginas foliadas y escritas a máquina por una sola de sus caras, acompañada de los dibujos reglamentarios.

10.

Madrid, a 22 NOV. 1979

p.a.

JUAN CARLOS
P. P.



22.11.1979

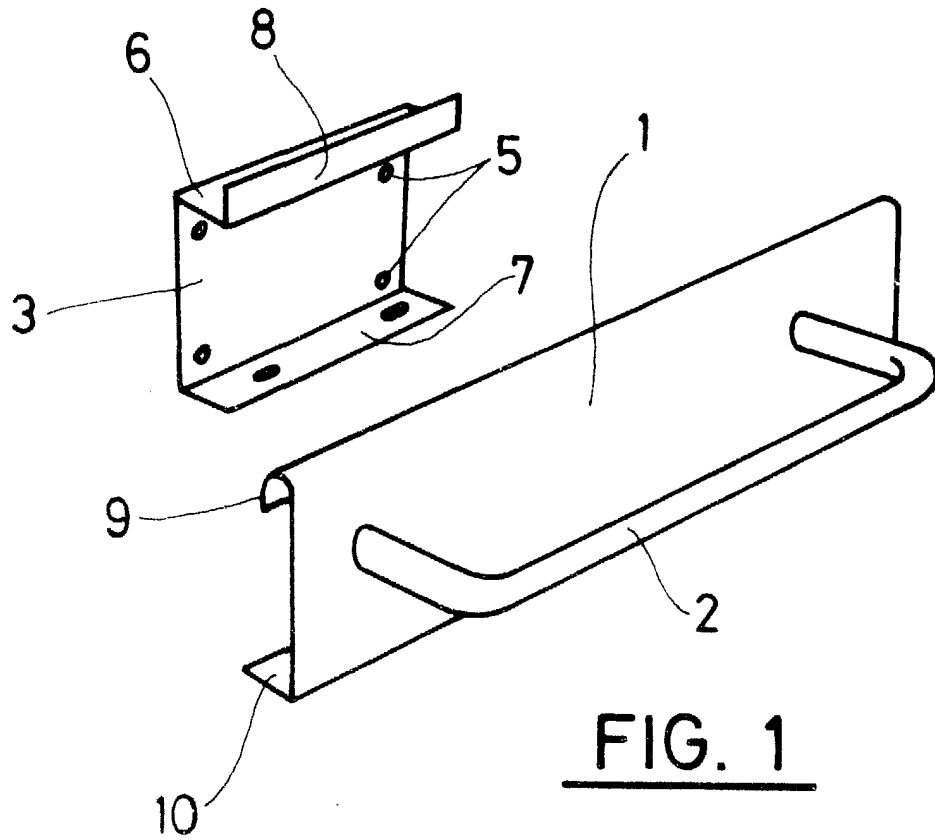

FIG. 1

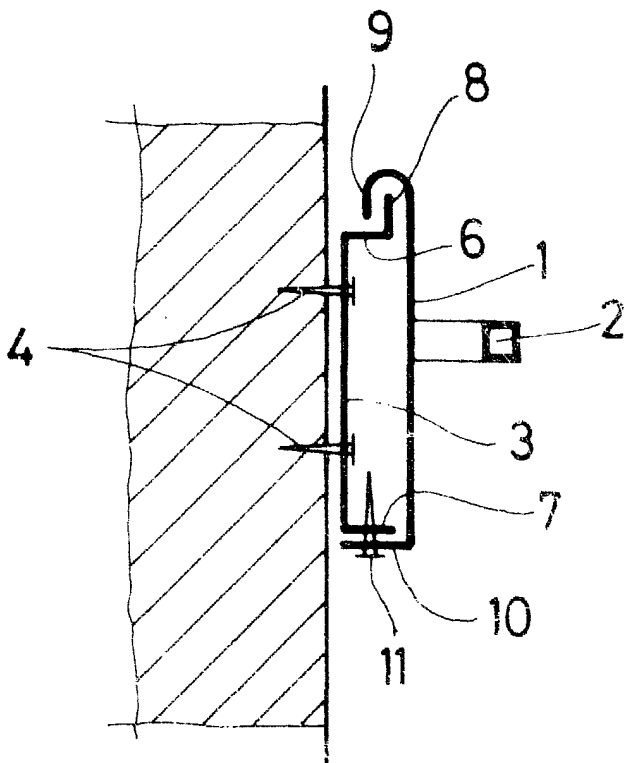

FIG. 2

Madrid, a 22 NOV. 1979
p. a.

JAIME ISERRI CUYÁS
P P