



ESPAÑA

19 ES	11	NUMERO	246931	10 Y
	21	FECHA DE PRESENTACION	21 NOV. 1979	
	22			

MODELO DE UTILIDAD

1 MAR. 1980

30 PRIORIDADES:	32 FECHA	33 PAIS
31 NUMERO		

47 FECHA DE PUBLICIDAD	51 CLASIFICACION INTERNACIONAL
	A 67 K 11/10

54 TITULO DE LA INVENCIÓN
"RECIPIENTE HIGIENICO PARA SANITARIOS".

71 SOLICITANTE (S)
D. MANUEL BURGADA LAVIN.

DOMICILIO DEL SOLICITANTE
SANTANDER, Cueto-La Pereda, 126-A.

72 INVENTOR (ES)

73 TITULAR (ES)

74 REPRESENTANTE
D. ANGEL LUIS DE LA HERRAN Y DE LAS POZAS.

El presente Modelo de Utilidad se refiere a un recipiente desmontable para facilitar la limpieza y desinfección de su interior y mantener oreado y ventilado el interior, al mismo tiempo que se seca la escobilla adaptada.

5. Son muy conocidos este tipo de recipientes en los que se encaja la escobilla de limpieza de inodoros, pero todos ellos conforman una sola pieza con la sola abertura superior por la que se encaja o introduce la escobilla que quedará metida dentro de su volumen con dificultades para el ventilado y,

10. desde luego, sin una posibilidad de limpieza total en el interior y fondo en donde se van, indudablemente, concentrando aguas sucias y peor o mejor olores.

Con el fin de poder disponer de elementos que reúnen las ventajas indudables de los recipientes sanitarios y, al mismo tiempo, poder acceder a todas sus partes en una limpieza

15. a fondo, así como conseguir un secado y oreado total en el uso y utilización diaria se ha ideado una estructura desmontable y de forma especial para obtener una ventilación por corriente conveccional de la escobilla adaptada en su interior

20. y que vamos a describir sobre los dibujos adjuntos en los que

se ha materializado una realización preferida de la misma dada a título de ejemplo y sin carácter limitativo.

En los dibujos, que muestran un despiece con vista en planta y alzado lateral y frontal y en los que se ha repre

- 5. sentado por 1 al cuerpo troncopiramidal de volumen hueco a cuyo interior se accede por ventana creada por traza de pla no inclinado a la mitad de la mediana de base dejando un es calón sin cortar en la parte inferior para encaje de la ta pa-fondo 2 que ligeramente volada en escalón saliente enca ja los dientes 7 en topes 4 para encastre fijador de ambos elementos. La tapa-fondo 2 presenta una base cóncava 3 que recoge el goteo de la escobilla colgada en la muesca, entrante de la base superior 5 y que, además, defleca la corrien te de aire creada por el fondo de la citada ventana y las re jillas de aireación superior 6 que se extienden en el canto superior contrario de la superficie lateral del cuerpo 1.

Dentro de la esencialidad de la invención caben varian tes de detalle, asimismo protegidas y así podrá ser cualquie ra la inclinación del vértice de la pirámide, y la relación entre bases, cualquiera la entidad y extensión del ranurado

20.

de aireación, cualquiera la forma de fijar la tapa-fondo al cuerpo, así como el valor del cuenco de fondo y, desde luego, cualesquiera las dimensiones y materias en que se realice.

5.

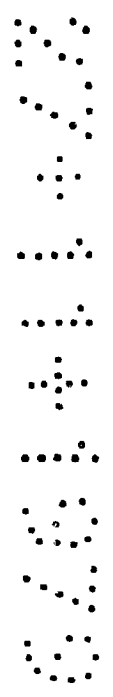

NOTA

Hecha la descripción del presente invento se hace constar que lo que se declara como no practicado ni divulgado en España comprende las siguientes

5.

REIVINDICACIONES

1a.- Recipiente higiénico para sanitarios, caracterizado por el hecho de constar de un cuerpo hueco troncopiramidal cuya base mayor se tapa con un fondo encajado a presión y escalón saledizo de tope de plano visto cóncavo

10.

vo casi en la cota del canto inferior de una ventana creada por traza de plano vertical con corte en la base superior y retranca en la base inferior dejando un zócalo para encaje del citado fondo, y cuya disposición crea una corriente de

15.

aire que discurre entre este fondo, con entrada por la ventana y salida por enrejillado de aireación formado por ranurado vertical tendido en línea paralela al canto superior de la base menor, oreando perfectamente la escobilla encajada en muesca entrante de la citada base menor superior.

2a.- RECIPIENTE HIGIENICO PARA SANITARIOS.

20.

Según se describe y reivindica en la presente Memoria

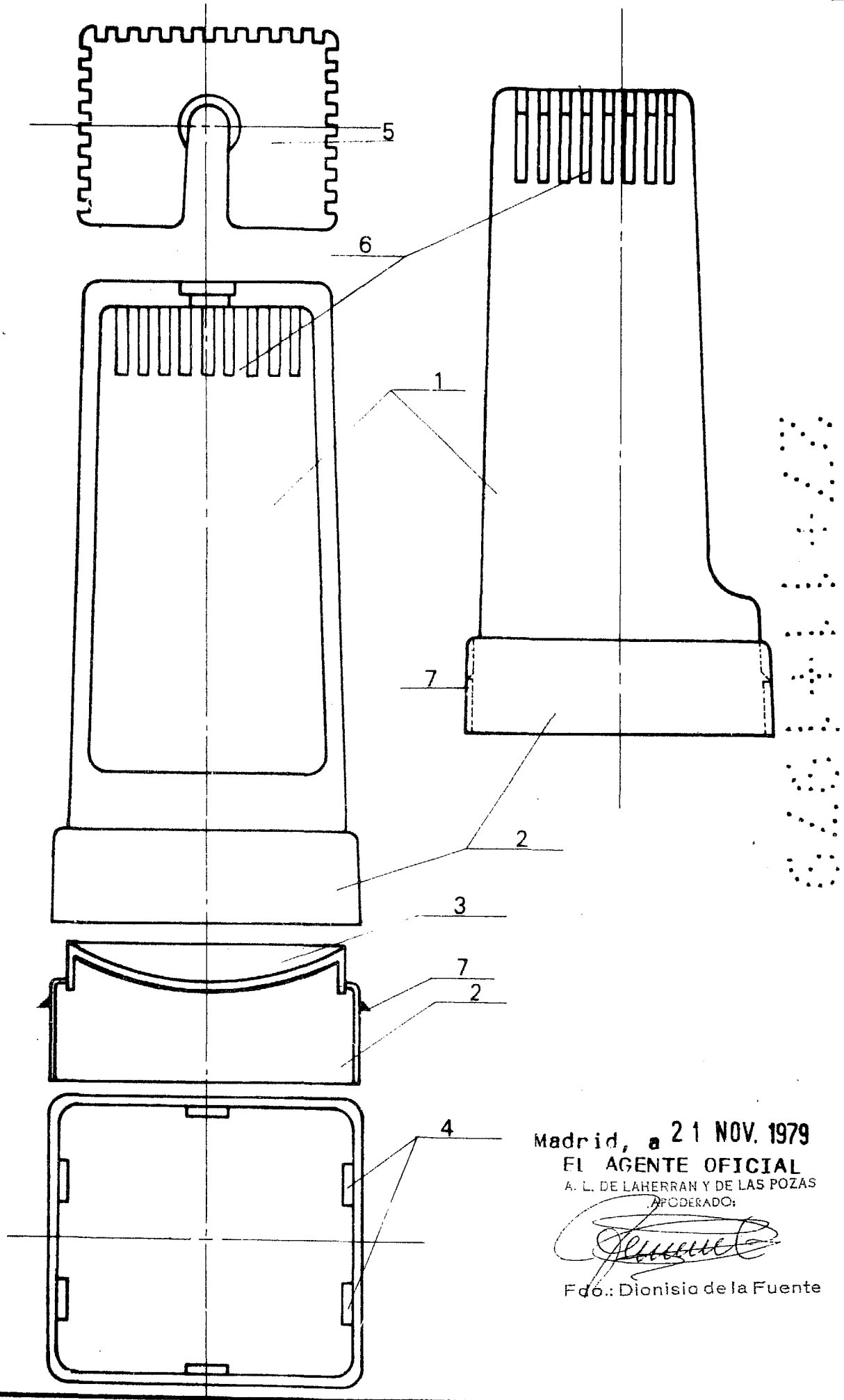

Madrid, a 21 NOV. 1979
EL AGENTE OFICIAL
A. L. DE LAHERRAN Y DE LAS POZAS
APODERADO:

Fdo.: Dionisio de la Fuente