

AÑO 1959

Expediente núm. _____



246891

REGISTRO DE LA PROPIEDAD INDUSTRIAL

PATENTE DE INVENCIÓN

MEMORIA DESCRIPTIVA

que se acompaña a la solicitud de

una **PATENTE DE invención** por **20** años, en España

a favor de

Hijos de M. Martí Ventosa, S. L., - - - - -, de nacionalidad
española, - - - - - domiciliado en Barcelona, - - - - -
calle de Paseo Nacional, - - - - - núm. 42,

por:

«Dispositivo de seguridad contra interrupciones en el suministro del gas».

Nº 11176

Agente Sr. **PONTI**

246891

18 FEB



246891

P A T E N T E
D E
I N V E N C I O N

a favor de HIJOS DE M. MARTÍ VENTOSA, S. L., entidad española, domiciliada en Barcelona, Paseo Nacional, 22, por "DISPOSITIVO DE SEGURIDAD CONTRA INTERRUPCIONES EN EL SUMINISTRO DEL GAS".

- . -

MEMORIA DESCRIPTIVA

La presente invención se refiere a un dispositivo de seguridad contra interrupciones en el suministro del gas.

De todos es sabido los innumerables accidentes ocurridos a personas y debidos a intoxicaciones por gas, cuyo suministro se halla instalado en la mayoría de las viviendas, ya sea para alumbrado o más particularmente para calefacción.

El usuario de este combustible gaseoso, una vez se halla éste encendido, generalmente no piensa en posibles



246891

anomalías en el suministro de gas o bien a un apagón del mismo ya sea por una corriente de aire u otra causa cualquiera.

5. Esta confianza en el funcionamiento normal de la cocina o estufa es la causa de tales fatales accidentes que en muchos casos llegan a ser consecuencia de la muerte de personas y familias enteras.

10. Con el fin de evitar para siempre estos graves inconvenientes se ha ideado el presente dispositivo con el cual se logra que al desaparecer la llama en la boca del quemador se obstaculice totalmente la salida del gas, desapareciendo así todo peligro contra cualquier fallo en el suministro del gas o bien contra un apagón involuntario.

15. Esencialmente comprende el dispositivo una cámara de control montada en el conducto de suministro del gas, la cual presenta una válvula que regula la salida o cierre del gas, cuya válvula entra en función por la acción de un émbolo supeditado al empuje de un fluido fácilmente dilatado y que se halla contenido en un conducto rematado en una cápsula aplicada cerca de la boca de salida del quemador, de manera que cuando en dicha boca se aplica o existe una llama, el calor de la misma dilata a dicho fluido empujando al émbolo y abriendo la válvula, permitiendo así el suministro normal de gas.

25. Sin embargo al apagarse la citada llama, el líquido vuelve a su volumen normal, actuando entonces un muelle elástico, que había sido extendido, el cual en su contracción cierra la válvula estancamente impidiendo toda



salida de gas.

246891

Para facilitar la explicación, se acompaña a la presente memoria una lámina de dibujos en la que se ha representado un caso de realización, que se cita a título de ejemplo no limitativo del alcance del invento.

En los dibujos:

La figura 1 muestra esquemáticamente en sección alzada el conjunto e instalación del dispositivo de seguridad en su posición de reposo, o sea con la válvula cerrada, y

la figura 2 indica en sección alzada la organización de la cámara de control, en disposición activa, o sea en pleno funcionamiento del quemador.

Consiste esencialmente el dispositivo en la instalación de una cámara de control -1- en la que se acoplan una boquilla -2- para el empalme del conducto -3- de suministro o entrada general del gas, una boquilla -4- para el empalme del conducto -5- de salida del gas hacia la boca -6- del quemador (figura 1), y un cilindro -7- en el que juega un émbolo -8- y al que se empalma un conducto -9- en el que se halla contenido un fluido -F- fácilmente dilatable, cuyo conducto se remata con una cápsula metálica -10- aplicada junto a la boca -6- del quemador.

En el interior de esta cámara de control -1-, se halla montada una válvula compuesta por un disco elástico -11- con pestaña circundante -12-, la cual se aplica contra el hueco de la boquilla -4- obturándola y deter

24689

7 ENE 19



minando un cierre estanco contra la salida del gas. Dicho disco se halla solidarizado a una varilla rígida -13- articulada por uno de sus extremos -14- en una de las paredes internas de la cámara, a cuya varilla se articula el émbolo -8- mediante un vástago -15- apropiado (figura 2).

Normalmente esta varilla se encuentra bajo la acción de un muelle helicoidal -16- que tiende a mantenerse así a la válvula cerrada, sin embargo este muelle resulta extendido cuando la varilla -13- oscila por empuje del émbolo -8-, según flecha E, cuyo empuje viene determinado por la dilatación del fluido F al ser aplicada la llama de un fósforo o similar en la boca -6- del quemador.

Con el desplazamiento de la varilla -13- alrededor de la articulación -14- se obtiene la apertura de la válvula por separación del disco -11- con respecto de la boquilla -4-, en cuyo momento se realiza el suministro del gas que al llegar a la boca -6- y encontrar la llama se enciende.

De esta manera mientras exista una llama en la boca -6-, el fluido F continuará dilatado y por consecuencia la llama se enciende.

De esta manera mientras exista una llama en la boca -6-, el fluido F continuará dilatado y por consecuencia la válvula abierta.

En el momento en que desaparezca la llama, ya sea por una corriente de aire o por un fallo en el sumi-



24083

nistro del gas, en pocos segundos el fluido F vuelve a su volumen normal, con lo cual el muelle -16-, que se hallaba extendido, se contrae obligando al disco -11- a aplicarse contra el hueco de la boquilla -4- consiguiéndose así el cierre estanco de la válvula, la cual no deja ya pasar el gas hasta que nuevamente se aplique en la boca -6- una llama calorífera.

5. El muelle -16- se halla vinculado al extremo libre -17- de la varilla -13- y a un punto fijo -18- de la pared interna de la cámara -1-.

10. La invención, dentro de su esencialidad, puede ser llevada a la práctica en otras formas de realización que se citan a título de ejemplo, a las cuales alcanzará igualmente la protección que se recaba. Podrá, pues, 15. construirse en cualquier forma y tamaño, con los medios y materiales más adecuados, y con los accesorios más convenientes, por quedar todo ello comprendido en el espíritu de las reivindicaciones.

- . -

N O T A

20. Se reivindica como objeto de la presente patente de invención:-

1. Dispositivo de seguridad contra interrupciones en el suministro del gas, caracterizado por comprender una cámara de control de dicho suministro, en

240894 FNE 196



la que se halla montada una válvula reguladora que se cierra y abre por la acción de un émbolo que entra en funcionamiento por la dilatación de un fluido y que se halla solicitado por un muelle elástico, de manera que al estar en estado normal dicho fluido permanece cerrada la válvula y en acción pasiva el muelle, mientras que al dilatarse el fluido se abre la válvula extendiéndose el muelle, el cual, una vez cesa la dilatación del fluido, se contrae cerrando la válvula, con la particularidad de que al calor que dilata este fluido es producido por la llama aplicada o existente en la boca de salida del quemador de gas.

2. Dispositivo de seguridad contra interrupciones en el suministro del gas, según la anterior reivindicación, caracterizado porque en la cámara de control se hallan acoplados un conducto para la entrada general del gas, un conducto para su salida hacia el quemador, y un cilindro en el que juega el émbolo y al que se empalma el conducto continente del fluido fácilmente dilatado, cuyo conducto es rematado por su extremo libre con una cápsula o cartucho aplicada junto a la boca del quemador.

3. Dispositivo de seguridad contra interrupciones en el suministro del gas, según las reivindicaciones 1 y 2, caracterizado porque la válvula, montada en el interior de la cámara de control, obtura el conducto de salida del gas, y está constituida por un disco elástico solidarizado a una varilla rígida articulada por



246891

un extremo en la pared propia de la cámara, cuya varilla, por el lado opuesto, se articula al émbolo mediante vástago apropiado y por su extremo se vincula al muelle que se fija asimismo en un punto interno de la citada cámara.

5. 4. Dispositivo de seguridad contra interrupciones en el suministro del gas.

Todo ello según queda descrito y reivindicado en la presente memoria descriptiva, que consta de siete hojas foliadas, escritas a máquina por una sola cara.

Barcelona, a 16 de enero de 1959

HIJOS de M. MARTÍ-VENTOSA, S.L.

p.a.

Barcelona, 16 Enero 1959
 Hijos de M. Martí-Ventosa, S.L.
 p.a.

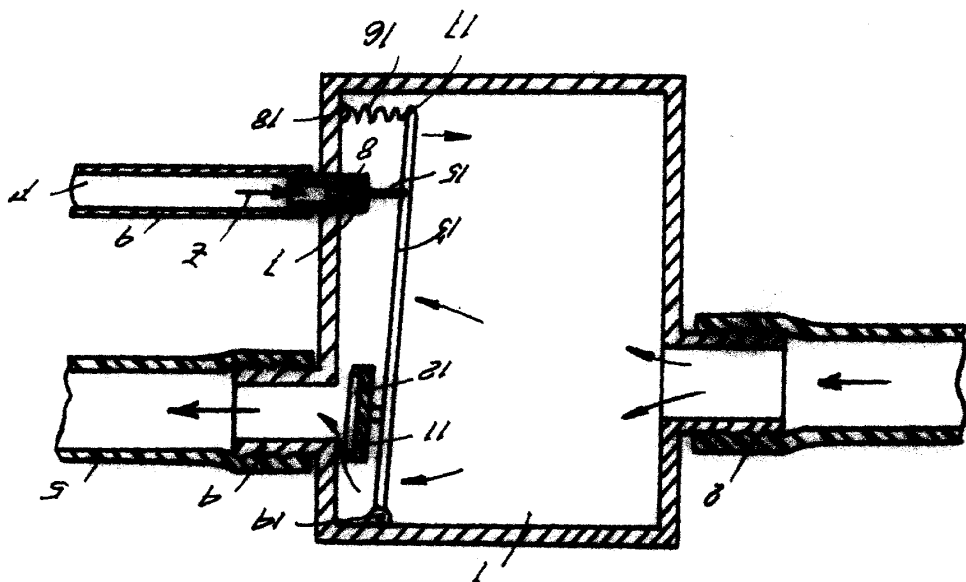

Fig. 2

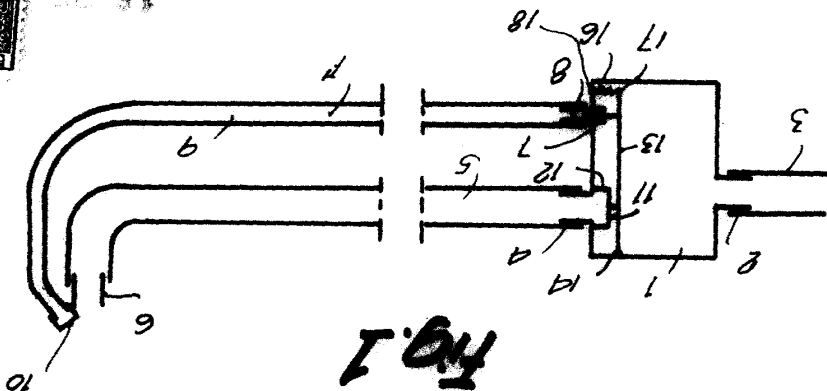

Fig. 1

246891

HIJOS DE M. MARTÍ-VENTOSA, S.L.
 flojo vivica