

MINISTERIO DE INDUSTRIA Y ENERGIA

Registro de la Propiedad Industrial



ESPAÑA

19	ES	11	NUMERO	10	Y
		21	246873		
		22	FECHA DE PRESENTACION		
			19 NOV. 1979		

MODELO DE UTILIDAD

1 MAR. 1980

30	PRIORIDADES:	32	FECHA	33	PAIS
31	NUMERO				

47	FECHA DE PUBLICIDAD	51	CLASIFICACION INTERNACIONAL
			B 65 D 5/02

54	TITULO DE LA INVENCION
	"ENVASE EXPOSITOR PERFECCIONADO"

71	SOLICITANTE (S)
	INDUSTRIAS GRAFICAS TREPAT, S.A.

	DOMICILIO DEL SOLICITANTE
	C/. Júcar, s/nº TARRASA (Barcelona)

72	INVENTOR (ES)

73	TITULAR (ES)
	INDUSTRIAS GRAFICAS TREPAT, S.A.

74	REPRESENTANTE
	DON JAIME ISERN CUYAS, Agente Oficial de la Propiedad Industrial.

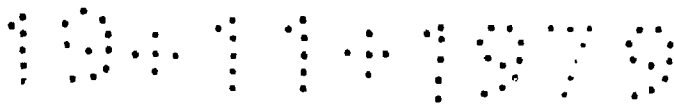

MEMORIA DESCRIPTIVA

El presente modelo de utilidad se refiere a un envase expositor perfeccionado.

5. En la invención se ha ideado un envase que realiza a su vez la función de expositor mediante sencilla maniobra que altera sensiblemente su estructura.

10. El envase que se preconiza es del tipo constituido a partir de una lámina troquelada de cartón o material similar, provista de líneas de hendido y de corte que permiten el armado estable del conjunto.

Con el fin de facilitar la explicación se acompaña a la presente memoria descriptiva de una lámina de dibujos, en los cuales:

15. La figura 1, muestra una vista en perspectiva del envase, en su posición de caja contenedora.

La figura 2, es una vista similar a la anterior en la que se muestra el envase en su función expositora.

La figura 3, corresponde a un desarrollo de la lámina troquelada integrante del envase.

20. Haciendo referencia a las figuras, se aprecia en su realización un envase obtenido a partir de una lámina troquelada -1-, que presenta una forma general alargada y rectangular, con líneas de hendido transversales -2-, que definen un espacio principal -3- que integra la base o fondo, un espacio -4- que forma el lateral posterior y dos espacios -5- y -6- que constituyen la tapa transformable en cartel propagandístico.

30. A partir del borde opuesto de la base -3- se constituye un espacio -7- que integra un zócalo y a continuación sendos espacios -8- y -9- que forman respectivamente un plano oblicuo de cierre y un tabique interior.

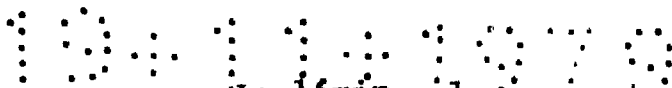

La lámina -1- presenta expansiones laterales -10- y -11-, que merced a sus correspondientes líneas de hendidó -12- y de corte -13- configuran unos costados trapeciales rectangulares. El armado de dichos costados se efectúa con auxilio del corte -14- que recibe a la pestaña -15-, presentando este lateral -11- una ranura -16- para recibir a la pestaña -17- del tabique interno -9-.

La pantalla propagandística formada por las superficies -5- y -6- se mantiene estable merced a los bordes del costado -11-.

El modelo, dentro de su esencialidad puede ser llevado a la práctica en otras formas de realización que difieran en detalle de la indicada a título de ejemplo en la descripción y a las cuales alcanzará igualmente la protección que se recaba. Podrá, pues, construirse en cualquier forma y tamaño con los materiales mas adecuados por quedar todo ello comprendido en el espíritu de las reivindicaciones.

= . =

10411070

NOTA

DESCRITO el objeto del presente invento se declara como no divulgadas ni practicadas en España las siguientes reivindicaciones.

5. 1.- Envase expositor perfeccionado, del tipo obtenido a partir de una lámina troquelada de cartón provista de líneas de hendido y corte, caracterizado esencialmente por el hecho de constituir un recipiente de fondo rectangular y de costados laterales de forma trapezoidal rectangular que dan lugar a una embocadura rectangular oblicua cerrada parcialmente por un plano oblicuo prolongación del frente anterior del recipiente mientras que el frente o lado posterior del recipiente se prolonga superiormente según una superficie rectangular provista de una línea de hendido transversal, constituyendo esta superficie un medio de cierre según una tapa en forma de diedro, pudiendo configurar dicha tapa una pantalla a manera de cartel propagandístico, que se proyecta verticalmente y coplanaria con el lado posterior del recipiente.
10. 2.- Envase expositor perfeccionado.
15. Según se describe y reivindica en la presente memoria descriptiva que consta de 4 páginas foliadas y escritas a máquina por una sola cara, acompañada de los dibujos reglamentarios.
- 20.

Madrid, a 19 NOV. 1979

P.a.

JAIMÉ ISERK QUIJÁS
P. F.



10 11 12 13 14 15 16 17 18 19 20

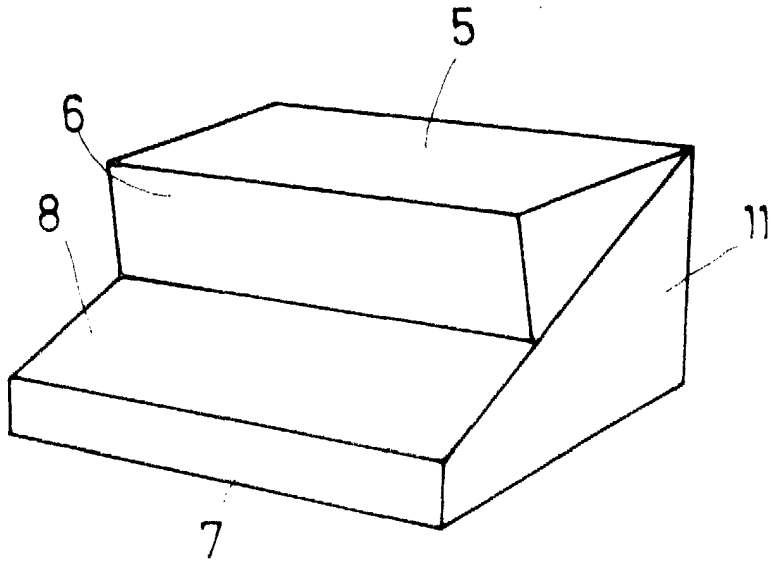

FIG. 1

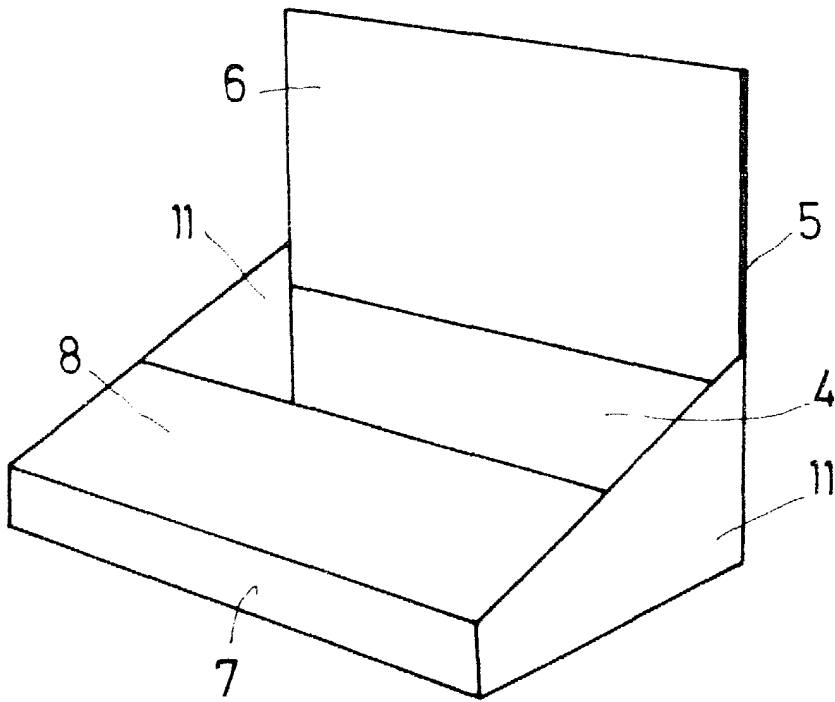
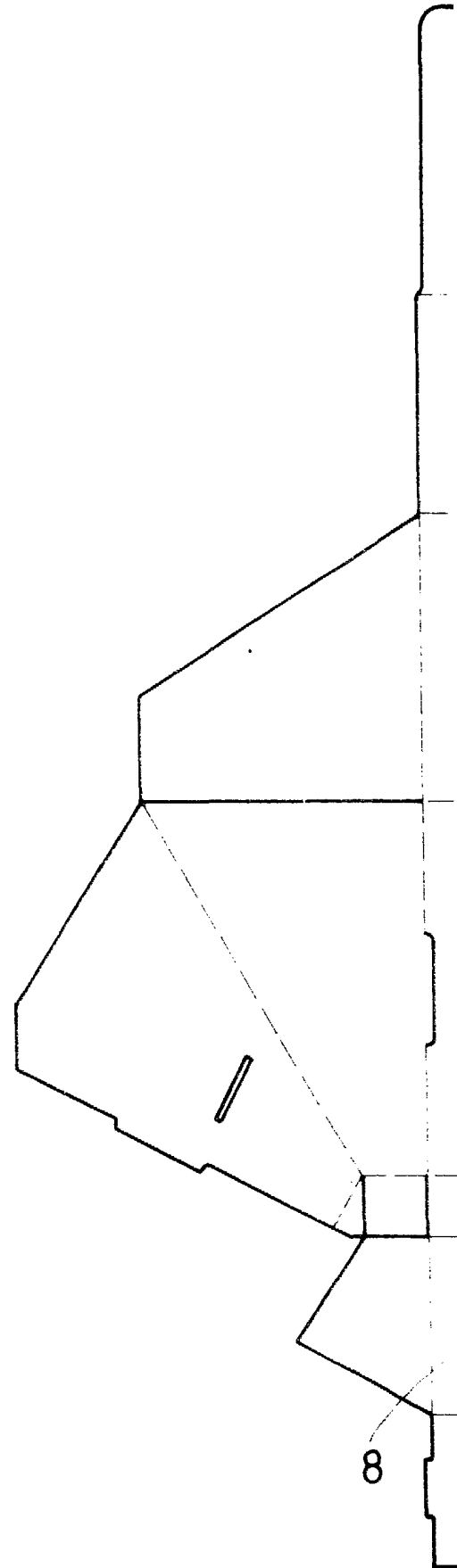

FIG. 2



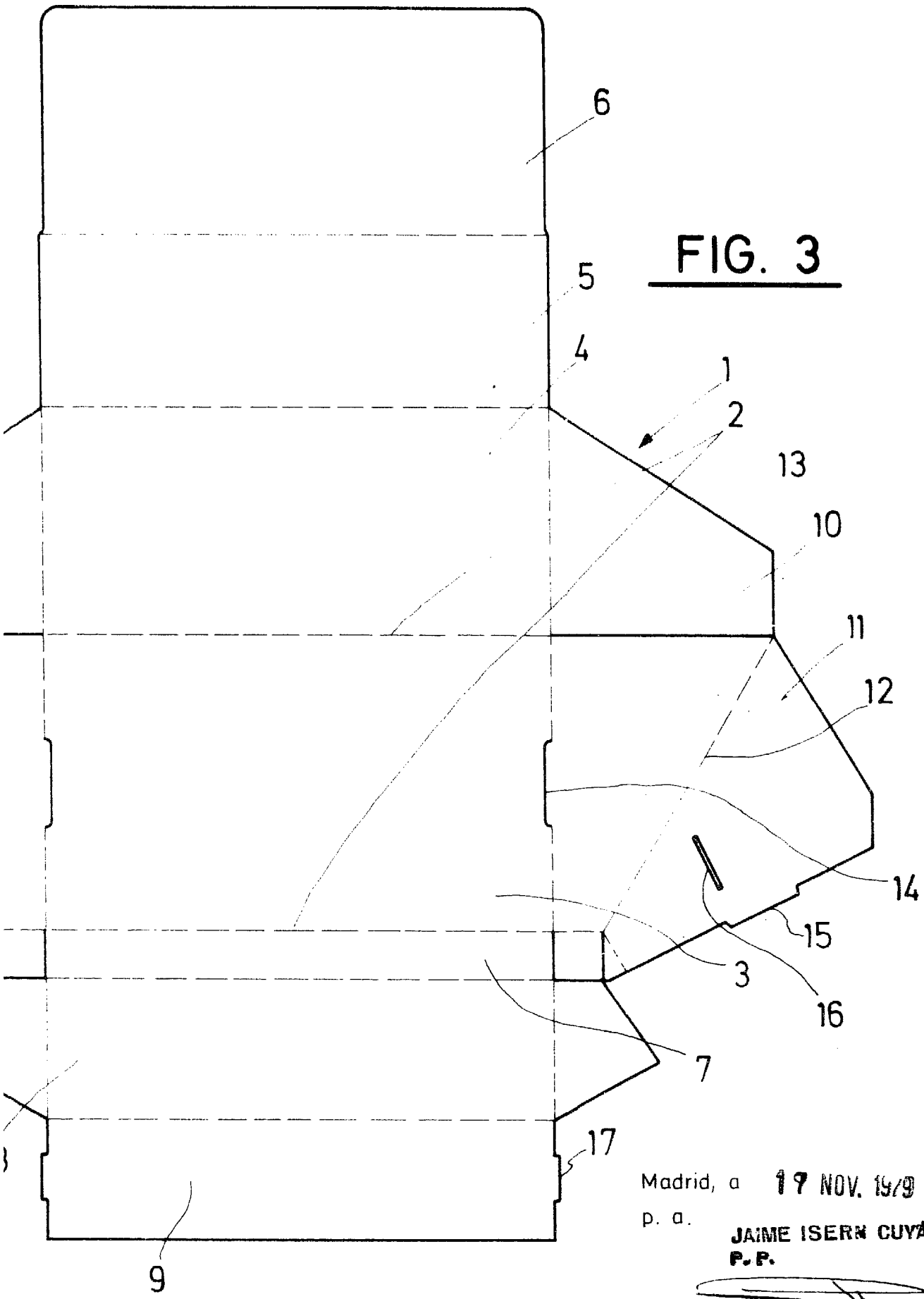

FIG. 3

Madrid, a 19 NOV. 1979

p. a.

JAIMÉ ISERN CUYÁS
P. P.