



ESPAÑA

MODELO DE UTILIDAD

| |
|--|
| NÚMERO 246843 |
| FECHA DE PRESENTACION 15 noviembre 1979 |

1 MAR. 1980

| | | |
|------------------------------|----------|---------|
| 30 PRIORIDADES: 31 NÚMERO | 32 FECHA | 33 PAIS |
|------------------------------|----------|---------|

| | |
|------------------------|--|
| 47 FECHA DE PUBLICIDAD | 51 CLASIFICACION INTERNACIONAL B65 D 7/68 |
|------------------------|--|

54 TITULO DE LA INVENCION

DISPOSITIVO PARA ACOPLIE DE UNA PLACA EN UNO O MAS PLANOS DE UN ESTUCHE, BANDEJA O SIMILAR.

71 SOLICITANTE (S)

D. José Víctor MOLERO SABADOR, de nacionalidad española.

DOMICILIO DEL SOLICITANTE

Santa Rosalía 8 GRANADA

72 INVENTOR (ES)

El propio solicitante.

73 TITULAR (ES)

El propio solicitante.

74 REPRESENTANTE

D^a MARIA ANTONIA NARANJC MARCOS, P. de la Habana 200 MADRID

MEMORIA DESCRIPTIVA

El presente modelo de utilidad se refiere a un dispositivo de estuche o bandeja, o similares, con un hueco para acople de un azulejo, mosaico, lambilla o lámina de cualquier material, preferentemente de tipo cerámico decorado, cuya finalidad es la de dar una excelente presentación estética al estuche, bandeja, o similar. Este hueco o cajeado para acople del azulejo, etc., puede llevarlo el dispositivo de base en cualquiera de sus caras, superior, laterales e incluso inferior, si se desea, ya que no hay límite de aplicación en la amplísima gama de realizaciones que tiene el objeto de esta invención sin que la esencia general de la misma se altere.

Para mejor comprensión de esta memoria se acompañan los dibujos adjuntos que muestran un ejemplo ejecutivo de la invención, citado a título explicativo y no limitativo, y que se muestra esquemáticamente; en tales dibujos:

La fig 1 muestra una sección vertical y una planta de una parte del estuche o bandeja, por ejemplo, su cara superior.

La fig. 2 muestra una sección de la misma parte del estuche en el momento de acople de un azulejo, mosaico o lámina, etc.

La fig. 3 muestra la misma sección con el azulejo, mosaico, o lámina ya acoplada.

La fig. 4 muestra una vista esquemática de un estuche en cuya tapa se acopló el dispositivo según la invención.

De conformidad con la invención referida a los dibujos adjuntos, en cualquiera de los planos, superior, laterales, inferior, etc., de un estuche, bandeja o similar, se practica un cajeado, como se ve en las figs. adjuntas bajo las referencias (1) del plano, y (2) el cajeado.

Este cajeado es apto para recibir una pieza plana (4) de un material tipo cerámico en cualquiera de sus diversas realizaciones (azulejo, mosaico, placa decorada de cualquier tipo etc.).

Para conseguir una perfecta unión entre la placa (4) y el cajeadado (2) del plano (1), se impregna la base de dicho cajeadado, o la cara interna de la placa (4) o ambas, de un adhesivo de cualquier tipo adecuado.

35

En el ejemplo ilustrativo de los dibujos adjuntos, se ha mostrado un estuche (E) al que en su tapa (1) se ha aplicado, en la forma descrita, la pieza (4). Pero no obstante, debe señalarse que este acople, además de hacerse en la cara superior de su tapa, puede realizarse en cualquiera de las superficies del estuche, y lo propio sucede si se aplica a una bandeja o similar.

40

Finalmente, tras lo descrito, sólo resta señalar que en la presente invención cabrán cuantas variantes de realización como sean posibles, sin que se altere la esencia general de la misma, cuyo objeto podrá fabricarse en toda clase de materiales, formas y tamaños apropiados sin ninguna limitación.

45

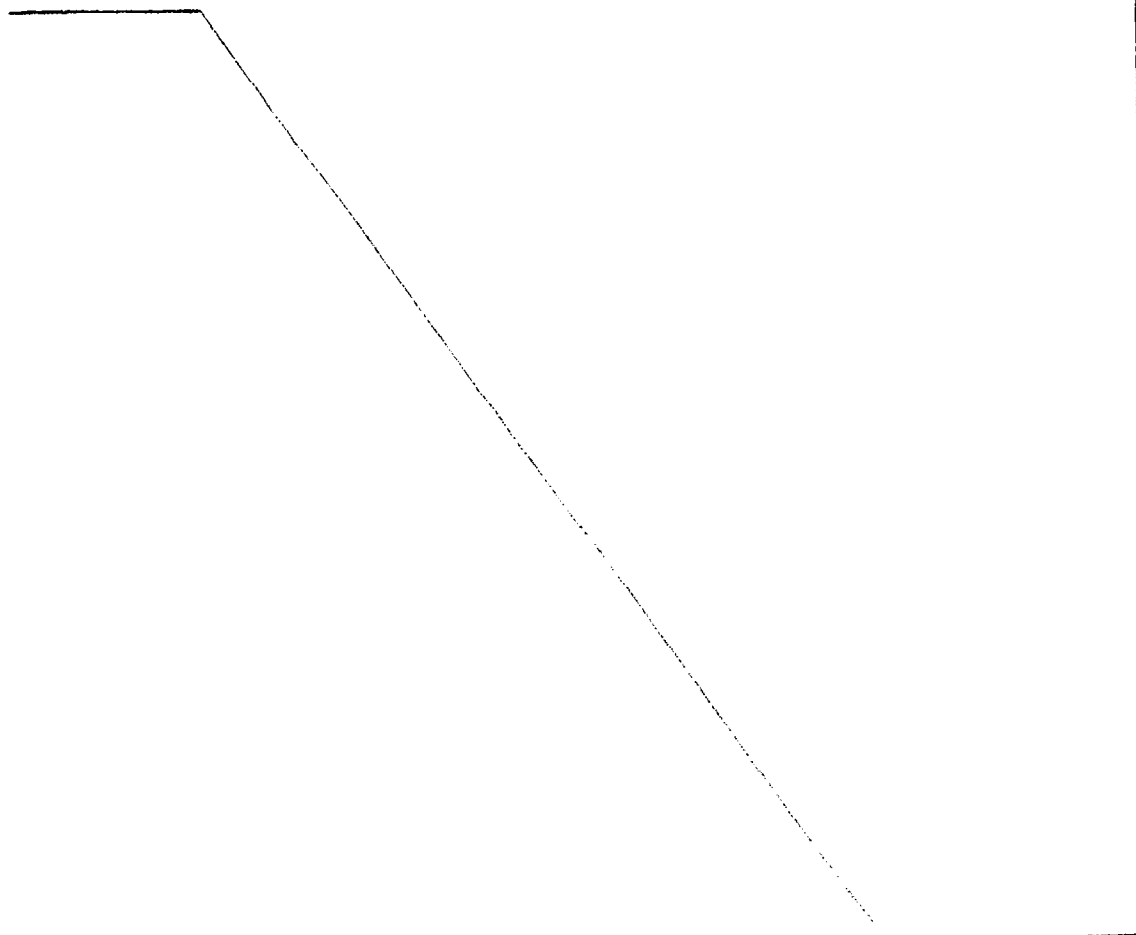

NOTA: Describo suficientemente lo que antecede sólo resta señalar que lo que se declara propio, nuevo y útil del solicitante es lo contenido en las siguientes:

50

REIVINDICACIONES

55

1 - Dispositivo para acople de una placa en uno o más planos de un estuche, bandeja o similar, caracterizado por el hecho de que en cualquiera de los planos superior, laterales o inferior de la bandeja o estuche se practica un cajeadó que tendrá las dimensiones exactas de la pieza a encajar en el mismo, la cual será preferentemente de un material cerámico tal como un azulejo, mosaico, lambilla o cualquier otro similar adecuado.

60

2 - Dispositivo, según reivindicación 1ª caracterizado por el hecho de que para conseguir una perfecta unión de la pieza a encajar en el plano citado, se impregna el fondo de éste, o la cara interna de la citada pieza, o ambas, de un adhesivo adecuado, tras lo cual se efectúa dicho acople.

65

3 - DISPOSITIVO PARA ACOUPLE DE UNA PLACA EN UNO O MAS PLANOS DE UN ESTUCHE, BANDEJA O SIMILAR.

Todo según ha quedado descrito en la presente Memoria, la

~~SECRET~~
cual consta de cinco hojas foliadas y escritas por una sola cara
con un total de sesenta y ocho líneas y dibujos anexos.

MADRID 16 noviembre 1979

p.a.



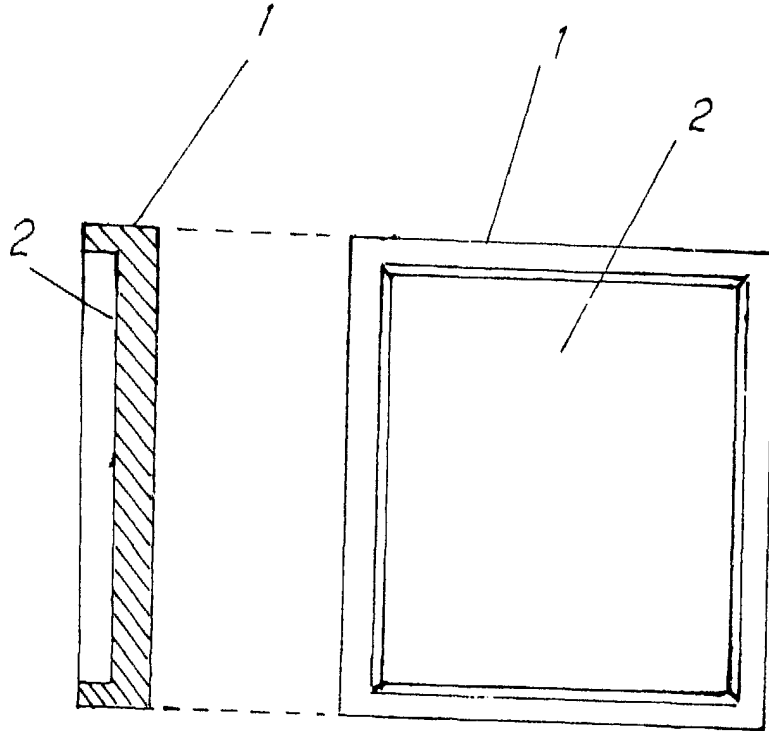

FIG. 1

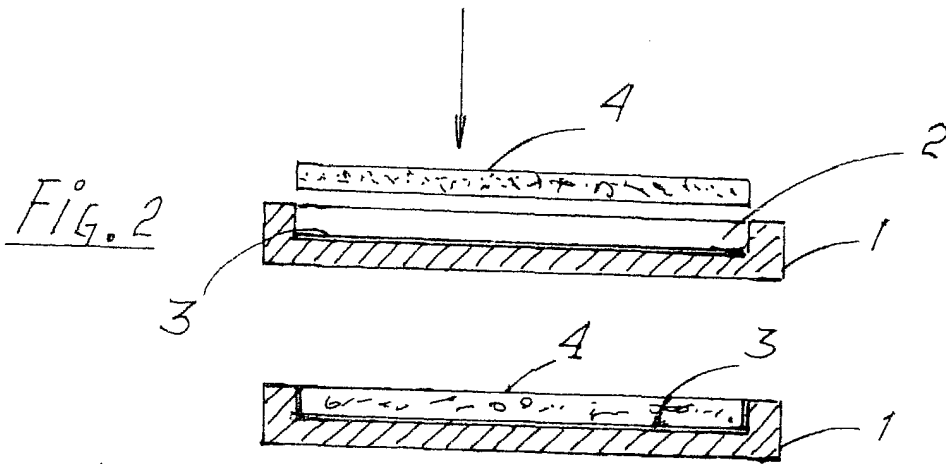

FIG. 2

FIG. 3

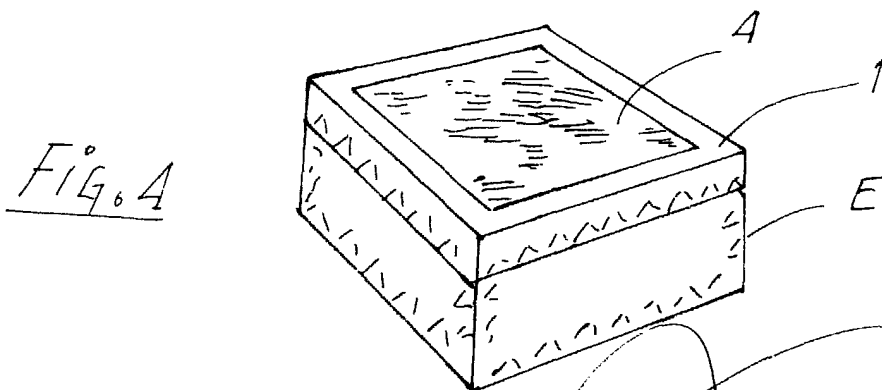

FIG. 4