



19 ES

21

NUMERO

246.805

20 Y

22

FECHA DE PRESENTACION

31 Octubre 1979.-

MODELO DE UTILIDAD

- 1 JUL. 1980

30 PRIORIDADES:

31 NUMERO

32 FECHA

33 PAIS

47 FECHA DE PUBLICIDAD

51 CLASIFICACION INTERNACIONAL

B 63 B 21/52

54 TITULO DE LA INVENCIÓN

"BOYA".

71 SOLICITANTE (S)

ASTILLEROS NEUMATICOS DUARRY, S.A.

DOMICILIO DEL SOLICITANTE

BARCELONA, Calle Rosellón, 1.

72 INVENTOR (ES)

73 TITULAR (ES)

74 REPRESENTANTE

D. JOSE MIGUEL GOMEZ-ACEBO Y POMBO.

0. 13.820.

UNE A - 4 MOD. 3204

UTILICESE COMO PRIMERA PAGINA DE LA MEMORIA

La presente solicitud se refiere a una boya,
 del tipo de las constituidas por un cuerpo hinchable,
 de un material resistente a la intermperie, al agua de
 mar y a los hidrocarburos, particularmente adaptada para
 5 la señalización de grandes extensiones de agua.

Son ya conocidos gran número de tipos de boyas
 de señalización, pero todas ellas adolecen de los siguientes
 defectos:

- Las boyas conocidas han de ser de pequeño tama-
 10 ño, pues de lo contrario vendría grandemente di-
 ficultado su traslado y almacenamiento en épocas
 de desuso. A causa de ello son difíciles de
 distinguir y por tanto, pierden su condición
 indispensable de correcta señalización.

15 Frente a estos inconvenientes, la boya objeto de
 la presente solicitud ofrece las siguientes ventajas:

- Es de gran tamaño, con lo que permite una gran
 visibilidad.
- Es de poco peso.
- 20 - Necesita poco volumen de almacenamiento una vez
 plegada.
- Es de precio asequible.

En su esencia, la boya de que se trata se carac-
 teriza porque está formada por un elemento base flotante,
 25 constituido por un cuerpo tubular hinchable, de contorno
 poligonal cerrado, en el centro geométrico del cual está
 verticalmente dispuesto un poste tubular hinchable, mantenido

en dicha posición por tirantes y riostras.

Otras características y ventajas de la boya objeto de la presente solicitud, se desprenderán de la descripción que a continuación se hace con relación a los dibujos adjuntos, que ilustran, a título de ejemplo no limitativo, una forma de realización de la misma.

La Fig. 1 ilustra una vista en alzado, parcialmente seccionada según 1-1 de la Fig. 2, de la boya de que se trata, hinchada; y

la Fig. 2 es una vista en planta de dicha boya.

En dichos dibujos puede apreciarse que la boya de que se trata está formada por un elemento base 1 flotante, constituido por un cuerpo tubular hinchable de contorno poligonal cerrado, en cuyo centro está verticalmente dispuesto un poste 2 tubular hinchable, que es mantenido en posición vertical por tirantes y riostras 3.

En la parte superior del poste vertical 2 están dispuestas sendas piezas 4 de sujeción y apoyo del asta de un gallardete 6.

El elemento base 1 está dotado de por lo menos una anilla 7, en el caso representado de tres anillas, adaptadas para poder fijar un ancla o un cuerpo muerto.

Se hace constar que todo cuanto no altere, cambie o modifique lo esencial de la boya descrita, puede quedar sometido a variaciones de detalle.

N O T A

El Modelo de Utilidad que se solicita recae sobre las siguientes reivindicaciones:

REIVINDICACIONES

1^a.- Boya, del tipo de las constituidas por un cuerpo hinchable, de un material resistente a la intemperie, al agua de mar y a los hidrocarburos, caracterizada porque está formada por un elemento base flotante constituido por un cuerpo tubular hinchable, de contorno poligonal cerrado, en el centro geométrico del cual está verticalmente dispuesto un poste tubular hinchable, mantenido en dicha posición por tirantes y riostras.

10 2^a.- Boya según la reivindicación 1^a, caracterizada porque en la parte superior del poste vertical están dispuestas sendas piezas de sujeción y apoyo del asta de un gallardete.

15 3^a.- Boya según las reivindicaciones 1^a y 2^a, caracterizada porque el elemento base está dotado de por lo menos una anilla adaptada para poder fijar un ancla o un cuerpo muerto.

20 4^a.- BOYA, tal y como queda descrito y reivindicado en la presente memoria que consta de tres hojas mecanografiadas por una sola carayuna lámina de dibujos.

BARCELONA, 31 de Octubre de 1979.

ASTILLEROS NEUMATICOS DUARRY, S.A.
P.P.

J. M. GOMEZ-ACEBO Y POMBO
p. p. Fdo. E. Sarregüeta Calón

ESCALA VARIABLE

FIG. 1

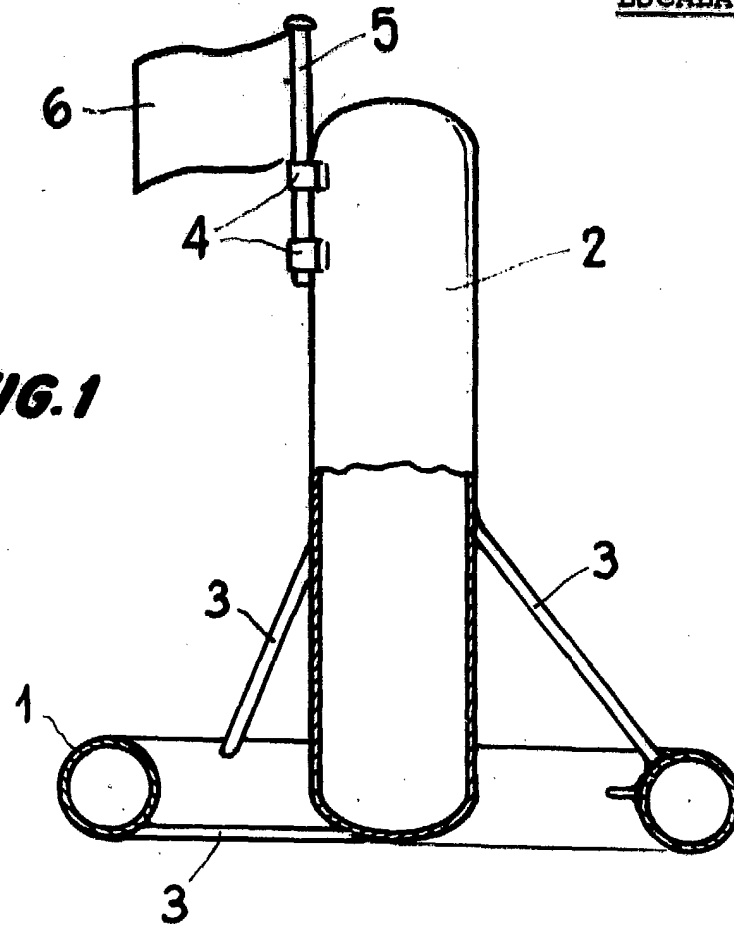
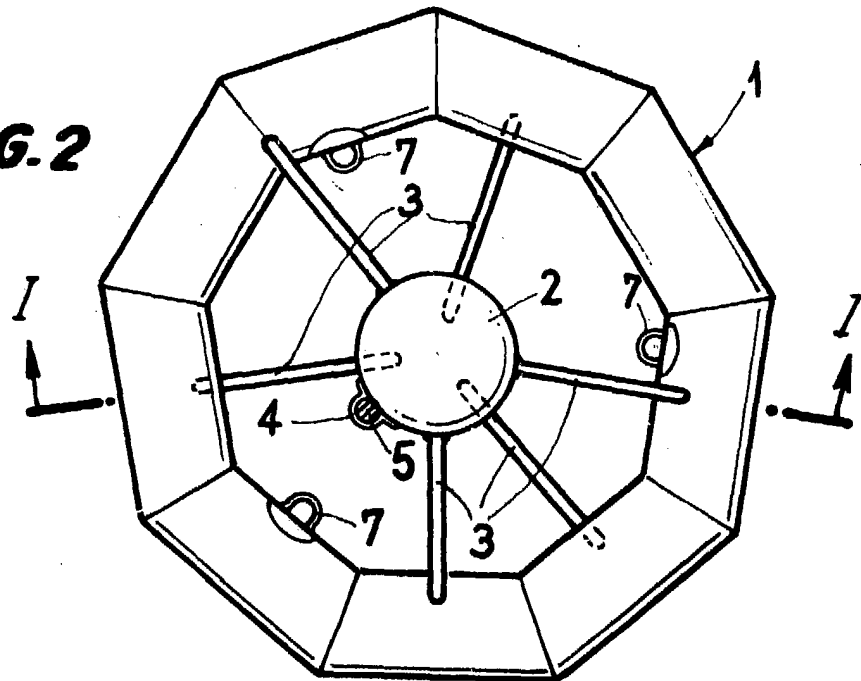

FIG. 2



BARCELONA, 31 de Octubre de 1979
ASTILLEROS NEUMATICOS DUARRY, S.A.
P.P.

J. M. GOMEZ-ACEBO Y POMBO

p. p. Fda. E. Ferragüela Colón