

AÑO 1959

Expediente núm.



246628.

REGISTRO DE LA PROPIEDAD INDUSTRIAL

PATENTE DE INVENCIÓN

MEMORIA DESCRIPTIVA

que se acompaña a la solicitud de

una **PATENTE DE** INVENCIÓN por VEINTE años, en España

a favor de

ROBERT DOVE LEAKEY

, de nacionalidad

británica domiciliado en Sutcliffe House, Giggleswick,
calle de Settle, Yorkshire, Inglaterra. núm.

por:

UN ARTEFACTO DE PESCA

Nº 12482

Agente Sr. ELZABURO

246628



MEMORIA DESCRIPTIVA

para solicitar

DIPLOMA DE INVENCIÓN

en

ESPAÑA

por VEINTE años

a nombre de ROBERT DOVE LARKY, de nacionalidad británica, residente en Sutcliffe House, Giggleswick, Settle, Yorkshire, Inglaterra, por:

" MECANOS INTRODUCIDAS EN LA CONSTRUCCION DE MASAS "

Este invento está relacionado con masas y se refiere en particular aunque no exclusivamente, a masas para crustáceos decapodos (por ejemplo, langostas, langostinos, camarones y carajojos). Estas masas, en sus diversas formas tradicionales, están construidas casi invariablemente de madera clavada y por lo tanto, son susceptibles de romperse después de una vida relativamente corta, especialmente, si son batidas por el mar, arrojadas contra las rocas o sometidas a un mal trato por los pescadores.

Lo

Otros inconvenientes bien conocidos de las masas tradicio-

246628

-7



nales, son el volumen de espacio que ocupan, bien a bordo o en tierra, cuando no están en uso y el esfuerzo que representan su manejo cuando están instrados con los grandes pesos necesarios para vencer su flotabilidad inherente pero muy adecuados para avanzar la obra de madera en condiciones de un fuerte oleaje.

Una finalidad del presente invento, es proporcionar una construcción perfeccionada de masas que está eficazmente a prueba de tempestades y temporales, de modo que pueda utilizarse cerca de la orilla sin que el pescador tenga que arriesgar su vida y su bote para llevar su aparejo a aguas más profundas en el caso de que anclase mal tiempo.

Una segunda finalidad del invento, es la de proporcionar una masa que pueda ser almacenada ocupando un espacio mucho menor que una masa tradicional de capacidad de pesca similar, que en todo momento es mucho más ligera de manejar y que pueda ser librada con facilidad de las marañas de algas que, frecuentemente, emborrazan la recogida de las masas.

Una tercera finalidad del invento, es proporcionar una masa en la cual, si bien entran en ella con facilidad los crustáceos y otros peces, es, sustancialmente, a prueba de escape.

De acuerdo con este invento, la masa perfeccionada comprende una base circular definida por un oración metálico de perfil rectangular cerrado, una pluralidad de arcos metálicos cuyos extremos pivotan en dicha base sobre ejes transversales a aquella, una barra que une las crestas de dichos arcos, de manera que los obligue al mismo movimiento angular y simultáneo, un pabellón de red que se ancla a sobre dichos arcos y unido marginalmente a dicha base y dispositivo alijable para fijar dichos arcos y pabellón en posición levantada.

En una disposición no indicada, dos arcos están pivotados



246628

en extremos opuestos del arnés de la base y, por lo menos, otro arco más está pivotado sobre un pivote que cruza dicha armazón, estando hechas todas las piezas antes nombradas, de alambre grueso y unidas entre sí, rotacionando unas en torno a las otras.

El interior del arnés de la base puede estar relleno por piezas entrelazadas de alambre, sujetas a dicha armazón y revestidas con una composición protectora.

El arnés de la base y los arcos pueden estar protegidos por un arrolamiento de cuerda que también sujeta a estos el pabellón de red, entendiéndose que la palabra "cuerda" tal como antes se emplea, incluye un material de sección plana, tal como una cinta.

El dispositivo aflojable antes mencionado para mantener los arcos y el pabellón levantados, comprende, convenientemente, dos cuerdas sujetas respectivamente, a una esquina de la base y a la cresta del arco terminal opuesto, estando sujeta una de dichas cuerdas a la parte central de una clavija adaptada para engancharse en una gaza en la otra cuerda para formar un tirante diagonal.

Este tirante de cuerda puede estar permanentemente conectado en diagonal en la masa, opuesto al dispositivo de sujeción aflojable antes citado, para obligar a los arcos a permanecer en un solo plano.

El pabellón antes dicho tiene, por lo menos, una entrada en forma de embudo que comprende un tubo de cuerda cuyo extremo interior, por lo menos, está obligado a tener una sección transversal lateralmente alargada, por medio de un cuerpo flexible de coste aplicado tan solo a la parte baja y laterales de su periferia, quedando floja la parte superior de dicho embudo y consistiendo la parte del suelo del mismo, en un estrechado



246628

de malla pequeña, de una resina sintética termoplástica cuyo extremo interior sobresale o se extiende a través del del embudo y cuya relativa rigidez es tal, como para mantener la porción adyacente del embudo a su máxima anchura sustancialmente, pero siendo insuficiente para impedir la flexión máxima del extremo saliente dicho, ante la presión ejercida por un pez que entre o intente salir de la nasa.

Este enrejado puede estar dispuesto de manera que las barras que constituyen su parte terminal interior, formen cerdas o fibras saledizas aisladas que pueden tener un grado de rigidez diferente de el del resto del enrejado.

Haciendo referencia a los dibujos:

La figura 1 es un alzado lateral de una forma recomendada de nasa para langostas, de acuerdo con el presente invento.

La figura 2 es un alzado de un extremo tomado desde el lado derecho de la figura 1.

La figura 3 es una vista en planta del lado inferior de la nasa.

La figura 4 representa la nasa perfeccionada en estado de colapso parcial.

Las figuras 5 y 6 corresponden a las figuras 3 y 1, respectivamente, pero representando en cada caso una construcción modificada.

La figura 7 es un alzado lateral, parcial, de la nasa mostrando una construcción recomendada de embudo de entrada.

La figura 8 es una sección según la línea 8 - 8 de la figura 7.

En el ejemplo ilustrado, el invento está aplicado a una nasa para langostas que mide, aproximadamente, 61 centímetros de largo, 46 centímetros de ancho y 30,5 centímetros de alto.



246628

La base de una nasa semejante, incluye un armazón principal 5, fabricado doblando un fuerte alambre de acero para darle forma rectangular, con anillos de conexión 6 en las puntas extremas de dicho alambre. Los travesaños 7, de alambre análogo pero algo más delgado, tienen sus puntas permanentemente enganchadas en 8, en torno a las partes laterales de la pieza 5, habiendo un alambre longitudinal 9, enroscado en las partes centrales de los travesaños, en 10, para mantener la separación de estos últimos y las puntas de este alambre están enganchadas permanentemente en 11 a los extremos de la pieza 5.

Cada travesaño 7, tiene montado a pivote sobre el mismo, un arco de alambre 12 cuyas puntas anilladas 13 abrazan dicho travesaño inmediatamente al lado de sus propios ganchos 8. Un alambre superior dispuesto longitudinalmente 14, está enroscado en 15 en torno a las partes de cresta de los arcos 12 para mantener a estos últimos separados a la misma distancia que las barras 7.

Dos arcos de alambre similares 16, están montados a pivote sobre las partes terminales de la pieza rectangular 5, enganchando permanentemente sus puntas 17 adyacentes a las esquinas de dicha pieza y las cocas descendentes en las crestas de estos arcos terminales 16, están permanentemente enganchadas en las puntas ganchudas 19 del alambre superior 14, el cual, por lo tanto, queda colocado directamente por encima del alambre 9.

En una de las partes terminales de la armazón principal 5, hay anillos espaciados 20 que sirven para halar la nasa, cuyo arco extremo opuesto 16 tiene un travesaño fijo de alambre 21, sobre el cual está montado a pivote una pieza de alambre en forma de U mediante sus puntas en gancho 22, de tal modo que, normalmente los costados del arco 16 y el extremo adyacente de la



246628

duras de cuerda 30 así como por una de las ataduras terminales 27 del armazón 5 y por otra atadura en torno de la pieza 22 en forma de U (no representada).

5 El pabellón de malla representado por los paneles 29, 31 antes mencionados, pueden llevar (por ejemplo, en uno o en cada costado de los mismos) cualquier dispositivo conveniente de embudo de entrada 32, siendo de recomendar, sin embargo, el empleo del embudo perfeccionado construido como después se describe.

10 La pieza 22 en forma de U y el panel asociado de malla 31, forman en conjunto una puerta por la cual puede ser puesto el cebo en la nasa y que en condiciones normales se mantiene cerrada mediante un dispositivo aflojable de sujeción, que actúa sobre su borde libre. Dicho dispositivo consistir convenientemente, en una gaza de cuerda 33 sujeta a la parte terminal adyacente del ar-
15 mazón 5 y que actúa sobre la clavija 34 conectada por una segunda cuerda 35, a la cresta del arco terminal adyacente 16.

Normalmente, los arcos 12, 16 se mantienen levantados y el panel de malla 29 sustancialmente tirante por medio de una sujeción aflojable similar dispuesta en forma de riostra diagonal de la nasa. Por ejemplo, una cuerda 36 que lleva una clavi-
20 ja 37 y que está sujeta a una esquina del armazón 5 adyacente a la puerta, puede cooperar con una gaza de cuerda 38 conectada a la cresta de la pieza terminal adyacente, o viceversa, siendo resistido el tiro de este dispositivo de sujeción por una cuerda
25 39 tendida entre la cresta del arco 16, que lleva la puerta, y la esquina del armazón 5 diagonalmente opuesta al punto de amarrar de la cuerda 36.

Como se vé en la figura 6, esta cuerda 39 puede terminar en una clavija 40 que entra en una gaza fija 41 y cualquiera que
30 sea la disposición adoptada, las cuerdas 36, 39 pueden estar conec-



246628

tadas por un cordón por encima del alambre superior 14 para tener la seguridad de que ambas dejan libre las entradas de los embudos, tal como el 32. Además, cuando la posición de tales embudos lo permite, las partes correspondientes de los arcos, 12, 16
 5 pueden estar conectados por barras laterales de cuerda 42 que, cuando están húmedos, se atirantan y sirven para impedir que ceda hacia adentro la malla 29.

Para desplomar o tumbar la nasa con el fin de que ocupe poco espacio al ser almacenada, basta simplemente con aflojar
 10 la clavija 37 de la gaza 38 con lo cual, los arcos 12, 16 pueden ser plegados hacia abajo, sustancialmente en el plano del armazón 5, asegurando su movimiento simultaneo la barra representada por el alambre superior 14.

El halado de la nasa se lleva a cabo comadamente, por medio de una brida de cuerda atada a las gazas terminales 20 del
 15 armazón 5, habiendose comprobado que la forma en V que toma la brida, es especialmente, eficaz para abrirse paso a través de las algas en que pueda estar enredada la nasa y si la resistencia encontrada fuera excesiva, la rotura de las ataduras 36, 37 hará
 20 que la nasa se desplome y facilitará, además, el paso de esta a través del obstaculo.

El desplome de la nasa es igualmente ventajoso por disminuir el riesgo de daños a la misma, en el caso de que el mal tiempo la arrojase contra las rocas.

25 Durante el halado, la pesca cae hacia la puerta, que puede ser aflojada rápidamente para descargar la nasa y volverla a cebar.

Se apreciará que con la construcción antes descrita, se obtiene una nasa en extremo duradera y fuerte en comparación con
 30 las nasas tradicionales para langostas o nasas análogas y que

246628

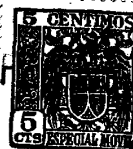

ofrece además una resistencia mínima a las corrientes y al oleaje, por lo cual no necesita la sean añadidos lastres para mantenerla en su sitio, en el fondo del mar y, por lo tanto, es lo suficientemente ligera para ser manejada comodamente por los pescadores sin ayuda mecánica.

El arrollamiento de cuerda de las piezas del armazón sirve de defensa para impedir que el revestimiento protector de tales piezas, sea dañado por la abrasión contra el fondo del mar o el puente de un bote y protege asimismo la malla en los puntos en que está en contacto con las piezas.

En la construcción recomendada ilustrada en las figuras 7 y 8, el (O cada) embudo de entrada 32 está formado, como se sabe, por un tubo en disminución de malla de cuerda, que puede ser tejida, sin embargo, a una malla mayor de la acostumbrada por ser así más fácil y económica su fabricación.

El extremo exterior del embudo 32, está unido a la periferia de una abertura dejada en el panel 29 del pabellón de la red de cuerda de la nasa, en tanto que los rizos libres que definen las partes inferior y laterales del extremo interior de dicho embudo, tienen, entrelazada, una fuerte cuerda de sosten 43.

Sujetando los extremo de esta cuerda a puntos adecuados dentro de la nasa (por ejemplo, a un extremo del arco terminal 16 de la misma y a uno de los arcos intermedios 12) el extremo interior del embudo 32 se encuentra obligado a tomar la forma apropiada de un semi-círculo que tiene su borde diametral en la parte más alta. De preferencia la cuerda de sosten 42, esta sujeta de tal manera, que el embudo 32 está dirigido hacia el porta-cebo de la nasa, que pueda estar representado por o asociado a, un lazo de cuerda 44 que une las partes centrales de los alambres 9,14.

246628



El fondo cóncavo del embudo 32, por lo menos en la parte adyacente a su extremo interior, lleva superpuesta (o es remplazada por) una malla 45 hecha de una resina termoplástica flexible, tal como de cloruro de polivinilo o polietileno.

5 Se ha visto que es conveniente fabricar dicha malla en forma de un largo de esqueleto de tubo hecho con fibras extruidas de termoplástico, permanentemente unidas en dos series que se cortan mutuamente, para dar una malla romboidal cuyos lados pueden medir de 1,27 a 2,54 centímetros de largo.

10 El esqueleto de tubo se emplea en forma aplastada y diametralmente contraída, de modo que los costados superpuestos del mismo, tengan un tamaño de malla suficientemente pequeño para impedir el paso a su través de las pinzas y patas de los crustáceos, en tanto que los bordes plegados de la malla resultante faciliten la fijación de los últimos a la malla del embudo 32 sirviendo la relativa rigidez del material termoplástico para mantener la parte inferior de dicho embudo sustancial y totalmente desplegada en una dirección lateral.

15 El extremo exterior ancho del embudo 32, tiende a favorecer la entrada de los crustáceos, cuyo avance hacia el cebo es además ayudado por la malla apretada de la red de termoplástico 45, sobre la cual sus pinzas o ganchos encuentran un excelente punto de apoyo y el hecho de que tal malla y el tirón de la cuerda 43, se combinan para dar al embudo una sección transversal lateralmente alargada, es especialmente adecuado al perfil de frente de una langosta o animal similar.

20 De preferencia, la malla 45 está dispuesta de tal manera que en el extremo interior de la misma, las fibras que la constituyen forman cerdas 46 que sobresalen del extremo adyacente del embudo o se extienden a través del mismo.

25
30



246628

Se ha visto es conveniente que estas cerdas salientes 46, tengan un grado de rigidez algo mayor que el resto de la malla 45, efecto que puede conseguirse disminuyendo la elasticidad natural del material termoplastico por un tratamiento, gradual con un producto quimico adecuado (por ejemplo, el tricloretileno, en el caso de una malla de cloruro de polivinilo).

Despues de un tratamiento como el indicado anteriormente y del estirado a la anchura deseada, se deja que se aplaste la malla 45 (excepto en cuanto a su extremo interior relativamente rigido, al cual si se desea se le pueda dar una inclinación hacia arriba mediante una norma adecuada) quedando después de esto la malla fácilmente incorporada al embudo 32.

Se apreciará que, si bien las cerdas terminales salientes 46 de la malla 45, son elásticamente deformables para permitir la entrada fácil de un pez en la masa, cualquier intento subsiguiente que haga el pez para salir desde una posición por bajo o por cada lado del embudo 32, fracasará por la acción de las cerdas 46 que lo mantendrán alejado y al doblarse hacia atrás por efecto de la presión, obstruiran el extremo del embudo.

Además, dado que la parte alta 47 del último no está sostenida por el borde de cuerda 45 y por lo tanto está relativamente flojo, cualquier pez que intente escapar desde un nivel más alto, empujará sencillamente la parte alta del embudo contra las cerdas salientes 46.

Gracias a la ausencia de todo anillo o borde rigido en su extremo interior, el embudo perfeccionado antes descrito, no estorba en modo alguno al tumbar la masa, cuya plegabilidad puede ser ayudada, además, cerrando el panel 29 con una malla cuadrada, como se representa.

Se apreciará que la naturaleza a prueba de escape del embu-

7
246628



do perfeccionado que queda descrito, combinada con la relativa indestructibilidad que resulta de la construcción de la nasa previamente descrita, permite que dicha nasa pueda ser dejada durante periodos mucho más largos entre retiradas, de los que son convenientes con las nasas conocidas, con el consiguiente ahorro de trabajo y combustible (si se emplea) menos desgaste y deterioro del bote y aparejo del pescador, menos limitación del número de nasas que pueden ser atendidas por un bote dado y un perfeccionamiento general de la pesca.

10 La presente solicitud que corresponde a la presentada en Gran Bretaña el 18 de Enero de 1.958 con el número 1789 y 17 de Octubre de 1.958 con el número 33147 se acoge a los beneficios del artículo 51 del vigente Estatuto sobre Propiedad Industrial.

15

N O T A

Los puntos de invención propia y nueva que se presentan para que sean objeto de esta solicitud de Patente de Invención en España por VEINTE años son los siguientes:

20 1ª.- Mejoras introducidas en la construcción de nasas que comprenden una base calada definida por un bastidor metálico de perfil rectangular cerrado, una pluralidad de arcos metálicos que tienen pivotados sus extremos en dicha base sobre ejes transversales a esta última, una barra que conecta las crestas de dichos arcos de manera que los obligue a un movimiento angular simultáneo, un pabellón de malla que se extiende sobre dichos arcos y unido marginalmente a dicha base y medios aflojables para fijar dichos arcos y pabellón en posición levantada.

30 2ª.- Mejoras de acuerdo con la reivindicación 1, caracte-

2 4 6 6 2 8



rizadas además, porque el bastidor de la base está construido de alambre fuerte con dos de los arcos pivotantes sobre sus piezas extremas, estando conectados los costados de dicho bastidor con otro arco más, por lo menos, por un travesaño de alambre.

5 3ª.- Mejoras de acuerdo con las reivindicaciones 1 o 2, caracterizadas además, porque los arcos y la barra que los conecta, están formados por alambre fuerte.

10 4ª.- Mejoras de acuerdo con la reivindicación 2 o la 3, caracterizadas además, porque cada unión entre piezas contiguas de alambre, está obtenida retorciendo una de tales piezas en torno a la otra.

15 5ª.- Mejoras de acuerdo con cualquiera de las reivindicaciones anteriores, caracterizadas además, porque el interior del bastidor de la base está ocupado por piezas de alambre entrelazadas sujetas a dicho bastidor y revestidas de una composición protectora.

20 6ª.- Mejoras de acuerdo con cualquiera de las reivindicaciones anteriores, caracterizadas además, porque el bastidor de la base y los arcos terminales están protegidos por una atadura de cuerda que también sujeta el pabellón de malla a la misma.

25 7ª.- Mejoras de acuerdo con la reivindicación 6, caracterizadas además, porque uno de los arcos terminales tiene un travesaño fijo sobre el cual está engoznada una pieza metálica en forma de U, sobre la cual está sujeto el extremo adyacente del pabellón de malla para dejar una puerta por la cual pueda ser vaciada la masa.

30 8ª.- Mejoras de acuerdo con la reivindicación 7, caracterizadas además, porque el dispositivo aflojable para sujetar los arcos y el pabellón en posición levantada, comprende dos cuerdas sujetas respectivamente a una esquina de la base y a la cresta

246028



del arco terminal opuesto, estando sujeta una de tales cuerdas a una clavija adaptada para enganchar en una gaza de la otra cuerda para formar un tirante diagonal.

5 9ª.- Mejoras de acuerdo con la reivindicación 8, caracterizadas además, porque los arcos están obligados a tomar un movimiento de desplome en una sola dirección, por medio de un tirante de cuerda permanentemente conectado en diagonal de la nasa, en oposición al dispositivo aflojable de sujeción antes mencionado.

10 10ª.- Mejoras de acuerdo con cualquiera de las reivindicaciones anteriores, caracterizadas además, porque el hundimiento hacia adentro del pabellón de malla es impedido por cuerdas que enlazan los lados correspondientes de varios arcos.

15 11ª.- Mejoras de acuerdo con cualquiera de las reivindicaciones anteriores, y en las cuales, el pabellón de malla lleva un embudo de entrada, caracterizadas además, porque dicho embudo comprende un tubo de malla de cuerda cuyo extremo interior, al menos, está obligado a tomar una sección transversal lateralmente alargada por medio de una pieza flexible de sosten aplicada
20 a las partes inferior y laterales de su periferia solamente, quedando floja la parte superior de dicho embudo y estando dotada o consistiendo la parte del suelo del mismo, de un enrejado relativamente apretado de una resina sintética termoplástica, cuyo extremo interior sobresale del del embudo o lo cruza y cuya rigidez
25 relativa es tal, como para mantener la parte adyacente del embudo, sustancialmente, a su anchura máxima, mientras que es insuficiente para impedir la flexión del extremo saliente antes citado bajo la presión de un pez que entre o intente salir de la nasa.

30 12ª.- Mejoras de acuerdo con la reivindicación 11, caracterizadas además, porque las barras que constituyen la parte inte-

246628^{-7 FEB}



rior terminal del enrejado antes citado, forman cerdas salientes libremente.

132.- Mejoras de acuerdo con la reivindicación 12, caracterizadas además, porque el material termoplástico es tratado de modo tal, que las cerdas antes citadas tienen un grado de rigidez diferente del del resto del enrejado.

142.- Mejoras introducidas en la construcción de nasas.

Tal y como se ha descrito en la Memoria que antecede, representado en los dibujos que se acompañan y para los fines que se han especificado.

Esta Memoria consta de quince hojas escritas a máquina por una sola cara.

Madrid, -7 FEB. 1955

P. A.
Alberto de Eizabena
Por Poder

017810

7 FEB



246628

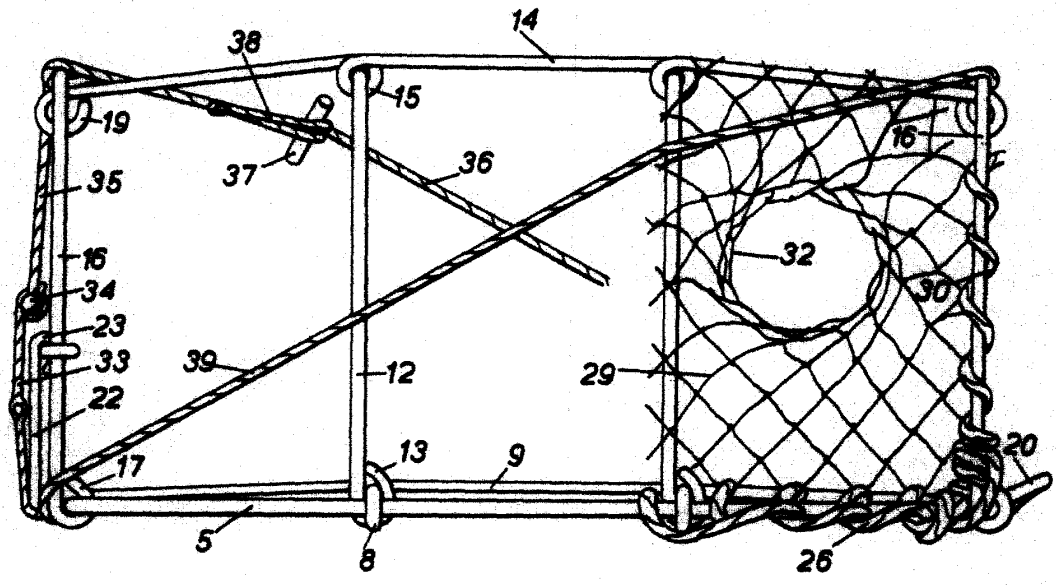

— FIG. 1. —

— FIG. 2. —

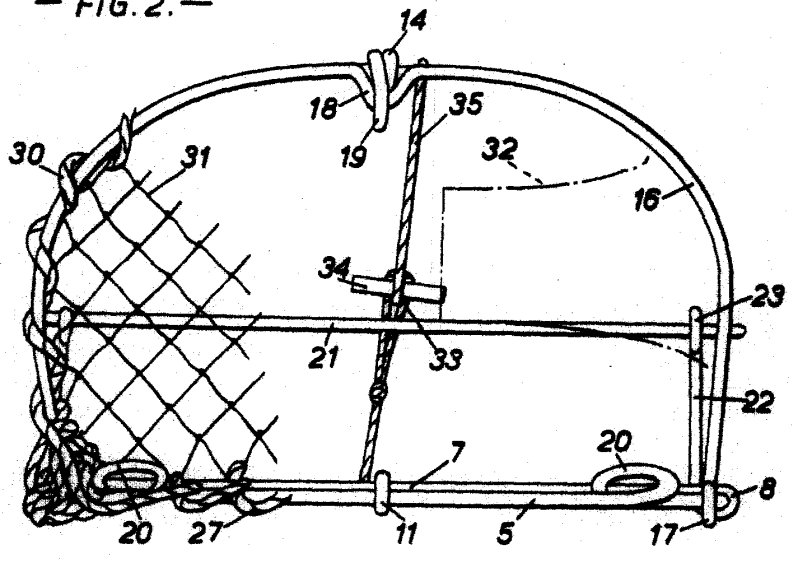

[Handwritten signature]



246628

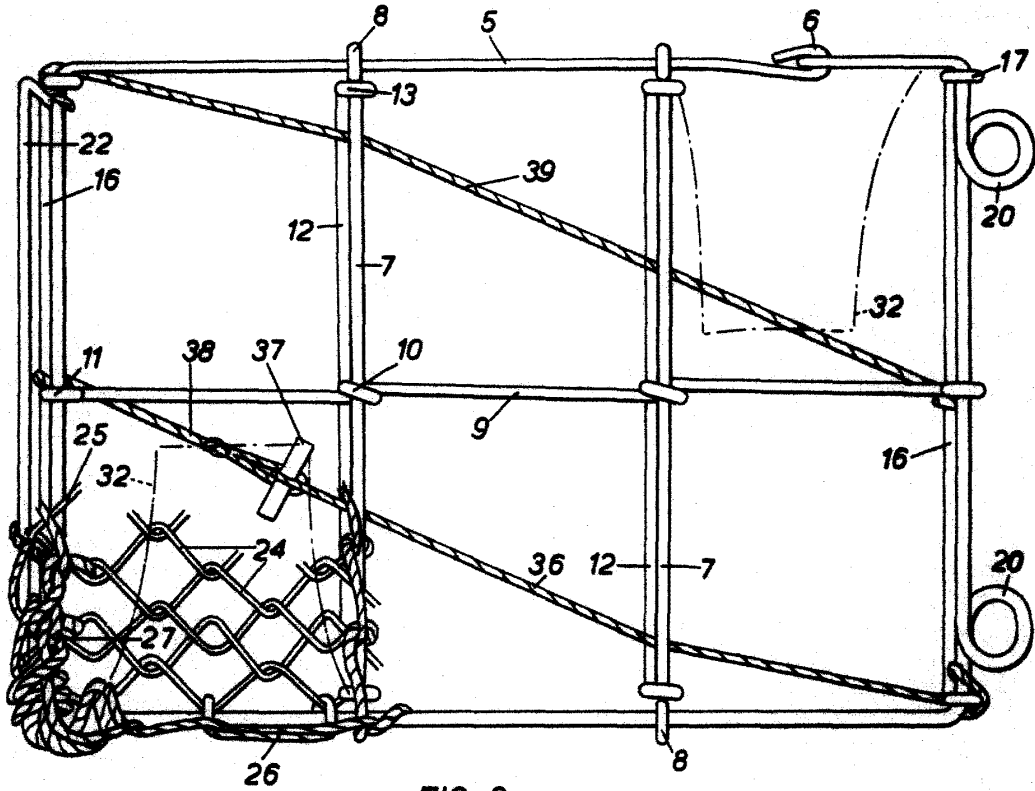

— FIG. 3. —

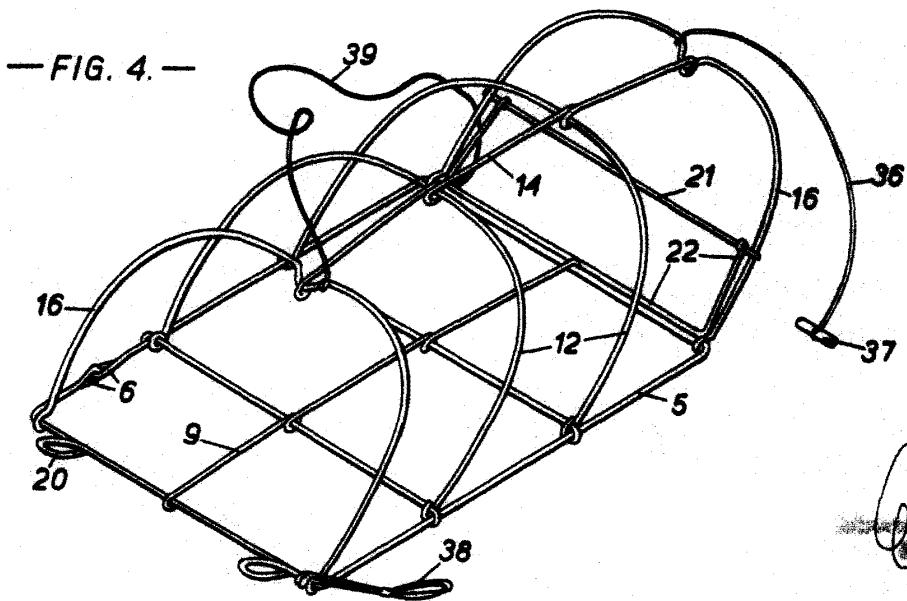

— FIG. 4. —

Robert Dove Leakey



246628

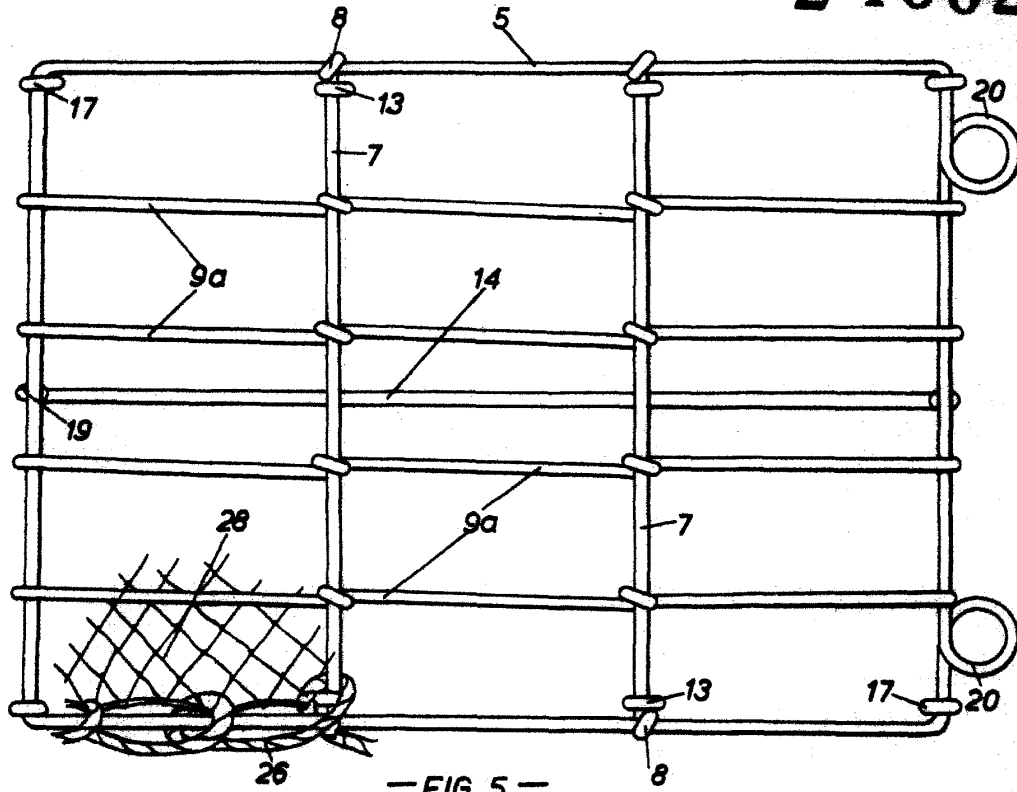

— FIG. 5. —

— FIG. 6. —

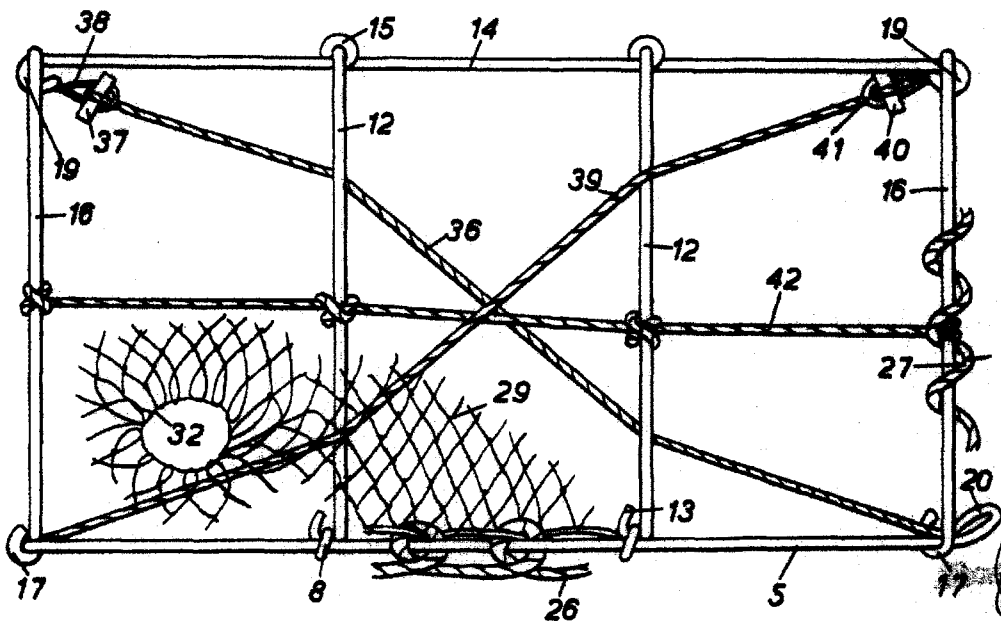

Robert Dove Leahey

