

MINISTERIO DE INDUSTRIA Y ENERGIA

Registro de la Propiedad Industrial



ESPAÑA

19 ES 11 21 22

246479
FECHA DE PRESENTACION 29 OCT. 1979

10 Y

MODELO DE UTILIDAD

16 FEB. 1980

(30) PRIORIDADES:	(32) FECHA	(33) PAIS
(31) NUMERO		

(47) FECHA DE PUBLICIDAD	(51) CLASIFICACION INTERNACIONAL F 21 L 7/00
--------------------------	---

(54) TITULO DE LA INVENCIÓN "LINTERNA SIMPLIFICADA"
--

(71) SOLICITANTE (S) D. MANUEL SALA ALFARO

DOMICILIO DEL SOLICITANTE BARCELONA, Consejo de Ciento 170

(72) INVENTOR (ES)

(73) TITULAR (ES)

(74) REPRESENTANTE D. MANUEL DE RAFAEL GARCIA
--

El presente modelo de utilidad concierne a una linterna simplificada que es de manejo muy fácil y de reducido volúmen con ventaja sobre las conocidas del tipo que puede ser llevado a la manera de un bolígrafo o similar en un bolsillo, cartera o análogo.

Las ventajas expuestas se consiguen con la linterna simplificada de referencia por el hecho de haberla constituido, característicamente y en líneas generales, de manera que consta de un cuerpo tubular conductor que aloja las pilas y en un extremo del cual está conectado el casquillo del elemento luminoso alojado en una boquilla unida a dicho extremo del cuerpo tubular que en el extremo opuesto lleva montado un mando giratorio que aloja un elemento contactor susceptible de adoptar dos posiciones estables para la apertura y el cierre del circuito.

También es característico de la linterna de que se trata, el hecho de que en el extremo del cuerpo tubular donde está montado el mando encaja una arandela aislante atravesada por el eje de dicho mando y provista de una ranura diametral en la que prenden dos patillas dobladas de dicho extremo del cuerpo tubular y que retienen en tal extremo la arandela que actúa como base del elemento contactor el cual está solicitado elásticamente contra tal base y en la posición de cierre del circuito encaja sobre las citadas patillas, en tanto que en la posición de apertura encaja en otra ranura diametral perpendicular a la primera en la indicada arandela.

Con el fin de facilitar la explicación, se acompaña a la presente memoria descriptiva una hoja de dibujos en la que se ha representado un caso práctico de realización el cual se cita solo a título de ejemplo no limitativo del alcance del presente modelo de utilidad.

En dichos dibujos:

La figura 1 es una vista en sección longitudinal de la linterna.

La figura 2 es un detalle a escala mayor en planta de la linterna de la que se ha extraído el mando.

De acuerdo con los dibujos, dicha linterna consta de una envolvente tubular aislante formada por dos partes -1- y -2- acopladas entre sí a rosca, a cuya parte -2- está enroscada una boquilla -3- que aloja el foco luminoso -4- retenido entre nervios -5- interiores de dicha boquilla y la boca -6- de la misma, cuyo elemento luminoso comprende un casquillo -7- aplicado a presión contra un rebordeado extremo de un cuerpo tubular conductor -8-, cuyo rebordeado va aplicado sobre una lámina tubular aislante -9- que reviste interiormente a dicho cuerpo tubular el cual se aloja dentro de las envolventes -1-2-.

En el interior de la lámina tubular aislante -9- se albergan dos pilas -10- y -11- conectadas entre sí y de las cuales la primera establece contacto con el casquillo -7- del elemento luminoso, en tanto que la pila -11- establece contacto con un muelle -12- engrapado por unas patillas de una arandela metálica -13- a la que se halla unido un eje

-14- con cabeza aplicada contra dicha arandela, sobre cuyo eje están ensartadas dos arandelas aislantes -15- y -16-, la última de ellas aplicada contra un escalón anular interior del cuerpo tubular conductor -8-, cuyo escalón está definido por un estrangulamiento -17- de dicho cuerpo. Dicho estrangulamiento forma una ranura en la que encaja un rebordeado extremo de la pieza -1- de la envolvente tubular aislante, y en cuyo estrangulamiento está ensartado un aro de un clip -18- para la sujeción de la linterna en el bolsillo a modo de bolígrafo o similar. A partir del citado estrangulamiento -17- se define en el extremo del cuerpo tubular conductor -8- un encaje para una cazoleta metálica -19- que presenta un orificio para el paso del eje -14-, en cuya cazoleta -19- encaja una arandela aislante -20- atravesada por el eje -14- y provista de dos patillas opuestas -21- dobladas sobre una ranura diametral -22- de la arandela aislante -20- que está provista de otra ranura diametral -23- perpendicular a la ranura -22- (figura 2). Sobre el eje -14- está ensartada una arandela metálica contactora -24- provista de dos aletas opuestas -25- levantadas que encajan en sendos entrantes interiores -25'- de un mando troncocónico hueco -26- en cuyo fondo está remachado el eje -14- por su extremo opuesto a su antedicha cabeza, sobre cuyo eje está ensartado un muelle -27-. Este muelle se apoya por un extremo en una arandela metálica -28- ensartada sobre el eje -14- y dispuesta contra el fondo del mando -26-, cuyo

muelle -27- va aplicado por su extremo opuesto sobre la arandela contactora -24- que presenta una embutición diametral -29-.

La arandela aislante -20- forma una base para la arandela contactora -24- que es solicitada por el muelle -27- contra dicha base, de manera que la arandela contactora es susceptible de adoptar dos posiciones que se obtienen al provocar el giro del mando -26- y son estabilizadas por dicho muelle. En una de dichas posiciones, ilustrada en las figuras y correspondiente a la de apertura del circuito, la embutición -29- de la arandela contactora -24- encaja en la ranura -23- de la arandela de base aislante -20-. En la posición de cierre de circuito, en la que se ilumina el foco -4-, la embutición -29- de la arandela contactora -24- encaja en la ranura diametral -22- de la arandela -20- y dicha embutición queda aplicada sobre las patillas -21- del cuerpo tubular conductor -8-, dobladas como se ha dicho sobre la ranura -22-.

Se han ilustrado y descrito dos partes envolventes aislantes -1- y -2- en previsión de que se desee una linterna con dos pilas, quedando igualmente previsto que la misma presente sólo una parte envolvente en lugar de las citadas, para una linterna de una sola pila.

Igualmente se ha previsto la eliminación de las referidas envolventes aislantes y del cuerpo tubular conductor -8- con su revestimiento interior aislante -9- y la substitución de dichas envolventes por una

envolvente tubular metálica conductora única, en cuyo caso, a uno de los extremos de dicha envolvente va acoplada a rosca la boquilla -3- en la que se aloja lateralmente una pinza conductora, una de cuyas patillas establece contacto con el casquillo -7- del elemento luminoso -4-, en tanto que la otra patilla establece contacto con la citada envolvente tubular única. Esta envolvente por su extremo opuesto al que está acoplada la boquilla -3- está rebordada sobre una ranura similar a la definida por el estrangulamiento -17- del cuerpo tubular conductor -8- y cuya ranura forma parte de otra pieza, quedando el resto de los elementos de la linterna sin variación.

15 El modelo, dentro de su esencialidad, puede ser llevado a la práctica en otras formas de realización que difieran solo en detalle de la indicada únicamente a título de ejemplo a las cuales alcanzará igualmente la protección que se recaba. Podrá, 20 pues, fabricarse esta linterna en cualquier forma y tamaño con los medios y materiales más adecuados y los accesorios más convenientes, por quedar todo ello comprendido en el espíritu de las siguientes reivindicaciones.

REIVINDICACIONES

Se reivindica como objeto del presente modelo de utilidad:

5 1.- Linterna simplificada, caracterizada por el hecho de que consta de un cuerpo tubular conductor que aloja las pilas y en un extremo del cual está conectado el casquillo del elemento luminoso alojado en una boquilla prevista en dicha zona extrema del cuerpo tubular que en el extremo opuesto
10 lleva montado un mando giratorio que aloja un elemento contactor susceptible de adoptar dos posiciones estables para la apertura y el cierre del circuito.

15 2.- Linterna simplificada, según la reivindicación 1, caracterizada por el hecho de que en el extremo del cuerpo tubular donde está montado el mando encaja una arandela aislante atravesada por el eje de dicho mando y provista de una ranura diametral en la que prenden dos patillas dobladas de dicho extremo del cuerpo tubular y que retienen en
20 tal extremo la arandela que actúa como base del elemento contactor el cual está solicitado elásticamente contra tal base y en la posición de cierre del circuito encaja sobre las citadas patillas, en tanto que en la posición de apertura encaja en otra ranura
25 perpendicular a la primera en la indicada arandela.

3.- LINTERNA SIMPLIFICADA.

Consta la presente memoria descriptiva de ocho hojas mecanografiadas y una lámina de dibujos.

Ma-

10-1979

drid, a 29 OCT. 1979

MANUEL SALA ALFARO

p.a.

MANUEL DE RAFAEL



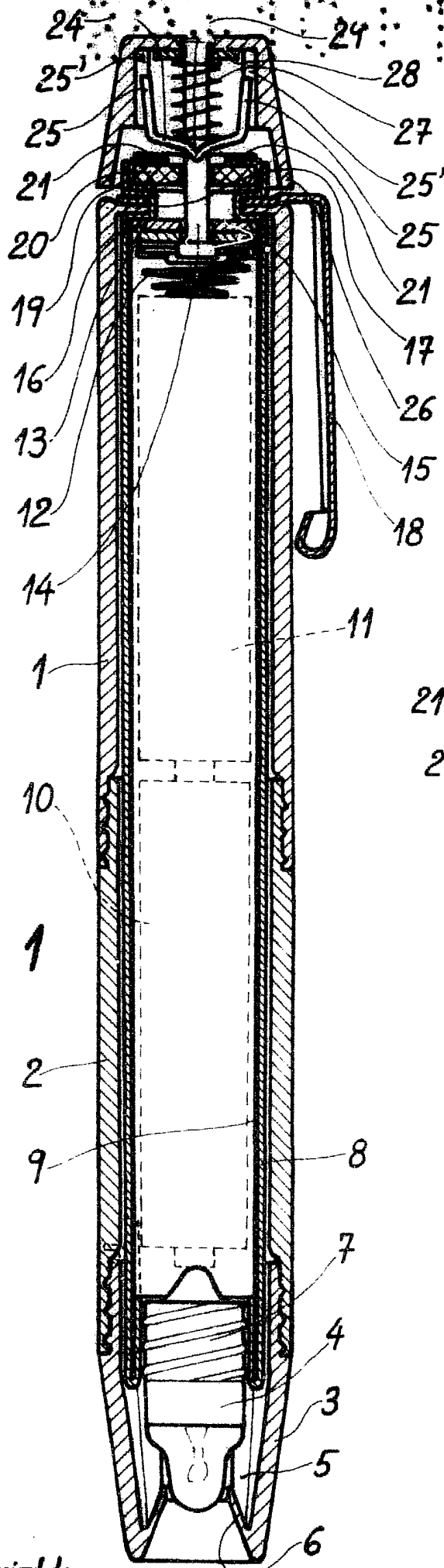

Fig. 1

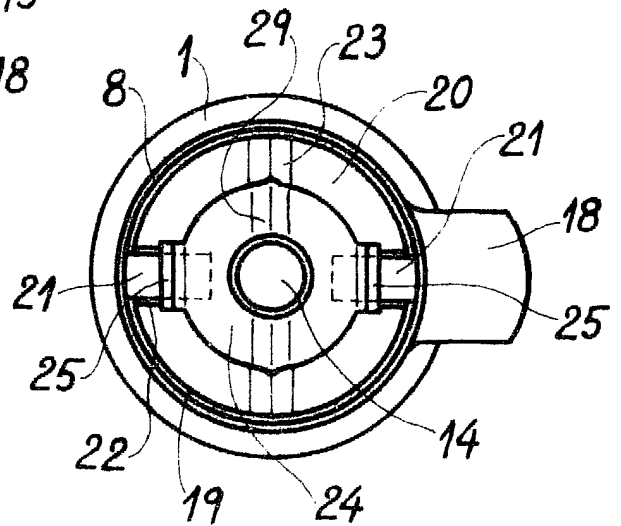

Fig. 2

Madrid 29 Oct. 1979
MANUEL DE RAFAEL
P. P.