

AÑO

Expediente núm.



246468

REGISTRO DE LA PROPIEDAD INDUSTRIAL

246468

PATENTE DE **INTRODUCCION**

MEMORIA DESCRIPTIVA

que se acompaña a la solicitud de

una **PATENTE DE INTRODUCCION** por 10 años, en España

a favor de

INDUSTRIAS SERROT, S. A., de nacionalidad

Española domiciliado en Barcelona.

calle de Almería núm. 19-23.

por:

UN MECANISMO VALVULAR MANO-REDUCTOR PARA ENVASES CON GASES A PRESION "

Nº 10861

Agente Sr. M. LLORT.



246468

MEMORIA DESCRIPTIVA

de la Patente de Introducción, por 10 años, solicitada a favor de INDUSTRIAS SERROT, S. A., de nacionalidad Española y constituida de acuerdo con las Leyes Españolas, residente en Barcelona, calle de Almeria numeros 19 al 23, por " UN MECANISMO VALVULAR MANO-REDUCTOR PARA ENVASES CON GASES A PRESION ".

La presente Patente de Introducción, tiene por objeto garantizar el derecho a la fabricación y explotación exclusiva de un mecanismo valvular mano-reductor para envases con gases a presión.

5 El empleo de combustibles gaseosos a presión, envasados en pequeños frascos de hierro u otra clase de metal, suficientemente resistente, para hacer funcionar cocinas u hornillos o cualquier otra clase de mecheros, que se disponen donde mejor convengan y que se dedican principalmente al uso doméstico, hace
10 preciso disponer en ellos de un mecanismo valvular mano-reductor de fácil manejo, sin peligro para el usuario, generalmente con poca experiencia en el empleo de mecanismos de técnica más complicada.

Con el mecanismo valvular objeto de la presente Patente de
15 Introducción, se consigue dar salida al gas del interior del fras-



co o botella a la presión necesaria y en la cantidad conveniente, debido a la fácil regulación del mecanismo.

Consiste esencialmente este mecanismo en un cuerpo cilíndrico, taladrado axialmente, desde uno de sus extremos hasta una determinada longitud del mismo, presentando este taladro o hueco interior una prolongación lateral que se aumenta de diámetro y que a su vez está provista de otro conducto hasta el otro extremo del cuerpo cilíndrico principal. El conducto lateral convenientemente roscado está provisto de una válvula cónica que cierra el orificio de comunicación y que puede ser abierto más o menos según la posición de la válvula.

Paralelamente al conducto axial del cuerpo principal cilíndrico, se halla otro conducto paralelo taladrado en el mismo que se deriva lateralmente y en posición inclinada, desembocando en una rama establecida en el cuerpo principal. Este conducto secundario se prolonga en un tubo ligeramente curvado que penetra en el interior del envase.

El conducto lateral del cuerpo cilíndrico queda situado a su vez axialmente en el seno de una prolongación transversal que presenta dicho cuerpo cilíndrico principal y en la que se halla establecida la válvula roscada de extremo cónico, provista en su extremo libre de un pomo para su accionamiento.

La rama lateral en la que desemboca el conducto secundario, se halla roscada también y provista de un tapón roscado o tornillo de cierre y sirve para purga del recipiente, presentando un pequeño orificio lateral.

El extremo inferior del cuerpo cilíndrico principal se halla convenientemente roscado para su fijación a la boca del recipiente de gas y el extremo superior termina en una cápsula roscada exteriormente y provista de asiento interior para facilitar el acco



plamiento del enlace, ya sea de un hornillo, de un fogón de campaña o simplemente de un tubo conductor hasta la cocina o mechero donde se desee utilizar el gas. Un tapón roscado para cuando no se utiliza, completa el conjunto.

50 En el dibujo de la hoja adjunta y a título de ejemplo, se representa un caso particular de realización práctica del mecanismo valvular mano-reductor objeto de la presente Patente de Introducción.

55 Siguiendo el diseño vemos el mecanismo constituido por un cuerpo cilíndrico principal -1- taladrado axialmente y formando así un conducto -2- que va desde el extremo inferior -3- hasta aproximadamente las tres quintas partes de la longitud del cuerpo principal -1- presentando dicho conducto -2- una derivación lateral -4- que forma un conducto roscado establecido en su última parte en una prolongación transversal -5- del cuerpo principal -1-. Dicho conducto roscado -4- se halla provisto de una válvula cónica -6- que cierra el orificio -7- que comunica el conducto -2- con el conducto -4-, continuándose dicha válvula cónica -6- en el eje roscado -8- que termina a su vez en el pomo de accionamiento -9- sujetando el conjunto a la prolongación -5- por medio del enlace roscado -10-.

65 Del conducto -4- sale otro conducto -11- que desemboca en el extremo superior a modo de cápsula -12- del cuerpo cilíndrico principal -1- en la que se acopla gracias a la rosca exterior -13- de la misma el tubo, mechero o fogón de campaña que se desee.

70 Un conducto secundario -14- taladrado en el cuerpo cilíndrico principal -1- y paralelo al conducto -2- desemboca en una rama inclinada -15- con la salida lateral -15'- provista del tapón de cierre -16-. Dicho conducto -14- se continúa por su

75



parte inferior en un tubo -17- que penetra en el interior del envase -18- donde se halla contenido el gas.

Para vaciar el gas y darle salida hacia el tubo de conducción a una cocina, mechero o directamente a un fogón de campaña que se acople al mismo mecanismo, basta con abrir la válvula
80 -6- accionando el pomo -9-, con lo que el gas pasa a través del conducto -2-, orificio -7- y conducto -11- hasta la parte superior de la cápsula -12- donde se halla enlazado otro dispositivo o tubo que lleva el gas donde convenga.

85 El tubo -17-, conducto -14- y cierre -16- constituyen un dispositivo de purga que puede utilizarse también para cualquier otra contingencia.

Se fabricará el mecanismo valvular descrito, con los materiales apropiados a cada uno de los elementos que lo integran, pudiendo variar sus dimensiones, forma y acabado y en general,
90 cuantos detalles no alteren, cambien o modifiquen la esencialidad del mismo.

===== N O T A =====

Se reivindica como objeto de esta Patente:

1.º.- Un mecanismo valvular mano-reductor para envases con gases a presión, esencialmente constituido por un cuerpo cilíndrico principal provisto de un taladro o conducto axial que
95 va desde un extremo hasta aproximadamente las tres quintas partes de la longitud total del cuerpo cilíndrico principal, presentando una derivación lateral perpendicular al eje del cilindro que queda establecida axialmente en una prolongación
100 también cilíndrica y perpendicular al cuerpo principal. Dicha derivación lateral está provista de una válvula cónica de cierre para interceptar total o parcialmente el orificio de comunicación entre ambos conductos. El conducto o derivación
105 perpendicular está provisto a su vez de otra derivación lateral

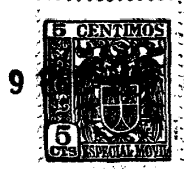

que se prolonga por el interior del cuerpo cilíndrico principal hasta el extremo superior de éste para dar salida al gas.

2º.- Un mecanismo valvular mano-reductor para envases con gases a presión, según reivindicación 1ª., caracterizado por un con-
110 ducto secundario establecido en el cuerpo cilíndrico principal paralelo al conducto axial primario y con salida lateral a una rama inclinada del cuerpo cilíndrico principal, convenientemente provista de tapón roscado de cierre, prolongándose dicho conduc-
to secundario en un tubo curvado que penetra en el interior del
115 recipiente de gas.

3º.- Un mecanismo valvular mano-reductor para envases con gases a presión, según reivindicaciones anteriores, caracterizado por-
qué el extremo inferior del cuerpo cilíndrico principal se halla roscado para su acoplamiento a la boca de la botella o frasco que
120 contiene el gas comprimido.

4º.- Un mecanismo valvular mano-reductor para envases con gases a presión, según reivindicaciones anteriores, caracterizado por-
qué el extremo del cuerpo cilíndrico principal afecta la forma de una cápsula exteriormente roscada para facilitar el acoplamiento
125 de un tubo o simplemente de un fogón de campaña o cualquier otro dispositivo que quiera establecerse en el mismo.

5º.- Un mecanismo valvular mano-reductor para envases con gases a presión.

Consta la presente memoria descriptiva de cinco hojas foliadas y
130 escritas por una sola cara.

Barcelona, 9 de Enero de 1.959.

P.A.

M. LLORT



246468

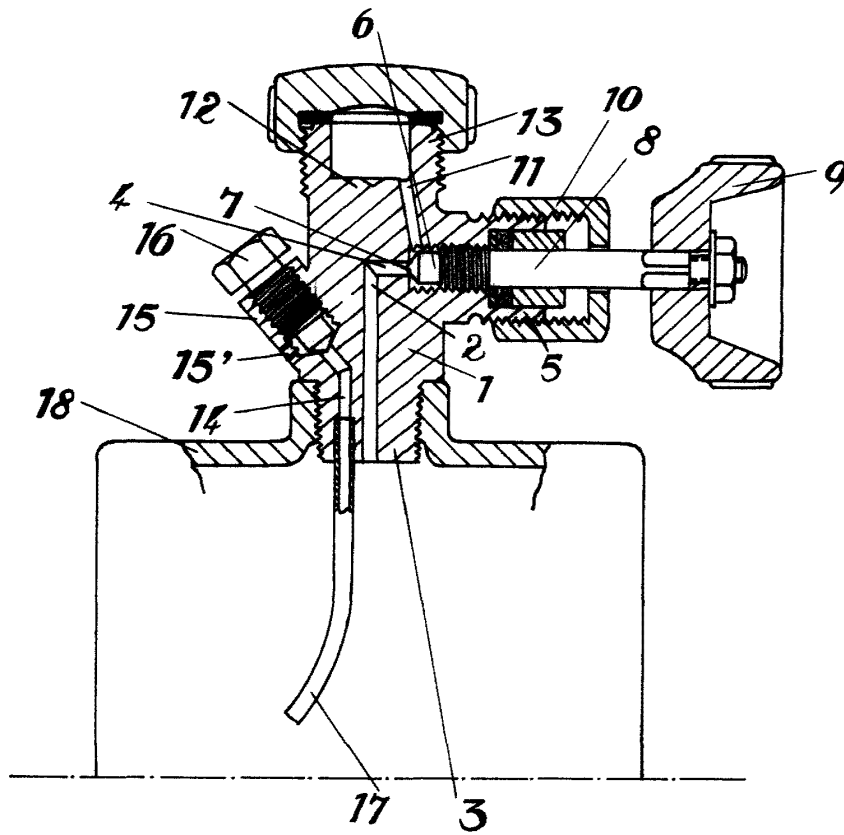

MANEJO DE ~~...~~ DE 1953

M. LLORT

PR. *[Handwritten signature]*

Escala variable.