

AÑO 1.959

Expediente núm.



246448

REGISTRO DE LA PROPIEDAD INDUSTRIAL

PATENTE DE INVENCIÓN

MEMORIA DESCRIPTIVA

que se acompaña a la solicitud de

una **PATENTE DE INVENCIÓN** por 20 años, en España

a favor de

D. Vicente Puig Galcerán, de nacionalidad

española domiciliado en Barcelona

calle de Providencia núm. 70

por:

PERFECCIONAMIENTOS INTRODUCIDOS EN LA CONSTRUCCION DE LOS ALTAVOCES MULTICELULARES ESPECIALES PARA LA REPRODUCCION DE NOTAS MEDIAS Y AGUDAS".

Nº 12420

Agente Sr. Escrivá

246448.

2 46448



MEMORIA DESCRIPTIVA

Correspondiente a una PATENTE DE INVENCION, cuyo registro se solicita por veinte años.

a favor de

D. Vicente Puig Galcerán, de nacionalidad española.

Residente en BARCELONA.-Providencia, 70

p o r :

"PERFECCIONAMIENTOS INTRODUCIDOS EN LA CONSTRUCCION DE LOS
ALTAVOCES MULTICELULARES ESPECIALES PARA LA REPRODUCCION DE
NOTAS MEDIAS Y AGUDAS".

246448



- La presente memoria descriptiva tiene como fin la declaración del objeto sobre que ha de recaer el privilegio de explotación industrial y comercial exclusiva en el territorio nacional de una Patente de Invención, conforme a la legislación vigente en materia de Propiedad Industrial que, según expresa el enunciado, trata de perfeccionamientos introducidos en los altavoces multicelulares, especialmente indicados para la reproducción de notas medias y agudas.
- 5.- Corrientemente se vienen empleando las citadas bocinas multicelulares equipadas con un solo altavoz o motor a cámara de compresión, lo cual tiene los graves inconvenientes de que su reproducción no es real o agradable, ya que las vibraciones de la membrana corrientemente metálicas de que van equipados dichos motores, hace que junto con el sonido salgan
- 10.- unas vibraciones metálicas sumamente desagradables o parásitas; así mismo son sumamente frágiles por lo que constantemente se tienen que estar cambiando dichas membranas con el consiguiente perjuicio tanto material como de perturbación por su paralización al no poder seguir funcionando.
- 15.- En vista de ello, se ha procedido a la creación y construcción de unos altavoces con membranas de papel, especiales, para la reproducción exclusivamente de notas medias y agudas, pudiendo ser igualmente de imán permanente o electrodinámico, los cuales se han adaptado a la ya clásica bocina multicelular, pudiéndose montar, ya sea un altavoz por celda, o un altavoz por cada dos celdas.
- 20.- Dichas bocinas con una abertura adecuada en su parte estrecha se le acopla un altavoz de los citados anteriormente, pudiendo hacer las combinaciones necesarias en dos, cuatro,
- 25.- seis, etc., altavoces (siempre en cantidades par), hasta reunir el número necesario para cubrir el área determinado, o dimensiones determinadas, consiguiéndose con ello las venta-
- 30.-

2 4644 8



Las siguientes:

35.- a).-La reproducción del conjunto altavoz, bicina multice-
lular es de una fidelidad total, cubriendo toda la gama audi-
ble entre 3.000 y 20.000 c.p.s (ciclos por segundo).

40.- b).-Si bien no es imposible que durante el trabajo de
los mismos se pueda estropear un altavoz, por ir montado siem-
pre en pares nunca deja de funcionar porque es punto menos que
imposible el estropearse todos a la vez.

45.- c).-Con todo ello se ha venido a lograr acompañado de
los consiguientes altavoces especiales para graves de que van
equipadas todas las salas de espectáculos, especialmente ci-
nes, una sensación de presencia musical lo cual no se había
podido lograr con los altavoces conocidos hasta la fecha, cu-
yas ventajas principales corresponden a la robustez del con-
junto y a la calidad de reproducción de los mismos.

50.- Con el fin de facilitar la interpretación más exacta del
objeto sobre que ha de recaer el presente privilegio, en el
plano adjunto complementario de la presente exposición, se re-
presenta una forma práctica para la realización industrial y
únicamente a título de ejemplo y, por consiguiente, sin carác-
ter exhaustivo sino meramente informativo.

En este plano:

55.- La fig. 1ª es un corte vertical de un altavoz con sus dos
celdas.

La fig. 2ª, es un conjunto de cuatro altavoces.

Por último la fig. 3ª, es una tapa protectora.

En las expresadas figuras, las referencias corresponden:

60.- (1).-Altavoz.

(2 y 3).-Celdas.

(4).-Ventana común a las dos celdas.

(5).-Tapa protectora.

Como se desprende de la detenida observación del referido

2 46448



- 65.- plano cada altavoz (1) va acoplado sobre una ventana (4) común a dos celdas (2 y 3), fig. 1ª; y todos los altavoces dispuestos en mismo par, van protegidos por una tapa (5) representada en trazos en la fig. 2ª, construída con un material apropiado, forrado interiormente de fieltro o lana al objeto de absorber cualquier vibración propia de la citada tapa.

Las celdas pueden tener forma geométrica variable.

Descrita su ficiencia la naturaleza del invento y su forma de realización práctica, únicamente cabe añadir que en el conjunto y partes independientes constitutivas del todo son

- 75.- susceptibles modificaciones y cambios de materias, formas y disposición en cuanto estas alteraciones no desvirtúen el fundamento esencial del mismo.

R E I V I N D I C A C I O N E S

- 80.- 1ª).- "PERFECCIONAMIENTOS INTRODUCIDOS EN LA CONSTRUCCION DE LOS ALTAVOCES MULTICELULARES ESPECIALES PARA LA REPRODUCCION DE NOTAS MEDIAS Y AGUDAS" que se caracteriza porque cada altavoz va acoplado sobre una ventana común a dos celdas, y dispuestos siempre en número par, protegida toda la batería de altavoces por una carcasa.

- 85.- 2ª).- "PERFECCIONAMIENTOS INTRODUCIDOS EN LA CONSTRUCCION DE LOS ALTAVOCES MULTICELULARES ESPECIALES PARA LA REPRODUCCION DE NOTAS MEDIAS Y AGUDAS" que se caracteriza porque unos altavoces se construyen con una membrana de papel especial, para la reproducción exclusivamente de notas medias y agudas, pudiendo ser igualmente de imán permanente o electrodinámico para evitar las vibraciones metálicas.

- 90.- 3ª).- "PERFECCIONAMIENTOS INTRODUCIDOS EN LA CONSTRUCCION DE LOS ALTAVOCES MULTICELULARES ESPECIALES PARA LA REPRODUCCION DE NOTAS MEDIAS Y AGUDAS" que se caracteriza por montar

246448



95.- un altavoz por celda o un altavoz por cada dos celdas, siempre que la batería de altavoces conste de una cantidad par de los mismos, a fin de evitar que por avería de uno de ellos, deje de funcionar la instalación.

100.- 4a).- "PERFECCIONAMIENTOS INTRODUCIDOS EN LA CONSTRUCCION DE LOS ALTAVOCES MULTICELULARES ESPECIALES PARA LA REPRODUCCION DE NOTAS MEDIAS Y AGUDAS" que se caracteriza porque por una tapa de material apropiado, de protección de la batería de altavoces, forrada interiormente con fieltro o lana al objeto de absorber vibraciones.

105.- 5a).- "PERFECCIONAMIENTOS INTRODUCIDOS EN LA CONSTRUCCION DE LOS ALTAVOCES MULTICELULARES ESPECIALES PARA LA REPRODUCCION DE NOTAS MEDIAS Y AGUDAS".

La presente memoria descriptiva consta de cinco hojas foliadas y mecanografiadas por una sola cara, componiendo un total de ciento diez líneas, incluidas éstas.

Madrid, 10 de Enero de 1.959.-

ANTONIO ESCOBAR
S. P.

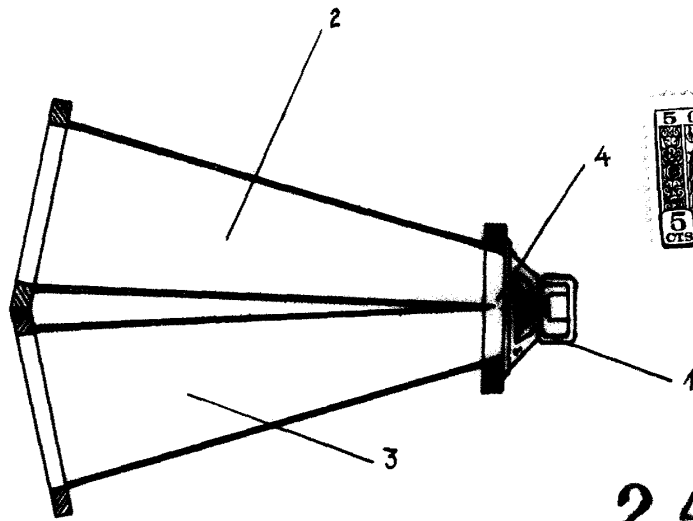

10 Enero 1959

2 4644 8

FIG 1

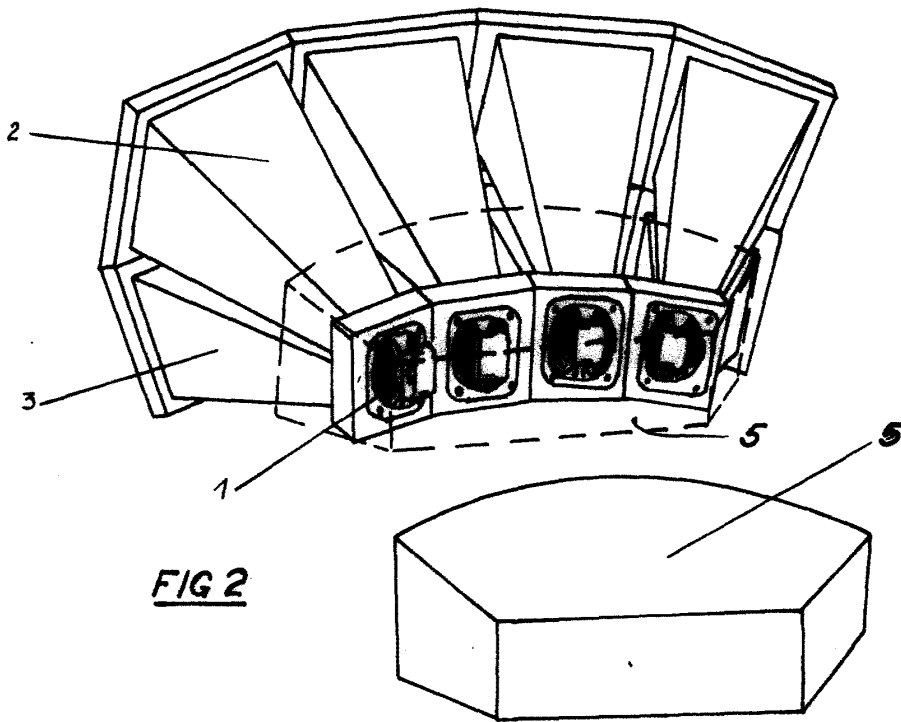

FIG 2

FIG.3

Madrid, 10 de Enero de 1959

ANTONIO GALCERÁN
D. P.

Escala variable