

MINISTERIO DE INDUSTRIA Y ENERGIA

Registro de la Propiedad Industrial



ESPAÑA

⑩ ES	⑪ NUMERO	⑩ Y
	246429	
	⑫ FECHA DE PRESENTACION	

1 FEB. 1980

MODELO DE UTILIDAD

③① PRIORIDADES:	③② FECHA	③③ PAIS
③① NUMERO		

④⑦ FECHA DE PUBLICIDAD	⑤① CLASIFICACION INTERNACIONAL
	A 65C 11/2h

⑤④ TITULO DE LA INVENCIÓN
"ESTUCHE"

⑦① SOLICITANTE (S)
INVENTAS, S. A.

DOMICILIO DEL SOLICITANTE
Barcelona, calle Provenza, 267

⑦② INVENTOR (ES)

⑦③ TITULAR (ES)

⑦④ REPRESENTANTE
Don Ignacio PONTI GRAU

La presente invención se refiere a un estuche de fabricación sencilla y económica, pero, no obstante, de gran utilidad.

5 El aludido estuche se caracteriza, en líneas generales, por el hecho de comprender dos tapas articuladas a un lomo, provistas de los oportunos medios de cierre, entre las cuales están unidas por sus bordes una pluralidad de bolsas laminares compartimentadas para facilitar el alojamiento de diapositivas, una de cuyas tapas está dotada de un compartimiento interior, por lo menos, para el acondicionamiento de un cassette, mientras que en la otra tapa se ha previsto la formación de un número indeterminado de compartimentos para folletos.

15 Los dibujos adjuntos muestran tan sólo a título de ejemplo, no limitativo del alcance de la presente invención, un caso práctico de realización de un estuche según las características descritas.

20 En dichos dibujos, la figura 1 es una vista en perspectiva del estuche en posición cerrada; la figura 2 es una vista en perspectiva en posición abierta, mostrando sus particularidades internas; la figura 3 es una vista en alzado frontal, mostrando en detalles la disposición de los compartimentos de las diapositivas, y la figura 4 es una vista igual a la representada en la figura anterior, pero mostrando el compartimento del cassette.

25

Según la representación de los dibujos, que se refieren a una realización preferida, el estuche objeto de la presente invención está constituido por dos tapas -1- y -2-

articuladas, en disposición de yuxtaponerse entre sí, a un lomo -3-. De uno de los bordes libres de estas tapas se prolonga una solapa -4-, dotada de un dispositivo de cierre -5- para fijarse en la tapa opuesta y establecer un medio de cierre.

Entre ambas tapas -1- y -2- quedan comprendidas una pluralidad de bolsas laminares -6- a modo de hojas de un libro, dotadas cada una de ellas de una serie de compartimentos -7-, aptos para el alojamiento de diapositivas.

Estas láminas -6- están dotadas centralmente de un tramo -8-, susceptible de superponerse contra la cara interna del lomo -3-, para quedar fijado a la misma mediante la aplicación de termosoldadura.

La tapa -2- está dotada también de un compartimento -9- interno, cuyas dimensiones y proporciones permiten el alojamiento de un cassette -10-, mientras que la tapa -1-, también aplicada sobre su cara interna, tiene incorporados un número indeterminado de compartimentos -11-, aptos para el alojamiento de folletos o documentos de diversa índole.

De la descripción efectuada puede deducirse que la utilización de este estuche queda posibilitada para múltiples fines pues permite contener distintos medios de información para el usuario, como son los visuales de las diapositivas, los auditivos del cassette, o los meramente informativos de los folletos. De este modo, este estuche puede tener múltiples campos de aplicación, tales como el de la publicidad, información turística o didáctica, técnicas audiovisuales y un largo etcétera en el que quede comprendida la necesidad de una

información muy completa de una persona en unas determinadas condiciones.

Serán independientes del objeto de la presente invención los materiales empleados en los distintos elementos constitutivos del estuche, así como las formas y dimensiones, tanto absolutas como relativas, de los mismos, y, en consecuencia, todo cuanto no afecte a su esencialidad.

- . -



R E I V I N D I C A C I O N E S

1. Estuche, caracterizado esencialmente por el hecho de estar constituido por dos tapas articuladas a un lomo, provistas de los oportunos medios de cierre, entre las cuales están unidas por sus bordes una pluralidad de bolsas laminares compartimentadas para facilitar el alojamiento de diapositivas, una de cuyas tapas está dotada de un compartimento interior, por lo menos, para el acondicionamiento de un cassette, mientras que en la otra tapa se ha previsto la formación de un número indeterminado de compartimentos para folletos.

2. Estuche.

La presente memoria descriptiva consta de cinco hojas foliadas, escritas a máquina por una sola cara.

Barcelona, 24 de octubre de 1979

INVENTAS, S. A.

p.a.

[Handwritten signature]

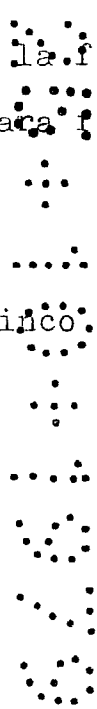

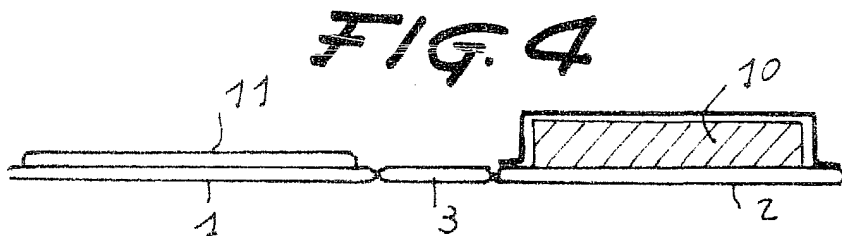
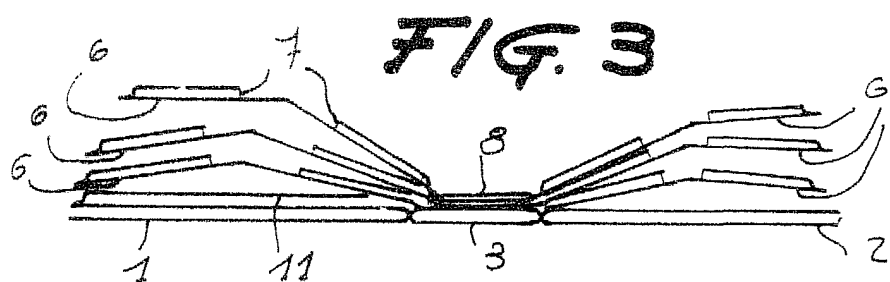
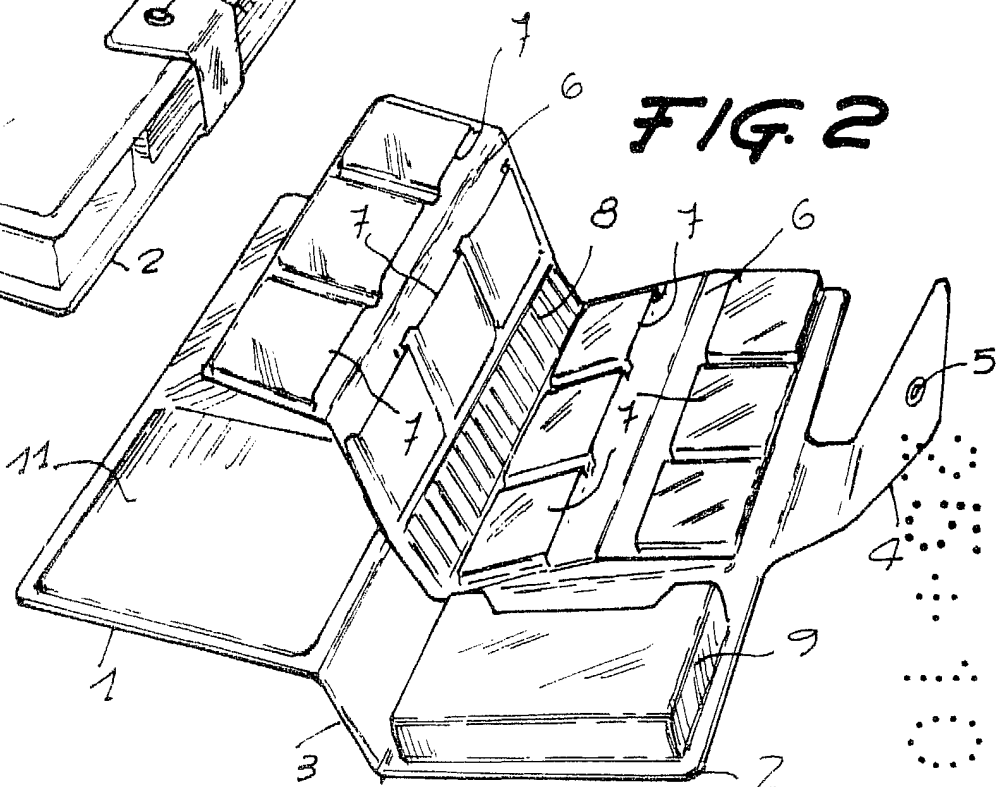
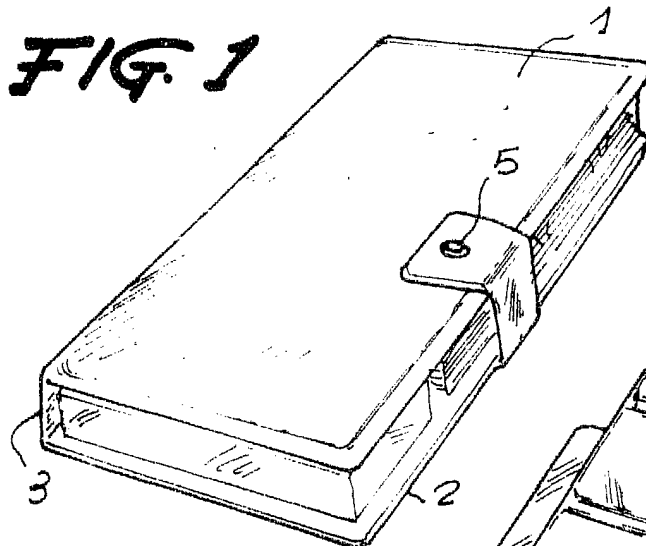

Barcelona, 24 de octubre de 1979
P.A.

29839/1