



ESPAÑA

ES

11

21

22

NUMERO	246361
FECHA DE PRESENTACION	23 OCT. 1979

Y

MODELO DE UTILIDAD

1 FEB. 1980

30 PRIORIDADES:	31 NUMERO	32 FECHA	33 PAIS
-----------------	-----------	----------	---------

47 FECHA DE PUBLICIDAD	51 CLASIFICACION INTERNACIONAL
	E06B3/90

54 TITULO DE LA INVENCIÓN
"PUERTA DE CONTROL DE SEGURIDAD".

71 SOLICITANTE (S)
DA MARIA AUXILIADORA MORATO ENCUIDANOS.-

DOMICILIO DEL SOLICITANTE
C/ Pintor José Pinazo nº 17-16ª VALENCIA.-

72 INVENTOR (ES)

73 TITULAR (ES)

74 REPRESENTANTE
DDN JOSE LOPEZ CORTES.-

23 Oct 70



M E M O R I A D E S C R I P T I V A
= = = = =

A través de la presente memoria y de los dibujos anexos vamos a describir una nueva puerta de control para el paso de personas que, debido a los especiales elementos incorporados a la misma y a la disposición combinada de los mismos en relación con la puerta, permite asegurar el paso solamente de las personas autorizada a ello, verificandose automáticamente la identidad, tras lo cual resulta accesible.

La nueva puerta de control a que nos venimos refiriendo se basa en las conocidas puertas giratorias constituidas en forma de torniquete que permiten el paso de las personas de una en una, al estar compuestas por una cruz que gira sobre un eje vertical. Aprovechando este conocido dispositivo, el torniquete se constituye con un tubo o barra vertical de la altura de la puerta, que comporta de trecho en trecho y en toda su longitud, juegos de barras radiales dispuestas en cruz formando realmente cuatro puertas enrejadas en cruz o sea a 90°, alrededor del tubo o columna central giratorio verticalmente, con la particularidad de que en el extremo inferior de dicha columna o tubo vertical hay un cierre de anclaje constituido por un pestillo u otro medio, accionable eléctricamente, conectado con un dispositivo sensible a la presencia de tarjetas magnéticas con determinados elementos de identificación que son las que al



ser introducidas a la entrada activaran el cierre, abriendolo y a un motorcito que impulsará a la columna vertical a girar 45º dando paso a la persona que introdujo la tarjeta. A la vez, la columna poseera una leva, contacto u otro medio, que conecta el circuito del cierre, volviéndolo a activar para que ancle o fije de nuevo la posición de la columna giratoria despues del giro de 90º, para que vuelva a quedar cerrada, impidiendo el paso de otra persona.

Los indicados elementos formaran parte de un armazón o caja, sea de plancha metálica, con los accesos de entrada y salida, o bien combinando un lado, techo y piso de plancha para la contención de los dispositivos de accionamiento y control y otros lados constituidos por un enrejado a manera de jaula que hagan visible el paso de la persona a través de la puerta. Todo esto formará una unidad o conjunto para ser colocado o montado en el lugar adecuado en donde se precise.

Este tipo de puerta de control resulta apropiada para su instalación a la entrada de fábricas, puntos alejados de entradas de personal áreas o lugares reservados y en general en todos los lugares, locales o instalaciones que requieran una gran seguridad, verificación y control de las personas que entran o salen.

Para facilitar mejor la comprensión de las características generales expuestas se acompaña una lámina de dibujos representando un ejemplo de realización de una de estas nuevas puertas de control de seguridad, en forma



esquemática, el cual debe interpretarse ámpliamente y sin ningún sentido restrictivo.

Los mencionados dibujos representan en sus figuras como sigue:

5

Fig.1.- Alzado frontal de una puerta de control.

Fig.2.- Otra vista en alzado del torniquete giratorio, separado de los restantes elementos que componen el conjunto de la puerta de control.

10

Fig.3.- Sección por A-B de la figura 1, mostrando en planta, mas bien esquemática la disposición de los mas importantes elementos.

De acuerdo con dicha figura, vemos que las diversas partes que componen la puerta del ejemplo representado en ellas, son las siguientes:

15

Con -1- se señala una base, sobre la cual se asienta una plancha -2- que sirve de fondo de montaje de un lado -3-, en cuyo canto frontal -4- hay una abertura -5- para la introducción de una tarjeta magnética con medios de identificación que solamente con la introducción de esta tarjeta se activará el dispositivo que deja libre o abre el cierre que mantiene anclada la columna del torniquete y el mecanismo que lo hace girar, siendo -6- microfonos y altavoces u otros elementos. Con -18- se designa una barra o columna que refuerza el armazón y delimita la entrada -15-.

25

23 OCT 1944



-5-

5 El torniquete se compone de un tubo metálico -7-
al que van soldadas unas barras o tubos radiales -8- dispues-
tos radialmente en cruz, o sea a 90° alrededor del tubo y es-
paciados a lo largo de todo el tubo con los brazos en el mis-
mo plano vertical, constituyendo por ello a manera de cuatro
10 rejas en cruz, siendo -12- unas cartelas de refuerzo. Este
torniquete -7-8- se monta verticalmente en el centro de la
plancha -2- entre el tabique lateral -1- y uno enrejado se-
micilíndrico formado con las barras -9-, fijas entre la repe-
tida plancha -1- y un techo -10-, disponiendo el referido tu-
bo central -7- en ambos extremos de cojinetes que le permitan
15 girar. En el extremo inferior hay un dispositivo -11- que,
mediante un pestillo accionable eléctricamente, inmoviliza
al tubo o columna -7- impidiéndole girar, o lo deja libre,
hallandose conectado dicho cierre con los cables -13- al
20 dispositivo -5- lector de la tarjeta, para que se abra sola-
mente cuando se introduce la tarjeta para la cual está progra-
mado conectandose también con un motor eléctrico unido con
la correspondiente transmisión al tubo central 7 para hacer-
lo girar solo 90°. (el motor y transmisión no se han repre-
sentado, aunque podría prescindirse de ello para empujar a
mano el torniquete). Por su parte el extremo superior del
referido tubo o columna -7-, posee un contacto o dispositi-
vo -17- mediante el cual, una vez girados los 90°, activa al
25 cierre -11- para que inmovilice de nuevo al tubo -7-, sien-
do -14- los conductores eléctricos que se conectan al cierre
-11-.

23 OCT



5 El funcionamiento de la puerta descrita se deduce de lo expuesto. O sea, la persona provista de la tarjeta magnética que le faculta para entrar en el lugar al que da acceso la puerta, introduce dicha tarjeta en la ranura -5- la cual lee y comprueba sus elementos de identificación activando entonces la apertura del cierre-11-, que deja libre al tubo o columna -7- y al motor que hace girar ~~90º~~ dicho tubo. De este modo la persona que entró por la entrada -15- puede avanzar y salir por el lado opuesto -16-, pues el enrejado de barras -8- que le impedía el paso ha girado. Después de esto el dispositivo superior-17-, activa de nuevo el pestillo o cierre -11- anclando a la columna -7- impidiéndole que gire.

10
15 La puerta de control de seguridad que se ha descrito y representado esquemáticamente, puede también construirse en forma de cabina cerrada y variar sus detalles, tamaños y materiales.

23



R E I V I N D I C A C I O N E S
= = = = =

5
10
15
20
25

1.- Puerta de control de seguridad, que comprende un torniquete giratorio constituido por un tubo vertical que a lo largo de su longitud comporta, debidamente espaciados, juegos de cuatro barras perpendiculares dispuestas en cruz, con todas las barras horizontales formando cuatro planos verticales enrejados en cruz, espaciados a 90°, caracterizado por hallarse situado dicho torniquete entre un lateral y un enrejado semicilindrico de barrotes verticales, que desde la base finalizan en un techo, para dejar visible el paso de las personas a través del torniquete, existiendo en el canto u otro lugar del referido lateral una ranura y un dispositivo lector de identificación de una tarjeta magnética, cuyo dispositivo se halla conectado con un cierre eléctrico situado junto al extremo inferior del tubo o columna central del torniquete, de manera que al introducir dicha tarjeta se accione el pestillo, abriéndose el cierre para dejar libre al torniquete, el cual puede ser entonces girado a mano o mediante un apropiado motor al que activaría también el dispositivo lector e identificador de la tarjeta, permitiéndosele al torniquete solamente un giro de 90°, suficiente para dejar paso a una persona, tras lo cual vuelve a ser activado el pestillo inferior, anclando e immobilizando al tubo o columna central, mediante un contacto en el correspondiente dispositivo situado en el extremo superior del referido tubo o columna central del torniquete.

230



-8-

2.-"PUERTA DE CONTROL DE SEGURIDAD".

De conformidad en un todo en lo esencial y fines industriales a lo descrito en la precedente memoria descriptiva y gráficamente representado en los adjuntos planos para su mejor comprensión.

5

Esta memoria consta de OCHO hojas escritas o mecanografiadas por una sola cara a doble espacio.

Madrid,

23 OCT. 1979

Por autorización de la interesada,





Fig.1

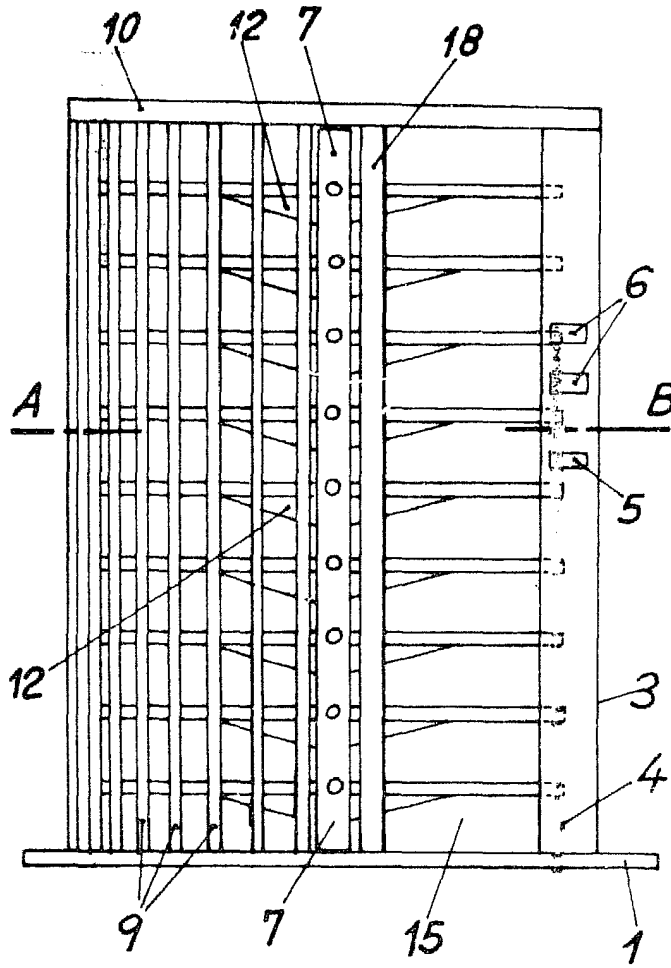

Fig.2

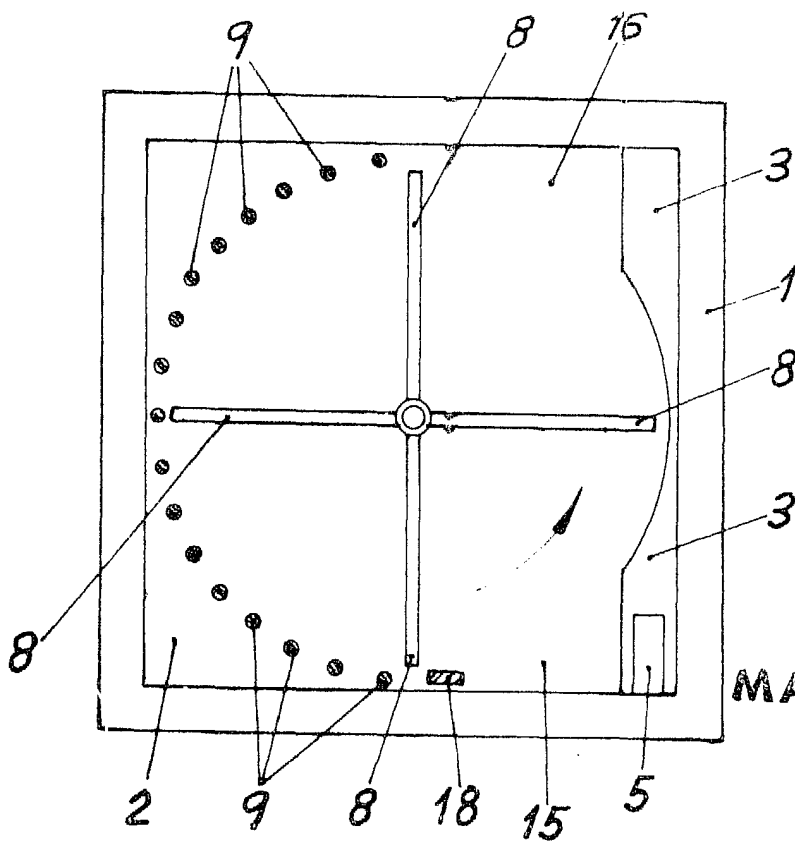
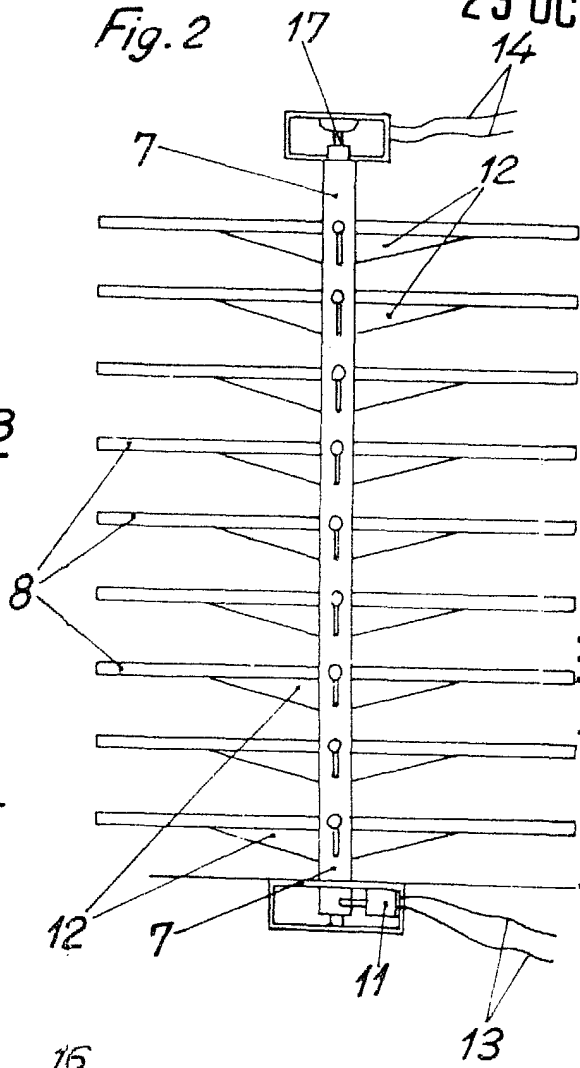

Fig.3

Sección A-B

Escala variable
MADRID 23 OCT. 1979