

MINISTERIO DE INDUSTRIA Y ENERGIA

Registro de la Propiedad Industrial



ESPAÑA

19 ES 21 22	11 NUMERO 246353	10 Y
	22 FECHA DE PRESENTACION 13 OCT. 1979	

MODELO DE UTILIDAD

1 FEB. 1980

30 PRIORIDADES: 31 NUMERO	32 FECHA	33 PAIS
------------------------------	----------	---------

47 FECHA DE PUBLICIDAD	51 CLASIFICACION INTERNACIONAL <i>B62K 9/02</i>
------------------------	--

54 TITULO DE LA INVENCIÓN "VEHICULO INFANTIL"	
--	--

71 SOLICITANTE (S) PINES ESPAÑOLA, S.A.	
--	--

DOMICILIO DEL SOLICITANTE BARCELONA, Enamorados, 75	
--	--

72 INVENTOR (ES)	
------------------	--

73 TITULAR (ES)	
-----------------	--

74 REPRESENTANTE D. MANUEL DE RAFAEL GARCIA	
--	--

MEMORIA DESCRIPTIVA

El presente modelo de utilidad se refiere a un vehículo infantil que por su especial realización resulta realmente novedoso y es altamente divertido para los niños que pueden accionarlo fácilmente. El vehículo de que se trata es de construcción sencilla y, por tanto, su fabricación es económica.

Las ventajas expuestas sucintamente se han conseguido con el vehículo infantil en cuestión por el hecho de haberlo constituido, en esencia, con un bastidor anular que diametralmente está dotado de un larguero que soporta un asiento posterior y unos apoyapiés delanteros. El vehículo comprende, a cada lado de dicho larguero, sendas grandes ruedas que son giratorias en el bastidor y en su periferia interna están provistas de respectivas empuñaduras giratorias de accionamiento. El vehículo queda completado con una tercera rueda que es autoorientable y está dispuesta debajo del indicado larguero detrás del asiento.

Con el fin de facilitar la explicación se acompaña a la presente memoria descriptiva una hoja de dibujos en la que se ha representado un caso práctico de realización, el cual se cita sólo a título de ejemplo no limitativo del alcance del presente modelo de utilidad.

En dichos dibujos:

La figura 1 es una vista en planta del vehículo infantil.

La figura 2 muestra el vehículo en alzado lateral.

Considerando los dibujos, dicho vehículo infantil consta principalmente de un bastidor anular -1- al que diametralmente está unido un larguero -2- constituido por una plancha inflexionada posteriormente para el encaje y la fijación de un asiento -3- soportado por dicho larguero que por medio de una placa inferior doblada en V -4- soporta dos apoyapies -5- delanteros.

A cada lado del indicado larguero -2- están dispuestas sendas grandes ruedas -6- que, por intermedio de respectivos sustentáculos -7- formados por pletinas inflexionadas, están montadas giratorias en el bastidor anular -1-. Tales ruedas están provistas en su periferia interna de otras tantas empuñaduras giratorias -8- de accionamiento. El vehículo infantil comprende asimismo una tercera rueda -9- que es autoorientable y está montada debajo del larguero -2- detrás del asiento -3-.

Gracias a la referida organización y estructura, el niño sentado en el asiento -3- y con sus pies en los apoyapies -5- coge las empuñaduras -8- y mantiene con su peso al vehículo en la posición indicada en la figura 2, es decir con las tres apoyadas en el suelo -10- y el larguero con el asiento y los apoyapies ligeramente inclinados. Si se accionan las empuñaduras al mismo tiempo en idéntico sentido, se obtiene el avance o el retroceso del vehículo en trayectoria recta. Actuando sólo sobre una de las empuñaduras, o con más rapidez en una que en otra, se consigue el giro que puede variarse,

actuando alternativamente sobre las dos empuñaduras con los que se modifica la trayectoria a voluntad.

El modelo, dentro de su esencialidad, puede ser llevado a la práctica en otras formas de realización que difieran sólo en detalle de la indicada únicamente a título de ejemplo, a las cuales alcanzará igualmente la protección que se recaba. Podrá, pues, fabricarse este vehículo en cualquier forma y tamaño, con los medios y materiales más adecuados, y con los accesorios más convenientes por quedar todo ello comprendido en el espíritu de las siguientes reivindicaciones.



REIVINDICACIONES

Se reivindica como objeto del presente modelo de utilidad:

5 1.- Vehículo infantil, caracterizado porque comprende un bastidor anular provisto diametralmente de un larguero de soporte de un asiento posterior y de unos apoyapies delanteros, a cada lado de cuyo larguero se instalan sendas grandes ruedas giratorias en el bastidor y dotadas en su periferia interna de sendas empuñaduras giratorias, completándose el vehículo con 10 una tercera rueda autoorientable prevista debajo del larguero y detrás del asiento.

2.- VEHICULO INFANTIL.

Consta la presente memoria descriptiva de cinco hojas mecanografiadas y de una lámina de dibujos.

Barcelona, a 13 de Octubre 1979

PINES ESPAÑOLA, S.A.

P.A.

MANUEL DE RAFAEL

M. P.

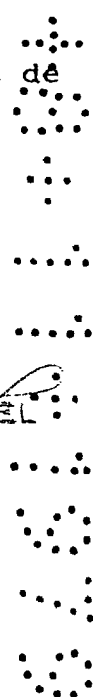

FIG. 1

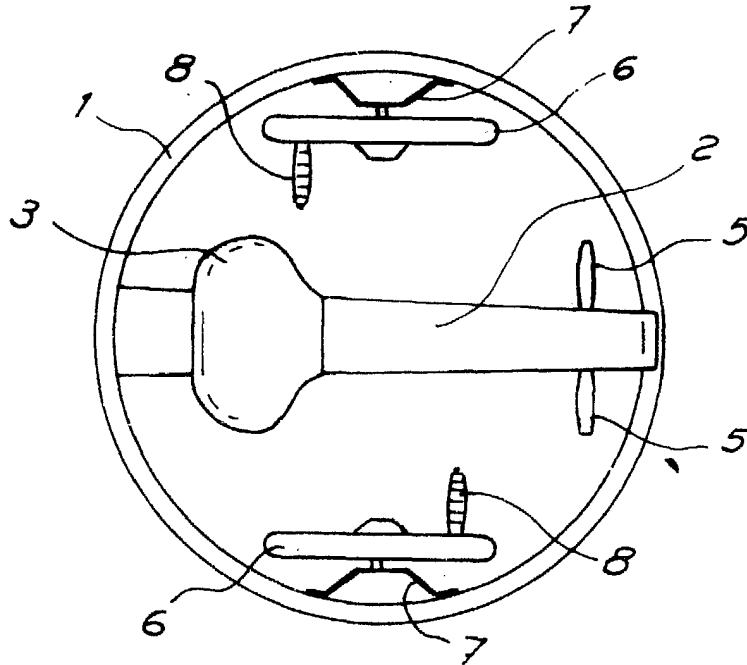
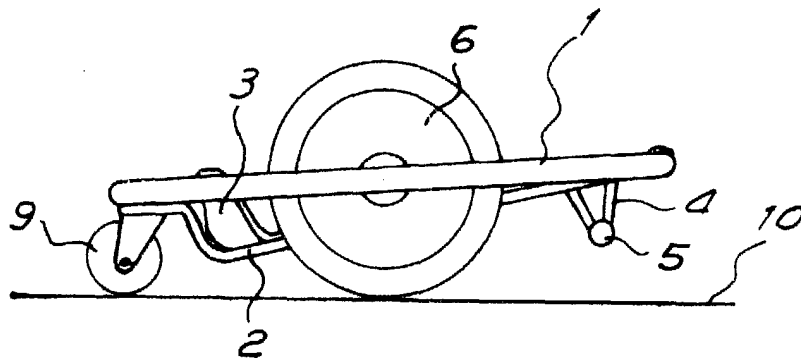

FIG. 2



Barcelona, 13 octubre 1979  
MANUEL DE RAFAEL  
P. P. *[Signature]*

Escala variable