



ESPAÑA

| | | | |
|-------|----|-------------------------------------|------|
| 19 ES | 21 | NUMERO 246.347 | 20 Y |
| | 22 | FECHA DE PRESENTACION 13.10.1979 | |

16 JUN. 1980

MODELO DE UTILIDAD

| | | |
|-----------------|----------|---------|
| 30 PRIORIDADES: | | |
| 31 NUMERO | 32 FECHA | 33 PAIS |

| | |
|------------------------|--|
| 47 FECHA DE PUBLICIDAD | 51 CLASIFICACION INTERNACIONAL B 6 2 B 9/20 |
|------------------------|--|

| |
|--|
| 54 TITULO DE LA INVENCIÓN "EMPUÑADURA PERFECCIONADA PARA MANILLARES DE COCHECITOS INFANTILES" |
|--|

| |
|----------------------------------|
| 71 SOLICITANTE (S) JANE, S.A. |
|----------------------------------|

| |
|---|
| DOMICILIO DEL SOLICITANTE BARCELONA, Cartagena 203 |
|---|

| |
|------------------|
| 72 INVENTOR (ES) |
|------------------|

| |
|-----------------|
| 73 TITULAR (ES) |
|-----------------|

| |
|--|
| 74 REPRESENTANTE D. MANUEL DE RAFAEL GARCIA |
|--|

El presente modelo de utilidad se refiere a una empuñadura perfeccionada para manillares de cochecitos infantiles que aporta una sensible mejora sobre las actuales, y más concretamente sobre la empuñadura objeto del modelo de utilidad 214.866 de la propia firma solicitante.

En efecto, es sabido que antiguamente los cochecitos infantiles iban dotados de una bandeja inferior acoplada al chasis o bastidor que permitía transportar accesorios diversos. Esto presentaba el gran inconveniente, además del coste adicional, de que dificultaba el plegado del coche que al ser llevado a efecto exigía el desmontaje de aquella bandeja, que a veces también no se sabía donde colocarla.

Más modernamente han hecho su aparición unas bolsas o similares provistas de anillas o medios semejantes de colgado o fijación respecto del bastidor, las cuales si bien ya no entorpecen el plegado, sí que resultan costosas y exigen las operaciones de montaje y desmontaje respecto de aquel bastidor para su recambio, lavado, etc.

El presente modelo da a conocer una solución sumamente simple a dicho problema, consistente en incorporar en el tramo de empuñadura de un cochecito por donde se acopla al manillar

de éste, un gancho apto para el colgado de
bolsas u otros accesorios.

Con el fin de facilitar la explicación,
se acompaña a la presente memoria descriptiva
5 una hoja de dibujos en la que se ha representado
un caso práctico de realización, el cual se cita
solo a título de ejemplo no limitativo del
alcance del presente modelo de utilidad.

En dichos dibujos:

10 La figura 1 es una vista en alzado lateral
de la empuñadura en cuestión.

La figura 2 se corresponde con una
vista parcial en perspectiva y a mayor escala
de la propia empuñadura por la zona perfeccionada
15 adicionada a la misma.

Según tales figuras, la empuñadura
perfeccionada para manillares de cochecitos
infantiles, objeto del presente modelo de
utilidad, comprende el cuerpo -1- de empuñadura
20 propiamente dicha, del que forma parte un tramo
tubular lateral -2- por donde se acopla res-
pecto del manillar -3- del cochecito.

Es fundamental en el actual modelo
el hecho de que en el citado tramo -2- vaya
25 solidario formando monopieza un gancho -4- de
tipo arqueado apto para el colgado de bolsas
u otros accesorios, Dicho gancho preferentemente
se rematará en un borde regresa -5- que
evite la caída o salida fortuita del elemento

colgado en dicho gancho.

Es evidente que la adición de este elemento no ha de suponer práctico encarecimiento de la empuñadura, ya que por ejemplo en el caso de la mostrada en los dibujos pertenecientes a la del modelo de utilidad 214.866 de la propia firma solicitante, supondrá solamente añadir del gancho -4- en la propia operación de moldeo en la fabricación de la empuñadura -1-

Es evidente que el susodicho gancho también puede colocarse en cualquier tipo de empuñadura y no precisamente en la anteriormente mencionada.

El modelo, dentro de su esencialidad, puede ser llevado a la práctica en otras formas de realización que difieran solo en detalle de la indicada únicamente a título de ejemplo, las cuales alcanzará igualmente la protección que se recaba. Podrá, pues, fabricarse esta empuñadura en cualquier forma y tamaño, con los medios y materiales más adecuados y los accesorios más convenientes, por quedar todo ello comprendido en el espíritu de las siguientes reivindicaciones.

REIVINDICACIONES

Se reivindica como objeto del presente modelo de utilidad:

5 1.- Empuñadura perfeccionada para manillares de cochecitos infantiles, caracterizada esencialmente porque en su tramo de acoplamiento al manillar presenta un gancho que permite colgar bolsas y otros accesorios.

10 2.- EMPUÑADURA PERFECCIONADA PARA MANILLARES DE COCHECITOS INFANTILES.

Consta la presente memoria descriptiva de cinco hojas mecanografiadas y una lámina de dibujos.

Barcelona, 13 de Octubre 1979

JANE, S.A.

p.a.

MANUEL DE RAFAEL

R. P.

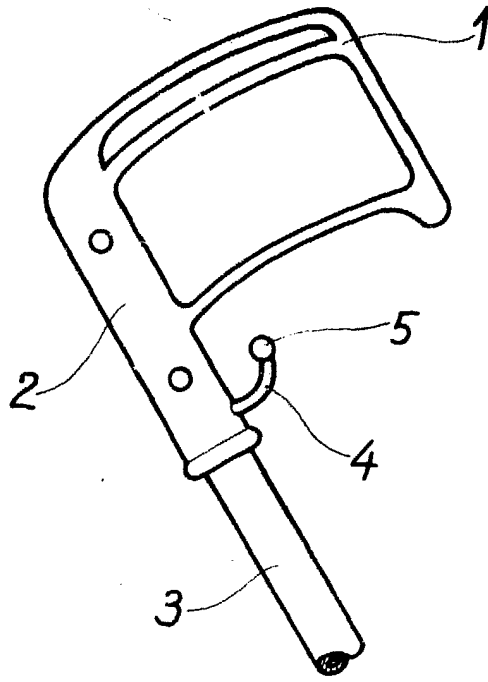

Fig. 1

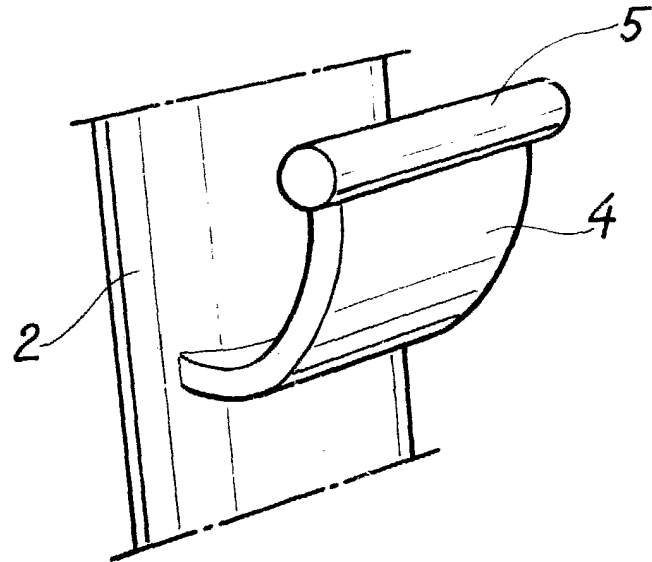
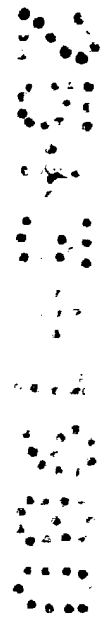

Fig. 2



Barcelona, 13 Octubre 1979
MANUEL DE RAFAEL
P. P. *[Signature]*

Escala variable.