

MINISTERIO DE INDUSTRIA Y ENERGIA

Registro de la Propiedad Industrial



ESPAÑA

19 ES 21 22	11 NUMERO 246.346/0	10 Y
	FECHA DE PRESENTACION 13.10.1979	

MODELO DE UTILIDAD

16 ABR. 1980

30 PRIORIDADES: 31 NUMERO	32 FECHA	33 PAIS
------------------------------	----------	---------

47 FECHA DE PUBLICIDAD	81 CLASIFICACION INTERNACIONAL B62B9/10
------------------------	--

54 TITULO DE LA INVENCIÓN "CHASIS PERFECCIONADO PARA COCHECITOS INFANTILES"
--

71 SOLICITANTE (S) D. RAMON JANE CABAGNERO
---

DOMICILIO DEL SOLICITANTE BARCELONA, Cartagena, 203
--

72 INVENTOR (ES)
------------------

73 TITULAR (ES)
-----------------

74 REPRESENTANTE D. MANUEL DE RAFAEL GARCIA
--

Se refiere el presente modelo de utilidad a un chasis perfeccionado para cochecitos infantiles, del tipo que comprende un bastidor de asiento basculante, y más concretamente del registrado en el  
5 Modelo de Utilidad 229.237 del propio solicitante.

En efecto, en este tipo de cochecito se presentaba un inconveniente en cuanto a la seguridad de estabilización de la posición tumbada del bastidor  
10 basculante, debido a que el sistema de fijación se realizaba mediante el apriete de un pomo-tuerca que actuaba sobre un espárrago pasante por la ranura colisa de una pletina articulada al propio bastidor. Es evidente que un aflojamiento de dicho apriete  
15 debido incluso al peso del niño, podía provocar la caída brusca del bastidor, con los correspondientes inconvenientes.

Ello se ha solucionado en el presente modelo de una forma sumamente simple, y que garantiza total-  
20 mente la estabilidad del bastidor, cuando este se encuentra en posición tumbada.

Para ello se ha previsto la presencia en cada lateral del cochecito de una tornapuntas que por uno de sus extremos va articulada en el chasis  
25 mientras que por el otro se acopla amoviblemente en un orificio practicado en el lateral correspondiente del bastidor basculante.

Con el fin de facilitar la explicación, se acompaña a la presente memoria descriptiva una hoja  
30 de dibujos en la que se ha representado un caso

práctico de realización el cual se cita solo a título de ejemplo no limitativo del alcance del presente modelo de utilidad.

En dichos dibujos:

5 La figura 1 es una vista lateral en alzado del chasis en cuestión en la posición tumbada del bastidor basculante del cochecito.

La figura 2 se corresponde con una vista en planta superior del propio chasis, con una sección parcial del bastidor basculante y en posición desacoplada de éste con el chasis.

Según tales figuras, el chasis perfeccionado para cochecitos infantiles, objeto del presente modelo de utilidad, está constituido en cada lateral del cochecito por el manillar -1- en el que va articulado por -2- el bastidor basculante -3-. También del propio punto -2- puede arrancarse articuladamente la pata trasera -4- del coche, mientras que la pata delantera -5- se articula con el manillar -1- a través de la brida -6-.

Es fundamental en el presente modelo, que en el citado chasis, y por ejemplo en uno de los propios remaches -7- de la brida -6- vaya fijada giratoriamente una tornapuntas -8- doblada con tendencia de acercamiento por elasticidad hacia el bastidor basculante -3-.

Al propio tiempo, en este bastidor -3- está practicado un orificio -9- para recepción del extremo doblado -8a- de la antedicha tornapuntas -8-, estableciendo con ello una seguridad en la

fijación del bastidor -3- en su posición tumbada.

El modelo, dentro de su esencialidad, puede ser llevado a la práctica en otras formas de realización que difieran solo en detalle de la  
5 indicada únicamente a título de ejemplo, a las cuales alcanzará igualmente la protección que se recaba. Podrá, pues, fabricarse este chasis en cualquier forma y tamaño, con los medios y materiales más adecuados y los accesorios más convenientes,  
10 por quedar todo ello comprendido en el espíritu de las siguientes reivindicaciones.

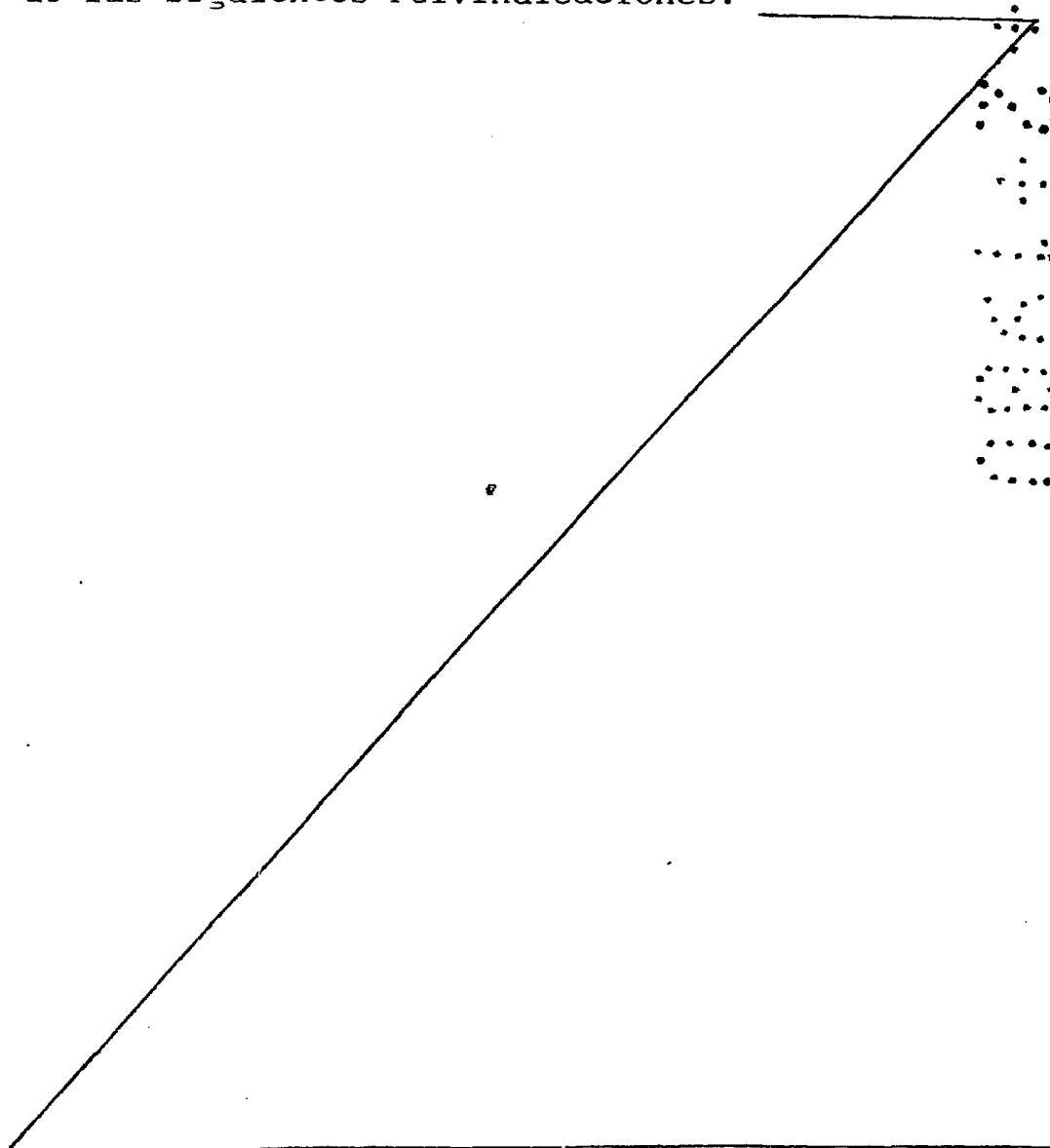

REIVINDICACIONES

Se reivindica como objeto del presente modelo de utilidad:

5 1.- Chasis perfeccionado para cochecitos infantiles, del tipo que comprende un bastidor de asiento basculante, caracterizado esencialmente porque en cada lateral se ha previsto una torna-  
puntas articulada por un extremo en el chasis y  
que por el otro se acopla amoviblemente al bastidor  
10 basculante para asegurar su posición tumbada.

2.- CHASIS PERFECCIONADO PARA COCHECITOS INFANTILES.

Consta la presente memoria descriptiva de cinco hojas mecanografiadas y una lámina de dibujos.

Barcelona, 13 de Octubre de 1979

RAMON JANE CABAGNERO

MANUEL DE RAFAEL

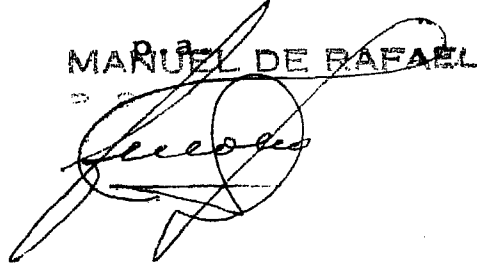

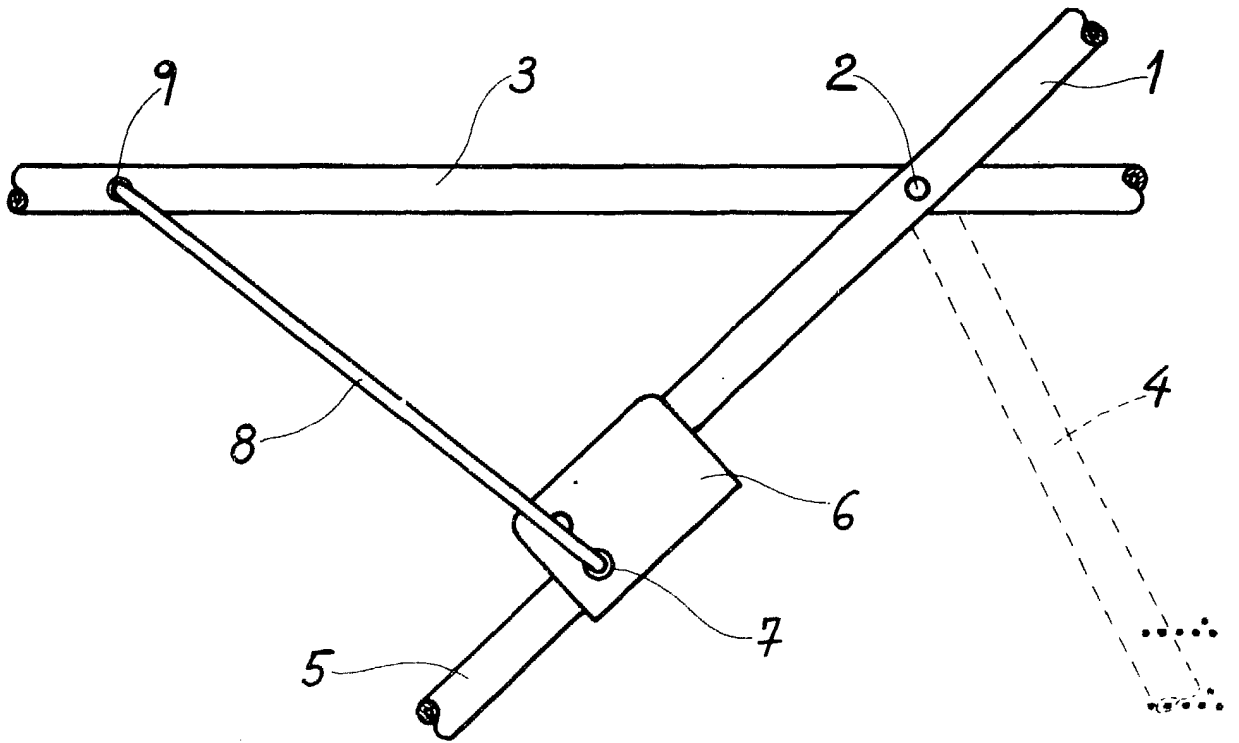

Fig. 1

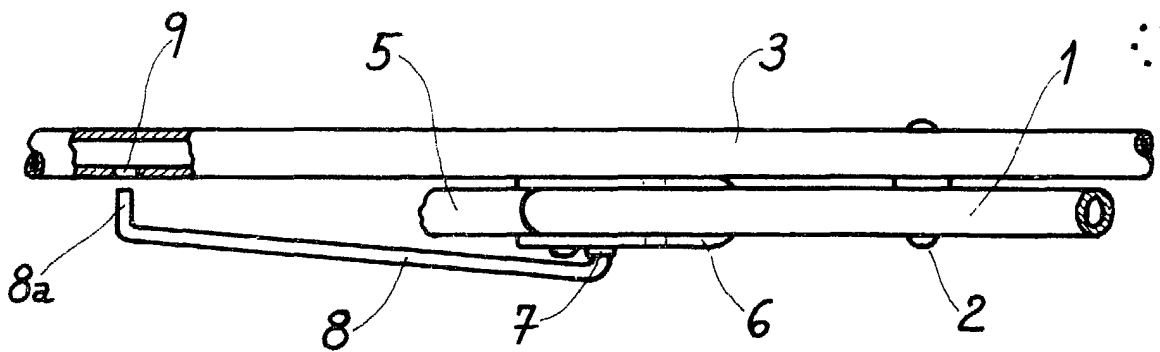

Fig. 2

Barcelona, 13 Octubre 1979

MANUEL DE RAFAEL

P. P. *[Signature]*