

MINISTERIO DE INDUSTRIA Y ENERGIA

Registro de la Propiedad Industrial



ESPAÑA

MODELO DE UTILIDAD

17 FEB. 1980

19	ES	11	NUMERO	10	Y
		21			
		22	FECHA DE REGISTRO		
			246345		
			17 OCT. 1979		

30	PRIORIDADES	32	FECHA	33	PAIS
	31	NUMERO			
		78 29323	13 Octubre 1978		FRANCIA

47	FECHA DE PUBLICIDAD	51	CLASIFICACION INTERNACIONAL
			A41B13/02

54	TITULO DE LA INVENCION
	" PAÑAL PERFECCIONADO "

71	SOLICITANTE (S)
	BOUSSAC SAINT FRERES (B.S.F.) S.A.

	DOMICILIO DEL SOLICITANTE
	80240 FLIXECOURT (Francia)

72	INVENTOR (ES)

73	TITULAR (ES)

74	REPRESENTANTE
	D. Alfonso Durán Olivella

MEMORIA DESCRIPTIVA

El presente Modelo de Utilidad se refiere a un pañal perfeccionado para niños, que comprende, de forma integral, una hoja o lámina impermeable y flexible que desempeña el papel de braga y además un cuerpo absorbente

5. fijado en el interior de la lámina impermeable. Estos pañales, que en algunos casos se designan como "cambio completo", permiten substituir simultáneamente el elemento absorbente tradicionalmente utilizado y la braga impermeable utilizada conjuntamente con dicho elemento absorbente.

10. Se conocen, por ejemplo, por las Patentes francesas 1.600.732 y 2.063.794, pañales en los que unos elementos elásticos quedan dispuestos a lo largo de aberturas que permiten el paso de las piernas y están practicadas en la lámina impermeable flexible que actúa como
15. braga. Dichos elementos elásticos permiten evitar fugas de orina en las proximidades de la zona de la ingle del pañal. En estos modos de realización conocidos, los elementos elásticos actúan en una dirección sensiblemente paralela al eje longitudinal del pañal, provocando pliegues del elemento absorbente, particularmente en la zona
20. de acción de los elementos elásticos, en las proximidades de la ingle o entrepierna.

El presente Modelo de Utilidad tiene como finalidad el dar a conocer un pañal perfeccionado que posee
25. elementos elásticos, modificando la rigidez del elemento absorbente tradicionalmente conocido, en dirección transversal, de manera que la tracción de los elementos elás-

ticos se ejerce en las proximidades de los bordes laterales de las aberturas de paso de las piernas, provocando una deformación curvada de dicha zona del pañal, que se adapta perfectamente a la anatomía del niño.

5. El pañal según el presente Modelo de Utilidad comprende una lámina impermeable y flexible, en el interior de la cual queda fijado un elemento absorbente y elementos elásticos dispuestos en las proximidades de las aberturas laterales de la lámina impermeable para el paso de las piernas. Según este Modelo de Utilidad, el elemento absorbente comprende una primera capa en contacto con la lámina impermeable y por lo menos, en la zona de la otra pierna, una segunda capa de anchura inferior a la primera y dispuesta por encima de ésta.

10. Dada la existencia de la segunda capa de anchura inferior, dispuesta en la zona longitudinal media del pañal, esta zona representa una rigidez superior en los dos bordes extremos laterales del elemento absorbente considerado en su conjunto. En la zona de dichos bordes laterales, el elemento absorbente queda constituido solamente por la primera capa y presenta por lo tanto una rigidez inferior. En estas condiciones, la acción de tracción de los dos elementos elásticos, que se ejerce en las proximidades de las aberturas laterales, comporta la formación de un contorno curvado de la pared externa de la hoja impermeable flexible. La cara interna del pañal puede acoplarse, por lo tanto, mejor a la anatomía del niño.

La anchura transversal de la segunda capa del

elemento absorbente está comprendida, por lo menos en la zona de la entrepierna, entre los dos tercios y la mitad de la anchura transversal de la primera capa del elemento absorbente en la misma zona.

5. Para su mejor comprensión, se adjuntan a título de ejemplo unos dibujos explicativos de una realización, no limitativa, del presente Modelo de Utilidad.

La figura 1 es una vista en alzado, con sección parcial, de una realización de un pañal según este Modelo de Utilidad, en una posición en la que los elementos elásticos quedan tensados.

La figura 2 es una vista en sección, según el corte II-II, de la capa de la figura 1 en la zona de la entrepierna.

La figura 3 es una vista en alzado del pañal, cuyos bordes quedan plegados entre sí en posición de utilización.

En el modo de realización mostrado en las figuras, el pañal comprende una hoja impermeable flexible, por ejemplo, realizada en polietileno, que presenta una forma general rectangular y que posee, en las proximidades del eje de simetría transversal en la zona de la entrepierna, dos aberturas laterales -2- para el paso de las piernas del niño. Cada una de dichas aberturas comprende una parte rectilínea -3- sensiblemente paralela al eje longitudinal del pañal, y dos partes de unión -4- que conectan la parte rectilínea -3- con los bordes respectivos delanteros -5- y posterior -6- de la hoja impermeable -1-.

En el modo de realización mostrado, estas partes de unión -4- son rectilíneas, pero se deberá comprender que podrían presentar cualquier perfil conveniente, particularmente un perfil semicircular. Teniendo en cuenta la

5. existencia de las aberturas laterales -2-, se aprecia que los bordes delantero y posterior -5- y -6- poseen una anchura en sentido transversal que es superior a la anchura de la zona situada entre las dos partes rectilíneas -3- y que definen la entrepierna. Se observará además que, con la finalidad de permitir una mejor adaptación del pañal sobre los muslos del niño, el borde delantero -5- tiene una anchura inferior, en dirección longitudinal, que el borde posterior -6-. Esto queda materializado por una dimensión más reducida de los lados -7- del borde delantero -5- que la correspondiente a los lados -8- del borde posterior -6-.

En la cara interna de la hoja impermeable -1- y en la zona media longitudinal de esta última, se encuentra mantenido el elemento absorbente -9-, que comprende una

20. primera capa absorbente -10-, en contacto con la hoja impermeable -1-, y una segunda capa -11- igualmente absorbente, que presenta sensiblemente la misma estructura y el mismo espesor que la primera capa -10-, pero de una anchura inferior en dirección transversal. La segunda capa -11-,

25. dispuesta por encima de la primera y que presente sensiblemente la misma anchura en dirección longitudinal, crea por lo tanto, en las proximidades de la zona media del pañal y particularmente en la zona de la entrepierna, una

zona de mayor resistencia a la flexión en un plano transversal. Si bien en el modo de realización mostrado, las dos capas -10- y -11- poseen sensiblemente el mismo espesor, se comprenderá que sería posible prever espesores distintos, particularmente un espesor más importante para la segunda capa -11-, con la finalidad de aumentar adicionalmente la rigidez en la zona media. En el ejemplo ilustrado, la segunda capa -11- presenta una anchura transversal sensiblemente igual a 0,6 veces la anchura transversal de la primera capa -10-. Estas dimensiones relativas pueden quedar modificadas en la medida en que subsisten bordes laterales de la primera capa -10- que no quedan recubiertos en una anchura suficiente por la segunda capa -11-, por lo menos en la zona de la entrepierna, con la finalidad de crear zonas laterales de menor resistencia a la flexión en un plano transversal. Las dos capas absorbentes -10- y -11- pueden quedar realizadas de manera clásica, por ejemplo, en celulosa.

Dos elementos elásticos -12-, sensiblemente rectilíneos y paralelos al eje longitudinal del pañal, quedan dispuestos uno a cada lado de los bordes laterales del elemento absorbente -9- y quedan fijados, por ejemplo, por encolado, sobre la cara interna de la hoja impermeable -1-, por lo menos en la zona de la entrepierna, de forma que se ejerza una tracción, principalmente en la zona de la entrepierna, en una dirección sensiblemente paralela al eje longitudinal del pañal y, por ello, a las partes rectilíneas -3- de las aberturas -2-. Igualmente se podría pre-

ver la disposición de los elementos elásticos a lo largo del perfil o contorno de las aberturas -2-, particularmente si este contorno es curvilíneo, en la medida en que dichos elementos elásticos ejercen en todo caso una tracción sensiblemente longitudinal, por lo menos en la zona de la entrepierna.

Tal como se puede apreciar en la figura 1, las dos capas absorbentes -10- y -11- adoptan en este ejemplo una forma sensiblemente rectangular, de manera que su anchura transversal es constante. Igualmente se podría prever una forma distinta, por ejemplo, la correspondiente a un reloj de arena, siguiendo los contornos de la hoja impermeable -1-. Además, la diferencia de anchura entre las capas -10- y -11-, que en este caso es constante, podría ser variable en dirección longitudinal e incluso se podría anular en algunas zonas, mientras la diferencia mencionada subsista en la zona de la entrepierna.

Con la finalidad de favorecer la resistencia del material absorbente, tal como guata de celulosa, que constituye las capas -10- y -11-, estas últimas presentan preferentemente un relieve cuadrangular en forma de ranuras, que mejora su estabilidad mecánica y el drenaje de los líquidos. Dicho perfil está designado con el numeral -11- en las figuras. Es ventajoso, además, el situar entre la primera capa absorbente -10- y la cara interna de la hoja impermeable -1-, así como entre las dos capas absorbentes -10- y -11-, una hoja permeable no tejida, que no se ha representado en las figuras. Además, con la finali-

dad de evitar el contacto directo del material plástico que constituye la capa impermeable -1- con la piel del bebé, y para mantener convenientemente en posición el elemento absorbente -9-, una hoja permeable -14- queda

5. fijada en toda la periferia de la cara interna de la hoja impermeable -1-, de manera que pueda envolver el elemento absorbente -9- y los elementos elásticos -12-. Esta hoja permeable puede quedar realizada de manera clásica en un material no tejido.

10. Para envolver los bordes delantero y posterior -5- y -6- que forman la braga, el borde posterior -6- posee dos lengüetas adhesivas -15-, dispuestas sobre los bordes de la hoja impermeable -1- y de la hoja permeable -14-. La parte interna de cada una de las lengüetas -15- posee un revestimiento adhesivo, de manera que sea posible, en el momento de su utilización, despegar una aleta adhesiva -16-, que puede llegar a fijarse sobre la cara externa del borde delantero -5- de la hoja impermeable -1-, tal como se ha representado en la figura 3.

20. Como se puede apreciar, particularmente en la figura 3, en su posición de utilización el pañal objeto de este Modelo de Utilidad presenta una zona de entrepierna que posee un contorno exterior curvado, designado con el numeral -17-. Efectivamente, los dos elementos elásticos -12- que ejercen, cuando el pañal queda colocado de forma plana, una tracción en dirección sensiblemente longitudinal, por lo menos en la zona de la entrepierna, tienden a replegar sobre sí mismas las dos capas -10- y -11- que

N O T A

Se reivindica como objeto de este registro por Modelo de Utilidad:

5. 1.- Pañal perfeccionado, que comprende una hoja impermeable y flexible en el interior de la cual queda mantenido un elemento absorbente y elementos elásticos fijados en las proximidades de las aberturas laterales de dicha hoja impermeable para el paso de las piernas, caracterizado porque los elementos elásticos quedan dispuestos a cada lado del elemento absorbente y porque este último comprende una primera capa en contacto con dicha hoja impermeable y una segunda capa de anchura inferior a la primera, por lo menos en la zona de la entrepierna y dispuesta por encima de ésta.
15. 2.- Pañal perfeccionado, según la reivindicación 1, caracterizado porque la anchura transversal de la segunda capa está comprendida, por lo menos en la zona de la entrepierna, entre los dos tercios y la mitad de la anchura transversal de la primera capa en la misma zona.
20. 3.- Pañal perfeccionado, según las reivindicaciones 1 ó 2, caracterizado porque las dos capas del elemento absorbente adoptan una forma general rectangular y poseen igual espesor.
25. 4.- Pañal perfeccionado, según cualquiera de las reivindicaciones 1 a 3, caracterizado porque las dos capas del elemento absorbente presentan un relieve de ranuras de forma cuadrangular.
- 5.- Pañal perfeccionado, según cualquiera de las

reivindicaciones anteriores, caracterizado por comprender una hoja permeable que envuelve al elemento absorbente y los elementos elásticos y que está fijada a la periferia de la hoja impermeable.

5. 6.- Pañal perfeccionado, según cualquiera de las reivindicaciones anteriores, caracterizado por comprender dos lengüetas adhesivas dispuestas sobre los bordes de la hoja impermeable.

10. 7.- Pañal perfeccionado, según cualquiera de las reivindicaciones anteriores, caracterizado porque las aberturas laterales de la hoja intermedia comprenden una parte rectilínea sensiblemente paralela al eje longitudinal del pañal y zonas de unión con los bordes delantero y posterior del pañal, los cuales presentan, teniendo en cuenta la existencia de dichas aberturas, dimensiones transversales superiores a las de la zona del pañal que define la entrepierna.

15. 8.- Pañal perfeccionado, según la reivindicación 7, caracterizado porque el borde transversal posterior del pañal presenta una anchura en el sentido longitudinal superior a la del borde transversal delantero.

20. 9.- Pañal perfeccionado, según las reivindicaciones 7 u 8, caracterizado porque los elementos elásticos son sensiblemente rectilíneos y quedan dispuestos a lo largo de las partes rectilíneas de las aberturas laterales.

25. Sean cuales fueren las circunstancias que concurren en la esencialidad del Modelo de Utilidad definido en las anteriores reivindicaciones, cuyo objeto es:

10. "PAÑAL PERFECCIONADO".

Consta la presente memoria de doce hojas foliadas, mecanografiadas por una sola cara y de los dibujos unidos a la misma.

Barcelona, 11 OCT. 1979

P.A. de BOUSSAC SAINT FRERES (B.S.F.) S.A.

ALFONSO DURÁN

p. p.



Fdo. Luis A. Durán Moya

JR/FE/mp



FIG.1

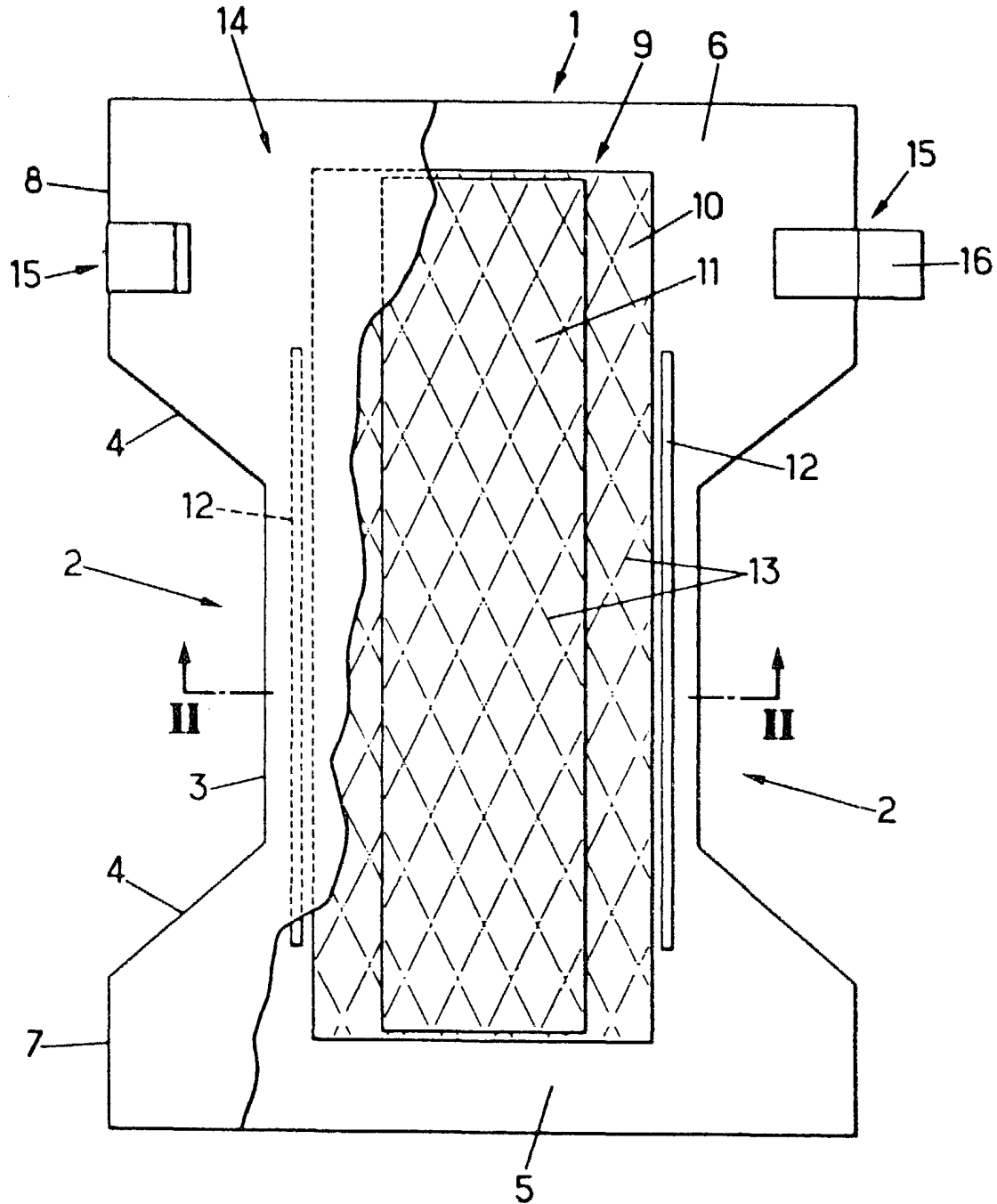

ESCALA VARIABLE

FIG. 2

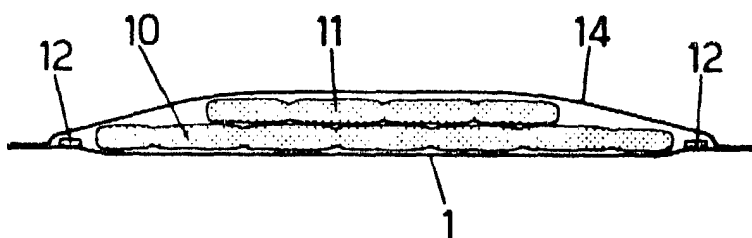
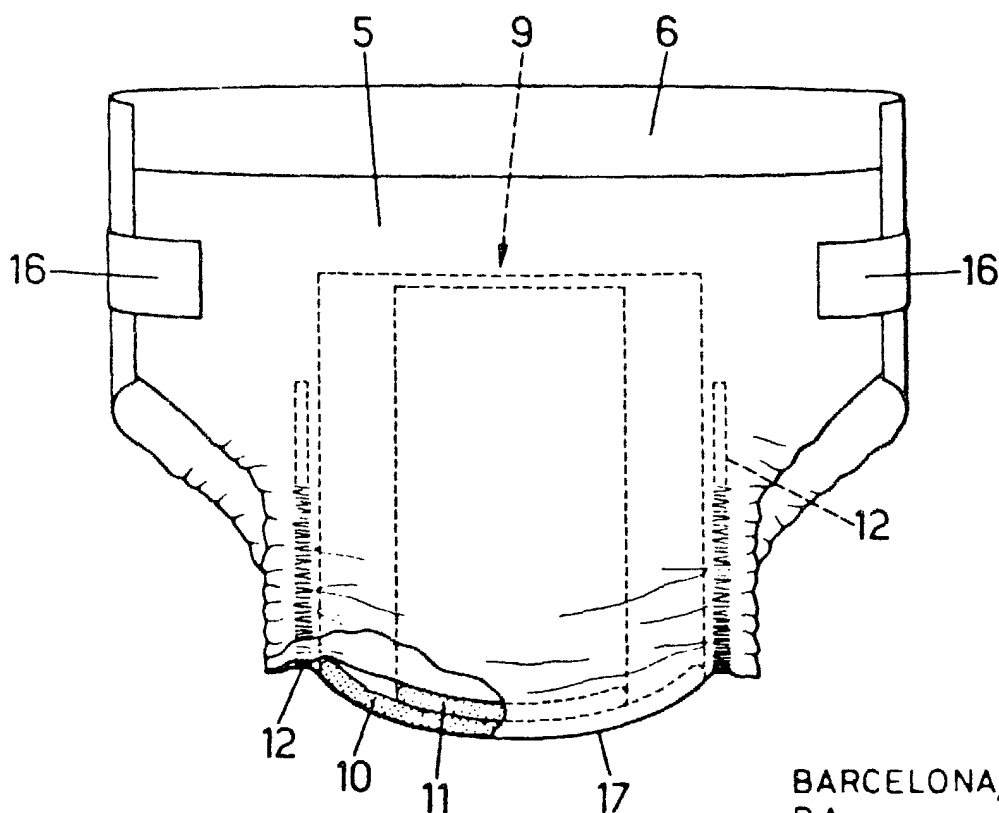

FIG. 3



BARCELONA, 11 OCT. 1979
P. A.
ALFONSO DURÁN
P. P.

Fdo.: Luis A. Durán Moya

-16