

(19) ES (21) (22)	(17) NÚMERO 246.332/6.	(10) Y
	FECHA DE PRESENTACION 22.10.79	



ESPAÑA

16 NOV. 1980

MODELO DE UTILIDAD

(30) PRIORIDADES:	(31) NÚMERO	(32) FECHA	(33) PAIS
-------------------	-------------	------------	-----------

(47) FECHA DE PUBLICIDAD	(51) CLASIFICACION INTERNACIONAL G 09 F 7/02
--------------------------	---

(54) TITULO DE LA INVENCIÓN
 CONJUNTO MURAL DE REPRESENTACION.-

(71) SOLICITANTE (ES)
 ABOBAKER GARDA.

DOMICILIO DEL SOLICITANTE
 20-14th Street, Vrededorp, Johannesburg, Transvaal, Sudáfrica.

(72) INVENTOR (ES)

(73) TITULAR (ES)
 El mismo solicitante.

(74) REPRESENTANTE
 D. BERNARDO UNGRIA GOIBURU.

Esta invención se refiere a una estructura para exhibición, sobre pared, y a sus partes componentes, particularmente concebidas para uso por parte de entusiastas de los deportes.

5 Un objeto de esta invención es el de aportar una estructura de exhibición mural destinada a la exposición visual de acontecimientos deportivos, personalidades deportivas, o ambos.

10 Otro objeto de esta invención es el de aportar una estructura de exhibición mural que puede fijarse al revestimiento normal de una pared o que puede constituir en sí misma el revestimiento de la pared.

Serán evidentes otros objetos de la invención a la vista de la siguiente descripción detallada.

15 Conforme a esta invención, se aporta una estructura de exhibición sobre pared que incluye una plancha mural provista de orificios destinada a recibir medios para colgar un elemento en exhibición y que presenta un dibujo que corresponde al área de juego de un deporte, tal como fútbol, béisbol o similar.

20 Cada uno de los elementos de exhibición incluye medios para colgar que cooperan con los orificios de la plancha mural y están configurados para recibir una representación gráfica o para proporcionar una plataforma sobre la cual se puede colocar un objeto, tal como un objeto relacionado con los deportes.

25 La plancha de pared puede, por su parte, estar configurada como el área de juego de un deporte particular, o puede tener una forma que facilite su uso como componente para formar un revestimiento de pared.

30 Cuando se forma el revestimiento de pared, la super-

ficie posterior de la plancha mural puede recubrirse con una composición adhesiva, mediante la cual pueda unirse adhesivamente a una pared. No obstante, se prefiere, en todo caso, que la superficie de la plancha que presenta los orificios quede espaciada de cualquier otra superficie contra la cual o sobre la cual se sustente, a fin de que se puedan emplear ganchos que se proyecten a través de los orificios para sustentar los elementos de exhibición. Así pues, de preferencia, se sitúan elementos espaciadores o patillas sobre el dorso de la plancha y los mismos están dimensionados de manera que los ganchos no rocen, ni por tanto marquen o arañen la pared situada detrás de la plancha.

Describiremos a continuación la invención a modo de ejemplo, con referencia a los planos que se acompañan, en los cuales

la fig. 1 es una vista frontal de una plancha mural correspondiente a béisbol, conforme a esta invención;

las figs. 2, 3 y 4 son vistas frontales de una plancha mural correspondiente a hockey, una plancha mural correspondiente a fútbol, y una plancha mural correspondiente a baloncesto;

la fig. 5 es una vista isométrica de un medio de exhibición conforme a esta invención;

las figs. 6 y 10 son vistas frontales oblicuas de medios de exhibición de distinta forma;

las figs. 7, 8 y 9 son, cada una de ellas, vistas isométricas de otros medios más de exhibición, cada uno de los cuales está particularmente adaptado para ser asociado a un deporte específico.

Con referencia, en primer lugar, a la fig. 5 de los

planos adjuntos, diremos que el medio de exhibición 10, en este caso, incluye un bastidor circular 12 que comprende una sección superior semicircular 14 y una sección inferior 16 que se extiende hacia fuera desde la sección superior 14 del bastidor. La porción proyectada hacia delante de la sección 16 incluye un reborde dirigido radialmente hacia dentro 18, detrás del cual se encuentra una muesca que se extiende periféricamente. Esta construcción del bastidor 12 permite la inserción de una representación gráfica circular 20 dentro del bastidor 12, de modo que descansará contra la superficie exterior de la sección superior 14 del bastidor, y contra la superficie interna del reborde 18, cuando quede situado en posición, quedando su borde inferior situado dentro de la indicada muesca. En esta forma de realización, la representación gráfica 20 será desmontable del bastidor, por lo que se podrá sustituir.

El bastidor 12 incluye en su extremo superior un gancho 11 en forma de L que ajusta operativamente dentro de un orificio 13 de la plancha de pared 15 y se ha dispuesto una espiga 17 en el extremo inferior del bastidor, que encaja en un orificio diferente 19 de la plancha de pared 15. Las espigas 17, situadas en los bastidores, son opcionales.

El gancho 11 en forma de L presenta uno de sus brazos 11a proyectado hacia atrás y el otro, 11b verticalmente hacia arriba, con lo que el último brazo citado queda ajustado por detrás de la plancha mural que se utilice. En cada caso, la espiga 17 se extiende simplemente hacia atrás, formando ángulos rectos con el plano del bastidor y dentro de su orificio 19, para impedir la oscilación del bastidor.

Se puede utilizar asimismo, en lugar de lo antedicho, un medio 23 de exhibición a modo de plataforma, que se ha re-

presentado también en la fig. 5. El dispositivo exhibidor 23 a modo de plataforma comprende una plataforma 25 y una sección de pared frontal 24 proyectada hacia abajo desde la misma, que presenta una escotadura 26. El dispositivo 23 a modo de
5 plataforma se puede colgar de la plancha mural 15 mediante ganchos 28 en forma de L que ajusten en los orificios 30 de la plancha mural 15. Estos ganchos son similares a los que más arriba hemos descrito. La plataforma 25 puede sustentar un artículo, tal como un trofeo 32 sobre su superficie superior,
10 cuando se ha situado en posición sobre la plancha mural 15.

Con referencia a continuación a la fig. 6 de los planos, diremos que el medio de exhibición puede, asimismo, comprender un bastidor rectangular 34 dotado de una ranura de acceso 36 en el extremo superior y en la cual se pueda des-
15 lizar una representación gráfica rectangular 38, de modo que sus bordes queden situados dentro de unos canales existentes en las superficies interiores del bastidor. Se puede colgar el bastidor 34 de una plancha de pared mediante un gancho 40 en forma de L, similar al descrito más arriba.

20 Con referencia a continuación a la fig. 1, diremos que una plancha de pared 15 puede simular un campo de béisbol, según el dibujo 44 y pueden colgarse una pluralidad de bastidores 12 en torno a la periferia y dentro del campo 44. Se prefiere, no obstante, aplicar simples pegatinas 42 a la zona
25 periférica, que pueden cubrir toda clase de material impreso o representaciones gráficas. Además, se pueden aportar bastidores 46 mayores, dentro del diseño 44 representativo de un campo de juego. En este caso, los bastidores pueden hacerse de modo que semejen parte de una pelota de béisbol, según se ha
30 representado en la fig. 7, en cuyo caso, el elemento de exhi-

bición tendrá una cara plana destinada a sustentar adhesivamente una representación gráfica.

5 Con referencia a continuación a la fig. 2, diremos que una plancha de pared 48 simula una pista para hockey sobre hielo 50 y que los bastidores 12 pueden colgarse tanto dentro de la pista 50, como a lo largo de la periferia de dicha pista 50. También, y de preferencia, se pueden aplicar pegatinas 49 sobre la zona periférica. En este caso, los bastidores podrían semejar un "puck" de hockey, según representado en la fig. 8. En tal caso, se puede sujetar una representación gráfica adhesivamente a la cara frontal 61 del bastidor.

10 Con referencia a continuación a la fig. 3, diremos que una plancha mural 51 simula un campo de fútbol 52 que puede estar provisto de una pluralidad de bastidores o elementos de exhibición a modo de plataformas (no representados), ya sea dentro del campo, ya o además de ello, a lo largo de la periferia del campo. En este caso, los bastidores pueden ser similares a los que se han representado en las figs. 7 y 9, simulando parte de un balón de fútbol, 60, 62.

20 Con referencia a continuación a la fig. 4, diremos que una plancha mural 64 simula un campo de baloncesto 56 que también puede estar provisto de una pluralidad de elementos en forma de bastidor o plataforma (no representados), ya sea dentro del campo, ya a lo largo de su periferia. También aquí los bastidores pueden simular parte de un balón correspondiente a este juego.

25 Un bastidor similar 63 pero rectangular en su configuración (véase fig. 10) puede constituirse de manera que reciba adhesivamente, sobre su cara frontal 54, una pegatina portadora de una representación gráfica.

30

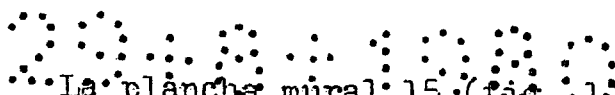

La plancha mural: 15 (fig. 1), 48 (fig. 2), 51 (fig. 3), 54 (fig. 4) dispone de medios para sujetarla sobre una pared. Tales medios pueden presentar cualquier forma apropiada, tal como, por ejemplo, un trozo de cordel o similar, unido entre dos ojetes que, por su parte estarán ligados al dorso de la plancha mural, siendo sustentado el cordón y por tanto la plancha mural mediante una escarpia montada sobre la pared.

Quede entendido que esta invención no se limita a las formas específicas de realización aquí representadas o descritas, sino que incluye modificaciones que resultarán evidentes a las personas expertas en este ramo.

En resumen, el Modelo de Utilidad que se solicita deberá recaer sobre las siguientes:

REIVINDICACIONES

1. Un conjunto mural de representación, que comprende una plancha de pared provista de un dibujo correspondiente a un área de juego deportivo, un medio para sujetar dicha plancha a una pared, una pluralidad de orificios en la citada plancha de pared para recibir dispositivos destinados a colgar objetos en exhibición, y por lo menos un órgano de bastidor para sustentar un objeto expuesto y un medio para colgar, en el citado órgano de bastidor, destinado a sujetar el referido bastidor en dichos orificios de la indicada plancha de pared.

2. Un conjunto según la reivindicación 1, que incluye por lo menos un soporte a modo de plataforma provisto de medios para colgar, destinados a sujetar la citada plataforma de soporte en los indicados orificios de la plancha de pared.

3. Un conjunto según cualquiera de las reivindicaciones 1 o 2, en el que dichos medios para colgar comprenden un gancho en forma de L, uno de cuyos brazos está dispuesto de

modo que se extiende en la posición operante hacia arriba, por detrás de la plancha.

5 4. Un conjunto según cualquiera de las reivindicaciones precedentes, en el que el citado órgano de bastidor comprende una sección superior y una sección inferior unida a dicha sección superior del bastidor y proyectada hacia fuera desde la misma para formar un reborde, adaptado para sostener un objeto en exhibición situado en el citado órgano de bastidor.

10 5. Un conjunto según cualquiera de las reivindicaciones 1 a 3 en el que el citado órgano de bastidor está constituido por un bastidor de forma general rectangular provisto de una ranura de acceso concebida para permitir el deslizamiento de un objeto exhibido, a través de dicha ranura, de manera que sus bordes quedan situados dentro de unos canales
15 en las superficies interiores de los elementos del bastidor.

20 6. Un conjunto según cualquiera de las reivindicaciones 1 a 3, en el cual se ha dispuesto una superficie sobre cada bastidor destinada a recibir en ella adhesivamente un objeto en exhibición.

7. Se reivindica por último como objeto sobre el que ha de recaer el modelo de utilidad que se solicita: CON-
JUNTO MURAL DE REPRESENTACION.

25

30

Todo conforme queda descrito y reivindicado en la presente memoria descriptiva que consta de nueve páginas mecanografiadas y dibujos adjuntos.

Madrid, 22 Octubre 1.979
BERNARDO UNGRIA
p.p.

5



10

15

20

25

30

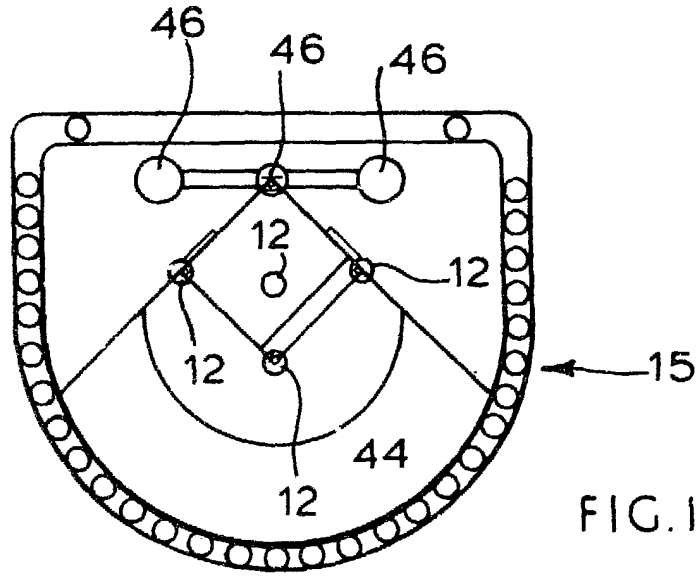

FIG. 1.

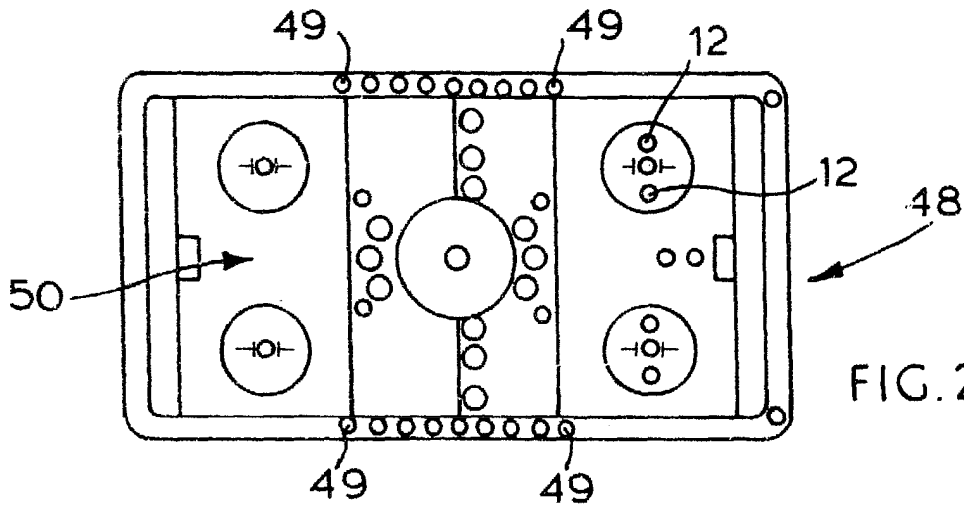

FIG. 2.

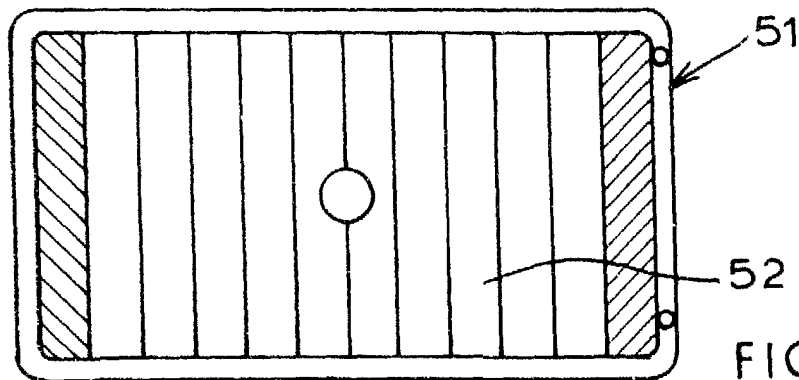

FIG. 3.

ESCALA VARIABLE
Madrid, 22 Octubre 1.979
BERNARDO UNGRIA
P.P.

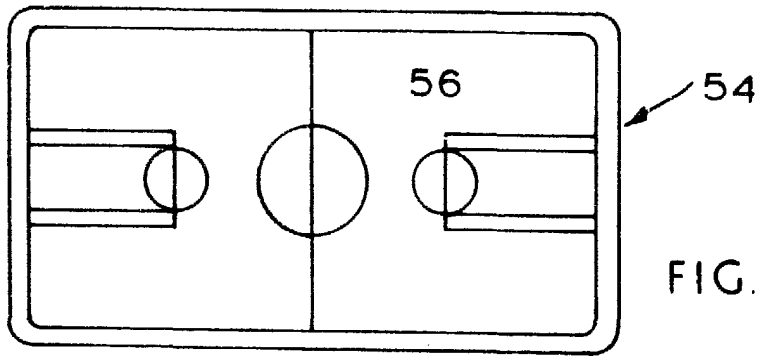

FIG. 4.

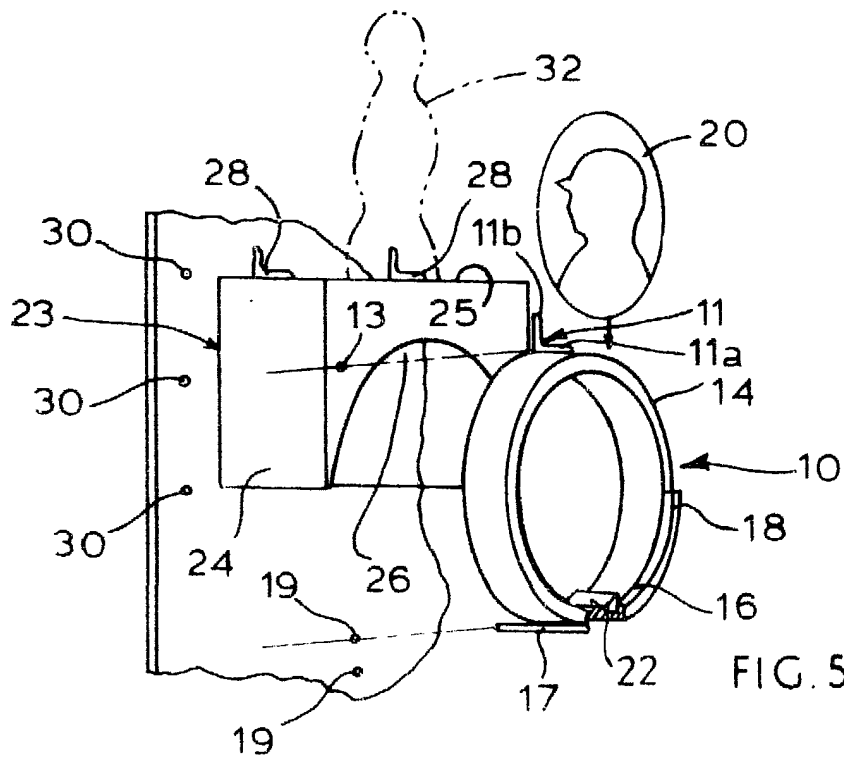

FIG. 5.

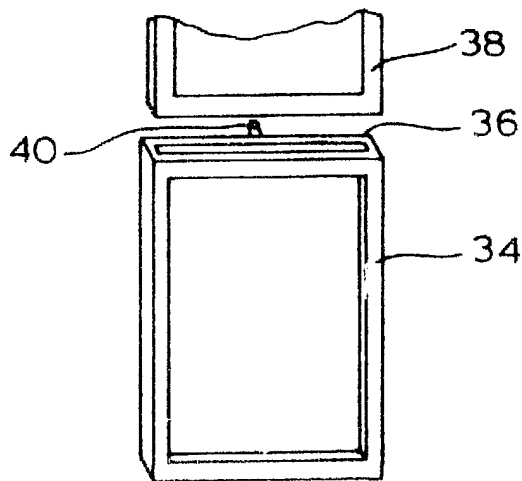

FIG. 6.

ESCALA VARIABLE
 Madrid, 22 Octubre 1.979
 BERNARDO UNGRIA
 P.P.

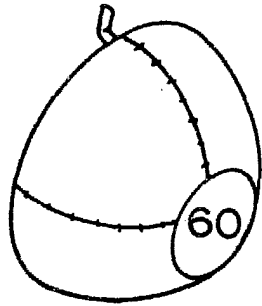

FIG. 7.

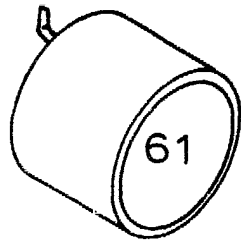

FIG. 8.

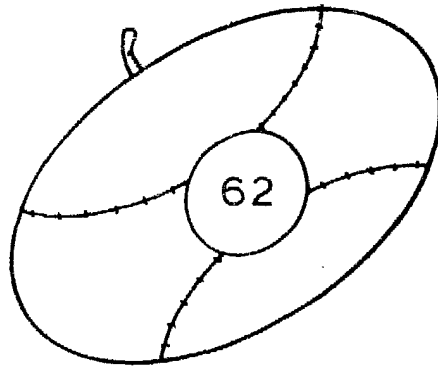

FIG. 9.

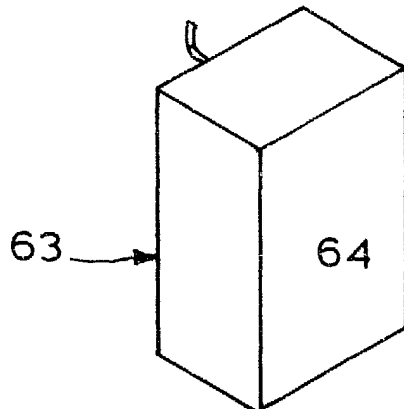

FIG. 10.

ESCALA VARIABLE
Madrid, 22 Octubre 1.979
BERNARDO UNGRIA
P.P.