

MINISTERIO DE INDUSTRIA Y ENERGIA

Registro de la Propiedad Industrial

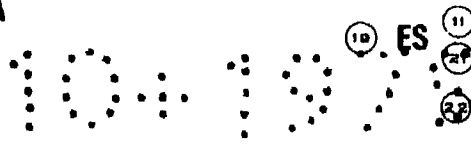

ESPAÑA



NÚMERO 246208
FECHA DE PRESENTACION 3 OCTUBRE 1979

Y

MODELO DE UTILIDAD

7 FEB. 1980

(30) PRIORIDADES	(31) NÚMERO	(32) FECHA	(33) PAIS
------------------	-------------	------------	-----------

(47) FECHA DE PUBLICIDAD	(51) CLASIFICACION INTERNACIONAL <i>A45D 49/06</i>
--------------------------	---

(54) TITULO DE LA INVENCIÓN
"ESTUCHE TUBULAR CON DISPOSITIVO ELEVADOR PARA COSMETICOS".

(71) SOLICITANTE
D. FEDERICO FERRER TUGAS.

DOMICILIO DEL SOLICITANTE
BADALONA (PROV. DE BARCELONA), AVDA. GENERAL PRIMO DE RIVERA, Nº 104.

(72) INVENTOR

(73) TITULAR

(74) REPRESENTANTE
**D. JUAN B. RENTER RIDAURA
 BARCELONA, CALLE CONSEJO DE CIENTO, Nº 347.**

El objeto de la presente solicitud de Modelo de Utilidad lo constituye un estuche tubular para productos cosméticos dotado de un dispositivo elevador giratorio, constituido esencialmente por un vástago helicoidal, vinculado a la cazoleta portadora del producto, con la interposición de un dispositivo que transforma el movimiento giratorio del vástago helicoidal en movimiento ascendente y descendente de la cazoleta portadora del producto, axialmente, dentro del conjunto de la funda embellecedora y de protección. Para ello la cazoleta portadora del cosmético presenta un manguito inferior hueco, que presenta unos **cortos** segmentos fileteados en los que gira el vástago de accionamiento, dicho manguito presenta cerca de su base inferior, unos tetones sobresalientes que se deslizan por unos canales longitudinales interiores previstos en una funda tubular superpuesta al tornillo de accionamiento, y que impiden que pueda girar el conjunto de la cazoleta portadora del producto, permitiendo solo un movimiento ascendente y descendente de la misma; el montaje del estuche se asegura mediante una pieza cilíndrica hueca, que descansa en un escalonamiento de la funda tubular del tornillo de accionamiento, que a su vez presenta unos escalonamientos que determinan y delimitan el encajado de los restantes elementos del estuche como son la funda protectora-embellecedora de la base, la funda protectora del lápiz cosmético y el capuchón de cubrición.

En los dibujos adjuntos que forman parte integrante de la presente memoria descriptiva, se ha representado, a título de ejemplo ilustrativo, pero no limitativo, una realización práctica de este estuche tubular.

Dichos dibujos muestran:

Fig. 1.- Vista en sección longitudinal del conjunto del es-



tuche montado y cerrado.

Fig. 2.- Vista en perspectiva y en despiece sucesivo del conjunto de elementos que integran el nuevo estuche tubular.

Fig. 3.- Vista en sección longitudinal, a mayor escala de la zona de la base del estuche indicada en el recuadro de la Fig. 1.

Refiriéndonos concretamente a dichos dibujos, pasamos a describir con todo detalle las particularidades de los elementos constitutivos y de montaje de este estuche para cosméticos.

El estuche consta de una base inferior externa -1- normalmente metálica aunque también puede ser de material plástico, de forma tubular, cerrada por su base, en cuyo interior se aloja el tornillo -2- o vástago helicoidal fileteado de accionamiento, que quede solidarizado por su base circular -2'- al fondo del estuche -1-. Dentro de la mencionada funda -1- del estuche se introduce asimismo un manguito cilíndrico -9- que quede encajado a roce fuerte. La cazoleta -3- portadora del lápiz o barra de producto cosmético, presenta una prolongación en forma de manguito cilíndrico -4- dotado de unas entallas -5- cerca de su base, cuya acción de muelle facilita la introducción del manguito cilíndrico -4- en el interior del manguito-funda -9-. El manguito hueco -4- presenta en su interior unos canales helicoidales -6- de corto trazo que sirven de guía al fileteado del tornillo helicoidal -2- de accionamiento, y cerca de la base, unos tetones sobresalientes -7- -7'- que se deslizan en unos canales longitudinales -8- -8'- practicados en el interior de la funda-manguito -9-. De este modo se logra que el movimiento helicoidal del tornillo de accionamiento -2- se transforme en movimiento ascendente y descendente de la cazoleta -3- portadora del producto cosmético, pero sin que se produzca el



giro de ésta.

El manguito-funda -9- presenta un escalonamiento superior -9'- que delimita la penetración de la funda cilíndrica -10- de protección del lápiz o barra de cosmético cuyo borde infe-
65 rior se asienta en dicho escalonamiento -9'-, y cuyo borde superior está cortado al bisel, a efectos de facilitar la aplicación del producto cosmético.

La mencionada cazoleta -3- se cubre y queda retenida además por una funda embellecedora tubular -11- cuyo extremo inferior se introduce en la base de la funda -1-, hasta el tope ejercido por el escalonamiento -9''- del manguito -9- y el escalonamiento -12- de ésta pieza que se asienta en el borde libre de la funda o base -1-, produciéndose así el bloqueo del manguito -9- en el interior de la funda-base -1- del estuche.

75 El conjunto del estuche se cubre mediante el capuchón -15- que se ajusta sobre la superficie externa de la pieza hasta alcanzar el escalonamiento -13- que actúa de tope de penetración de dicho capuchón, quedando visible al exterior, cuando el conjunto del estuche está montado y cerrado, una zona anular -14- de la pieza intermedia -11- de montaje.

85 En una realización preferente se ha previsto que la funda-base -1- la pieza intermedia -11- y el capuchón -15- sean metálicos y estén dotados de un perfecto acabado, e incluso ornamentación, en su superficie externa, mientras que los restantes elementos son de material plástico o similar.

90 Naturalmente que los detalles de forma, número de elementos proporciones, material y otras características accidentales a las que nos hemos referido en el transcurso de la presente memoria descriptiva, se han dado a título de ejemplo y por tanto podrán variar, y en general se podrán introducir en éste

1941041979

5.-

estuche tubular aquellos perfeccionamientos, simplificaciones y modificaciones que requiera cada aplicación concreta, siempre que no alteren las características esenciales descritas.

95 El Modelo de Utilidad, por: "ESTUCHE TUBULAR CON DISPOSITIVO ELEVADOR PARA COSMETICOS", cuyo privilegio de explotación en España se solicita por un período de 20 años, deberá recaer sobre las particularidades que se concretan en las siguientes,

10.10.1979

6.-

R E I V I N D I C A C I O N E S

100 1ª.- "ESTUCHE TUBULAR CON DISPOSITIVO ELEVADOR PARA COSMETICOS",
caracterizado por el hecho de que consta de un vástago helicoidal fileteado de accionamiento, solidarizado por su base al fondo del estuche, y que queda retenido en posición por la acción de un manguito cilíndrico, en cuyo interior se introduce asimismo a roce fuerte el manguito que es prolongación de la cazoleta portadora del lápiz cosmético; dicha introducción es facilitada por la acción de muelle de unas entallas previstas al efecto en la base de dicha prolongación en forma de manguito, la cual presenta cerca de su extremo inferior, unos canales helicoidales internos, de corto trazo, que sirven de guía al fileteado del tornillo helicoidal de accionamiento, y unos tetones externos que se deslizan en unos canales longitudinales practicados en el manguito de montaje y retención, lográndose así transformar el movimiento helicoidal del tornillo de accionamiento en movimiento axial ascendente o descendente de la cazoleta portadora del producto, pero sin que se produzca giro en dicha cazoleta.

115 2ª.- "ESTUCHE TUBULAR CON DISPOSITIVO ELEVADOR PARA COSMETICOS",
caracterizado por el hecho de que la cazoleta portadora del cosmético se cubre y queda retenida además por una funda embellecedora tubular cuyo extremo inferior se introduce en la base de la funda externa hasta el tope constituido por un escalonamiento practicado en el manguito de montaje, y el tope ejercido por un escalonamiento de dicha funda protectora de la barra de producto contra el borde superior de la funda de la base; el extremo superior de dicha funda protectora del lápiz de producto está cortada al bisel, a fin de facilitar la aplicación del cosmético.

125

18.10.1979

7.-

Sobre ésta funda se dispone el capuchón de cubrición, que se asienta en un escalonamiento previsto al efecto en la mencionada funda tubular, que presenta una zona anular, visible desde el exterior cuando el conjunto del estuche está montado y cerrado.

130

3ª.- "ESTUCHE TUBULAR CON DISPOSITIVO ELEVADOR PARA COSMETICOS".- Tal como se ha descrito y demostrado en los dibujos adjuntos.

Consta de siete hojas foliadas y mecanografiadas por una sola cara.

Barcelona a - 3 OCT. 1979

P.A. de D. Federico Ferrer Tugas

JUAN B. RENTER RIDAURA
P. A.

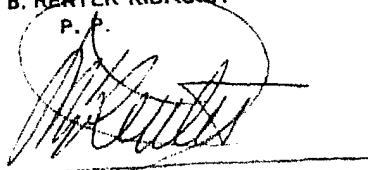

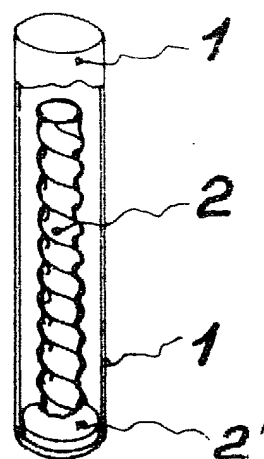
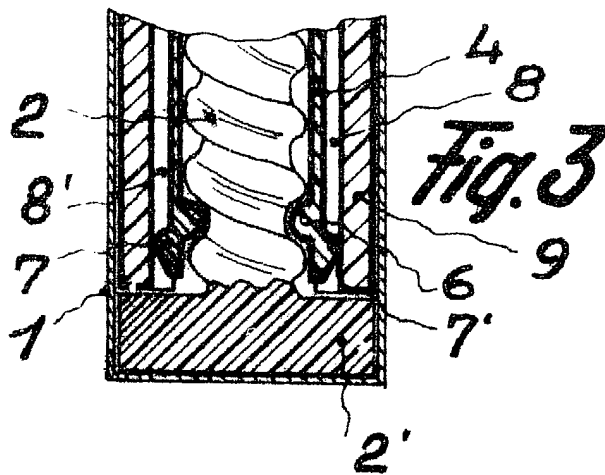
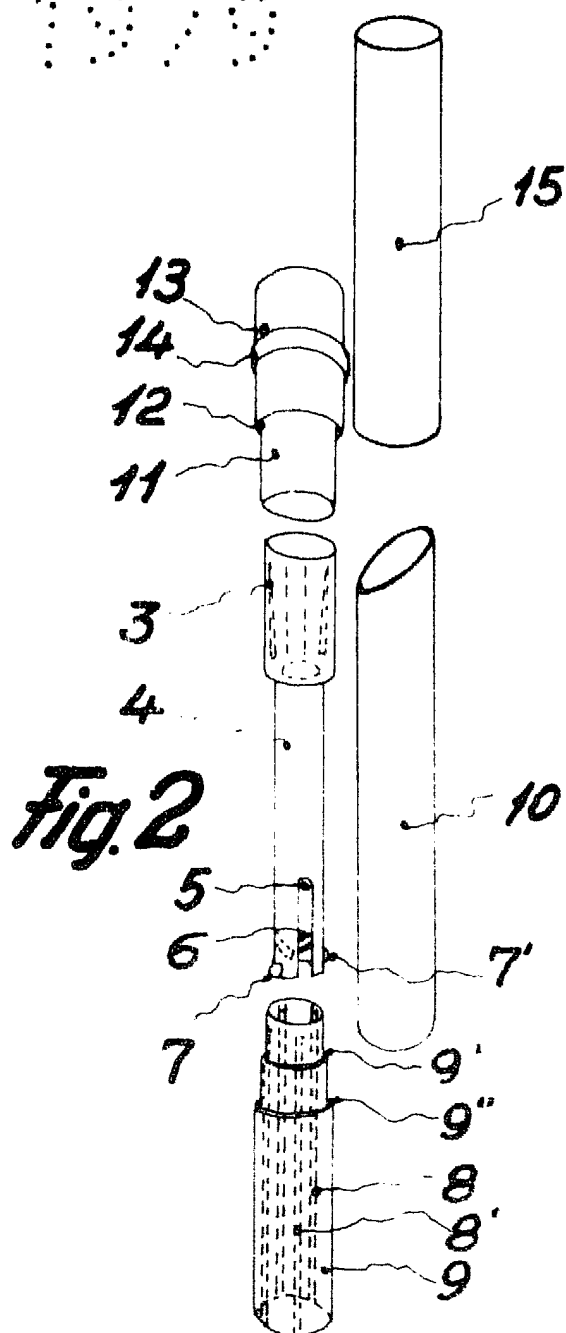
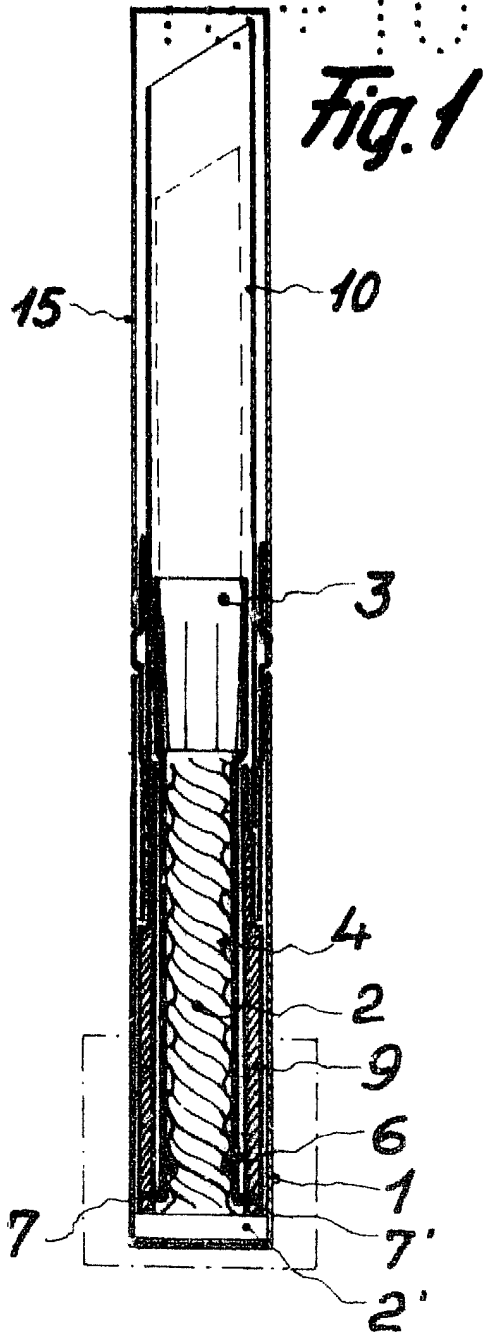

Escala variable

Barcelona 30 de Julio 1979
E.A.

Juan B. Fenter Vidaura