



ESPAÑA

MODELO DE UTILIDAD

1 FEB. 1980

19 ES 11 21 22

NUM. 461987

10 Y

FECHA DE PRESENTACION

30 PRIORIDADES:

31 NUMERO

32 FECHA

33 PAIS

47 FECHA DE PUBLICIDAD

51 CLASIFICACION INTERNACIONAL

A 47 G 21/18

54 TITULO DE LA INVENCIÓN

por " PAJA ARTICULADA ".

71 SOLICITANTE (ES)

Sr.D. ROBERT BATAUCHE, DON GERMAN SANCHEZ Y DON JUAN CORTESE.

DOMICILIO DEL SOLICITANTE

BENIDORM (ALICANTE). Plz. Torreon, 3 edr. MURTAL.

72 INVENTOR (ES)

LOS MISMOS

73 TITULAR (ES)

LOS MISMOS.

74 REPRESENTANTE

DON JOSE PONS TORRES.

1979

5 El objeto de la presente solicitud de modelo de utilidad, se refiere a una " PAJA ARTICULADA ", destinada a la succión de líquidos, la cual es totalmente nueva y desconocida en España, y cuyas características de novedad le confieren la cualidad de aportar al uso - a que se destina, las siguientes ventajas sobre lo ya conocido, que po sibilitan su consecución industrial.

a) Está concebida de forma tal que mediante la misma, se posibilita la succión de líquidos en todo tipo de botellas.

10 b) Su diseño es tal que permite doblarse, formando todo tipo de ángulos, sin que se ocasione la ruptura de la misma.

c) Puede ser fabricada con muy bajo costo, con lo - que tiene una alta rentabilidad.

15 En el adjunto plano, al objeto de facilitar su descripción a título de ejemplo y por ello sin carácter limitativo alguno se ha representado una forma característica de realización del presente modelo

La figura 1 es una vista del modelo en su posición - mas recta.

20 La figura 2 se ha representado una vista del modelo - en posición de doblado.

Como se puede apreciar en dichas figuras, éste modelo está constituido por un tubo (1) realizado preferente en plástico, el -- cual tendria aproximadamente hacia la cuarta parte de su longitud una -- rugosidad (2) a modo de fuelle, que permite el doblado del tubo.

25 Asi, tal y como se representa en la figura 2, puede apreciarse el tubo -

15.10.1979

l introducido en una botella (3), representada en linea de puntos y en el que se aprecia como el fuelle 2 se ha distendido en la parte externa 4 y en cambio se ha comprimido en la parte interna 5 de cuvatura.

Este modelo es realizable en cualesquiera de tamaños y materiales adecuados, siendo susceptible de toda clase de modificaciones de detalle en tanto que estas no alteren su fundamento.

- N O T A -

Los puntos de invención propios y nuevos que son objeto de la presente solicitud de Modelo de Utilidad, en España, por veinte años son los siguientes:

- R E I V I N D I C A C I O N E S -

1. PAJA ARTICULADA, caracterizada por estar constituido por un tubo realizado preferentemente en plastico, el cual tendria proximo a uno de sus extremos, un tramo de rugosidad, realizada con el mismo tubo, a modo de fuelle, con lo que se posibilitaria el doblado del mismo.

2.- PAJA ARTICULADA, según reivindicacion anterior caracterizada porque el fuelle estaria realizado de forma tal que al efectuarse el doblado , se comprimiria la curva interior del doblado y por el contrario se distendiria la curva exterior.

3.- PAJA ARTICULADA.

Tal y como se ha descrito en la Memoria que antecede y para los fines en ella especificados.

Consta la presente memoria descriptiva de dos paginas escritas a maquina por una sola cara.

Madrid. 15 de Octubre 1.979

JOSÉ PONS TORRES

D. Roberto Dalaouche
D. Germán Sánchez
D. Juan Cortese

Hoja Única

18 · 10 · 1979

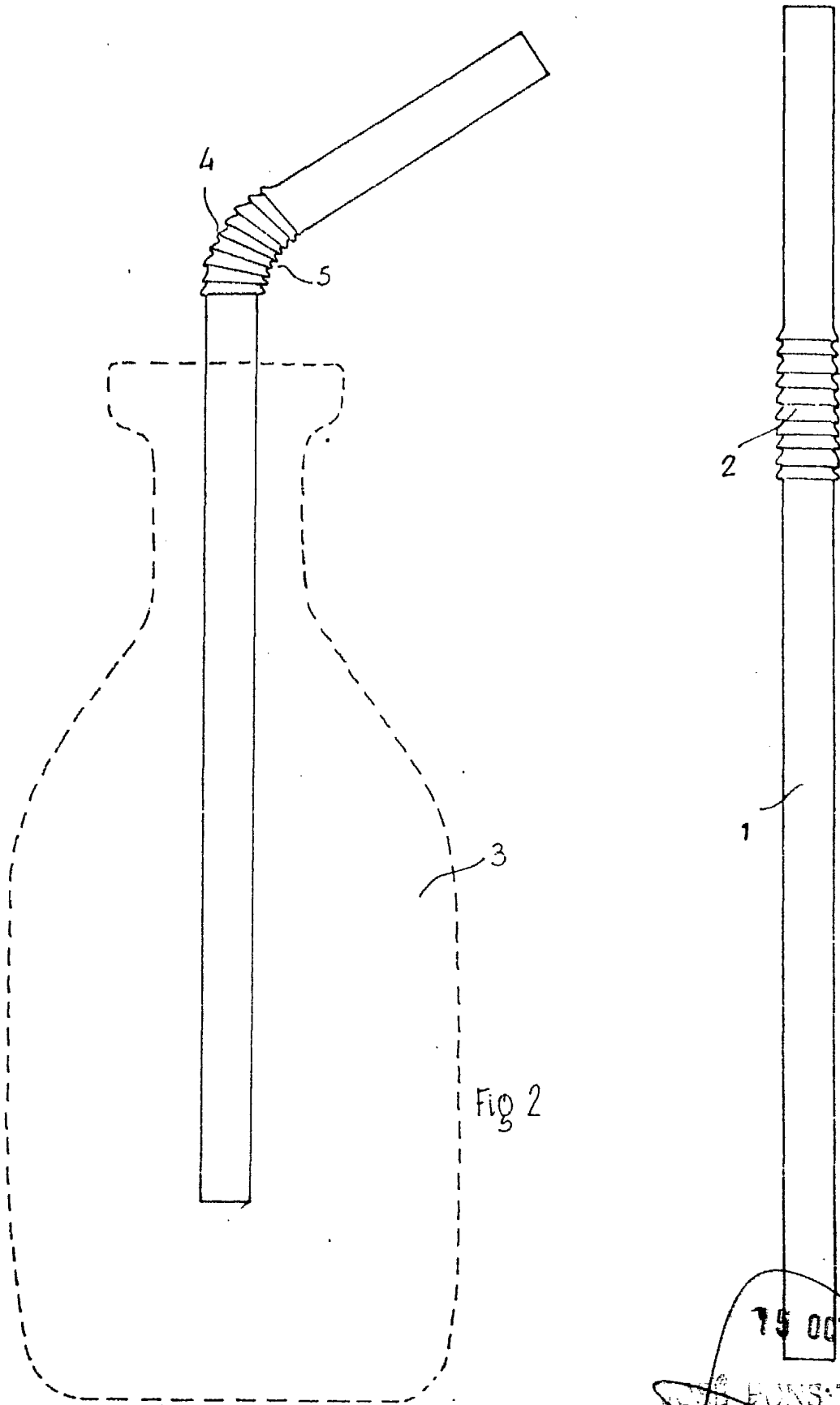

Fig 1

Fig 2

75 OCT. 1979

OFICINA HONS-TORRES

Escala Variable