



ESPAÑA

INDUSTRIA

ES 246174 Y
FECHA DE PRESENTACION

1 FEB. 1980

MODELO DE UTILIDAD

30 PRIORIDADES: 31 NÚMERO	32 FECHA	33 PAIS
------------------------------	----------	---------

47 FECHA DE PUBLICIDAD	51 CLASIFICACION INTERNACIONAL A63H3/20
------------------------	--

64 TITULO DE LA INVENCIÓN

"NUEVO TIPO DE JUGUETE"

71 SOLICITANTE (S)

D. JOSÉ LUIS PARRADO OTERO

DOMICILIO DEL SOLICITANTE

Santa Hortensia, nº 12.-MADRID

72 INVENTOR (ES)

73 TITULAR (ES)

74 REPRESENTANTE

MANUEL DIAZ VELASCO

El presente Modelo de Utilidad tiene por objeto un nuevo y particular tipo de juguete, de gran simplicidad estructural y economía de costo, en el que, mediante el simple accionamiento de un gatillo, se consigue la apertura y cierre de la boca de una cabeza grotesca correspondiente, por ejemplo, a un animal.

Las características del objeto en cuestión se describirán a continuación con referencia a los dibujos de la adjunta hoja de planos, en los que se representa un modo de realización ofrecido a título de ejemplo y sin carácter limitativo, por lo que sus variaciones de detalle, forma, dimensiones, proporciones, tamaño, materias, etc., en cuanto sean meramente accidentales y no determinen por sí mismas la obtención de un resultado industrial nuevo y distinto, deben considerarse incluidas dentro del ámbito de protección dimanante del registro que se solicita.

En la figura única de tales dibujos se representa una vista en alzado lateral, parcialmente seccionada, del juguete en cuestión, ilustrándose en ella con líneas de puntos la posición de reposo de tal juguete y, con líneas continuas, su posición de accionamiento.

Según se muestra en la aludida figura, el juguete en cuestión presenta un largo y fino tubo (1), abierto por ambos extremos, el inferior de los cuales se enchufa a justadamente en el alojamiento cilíndrico a tal efecto previsto en un mango o empuñadura (2), de forma general aproximadamente semicircular, que queda así amoviblemente incorporado a dicho tubo 1.

El citado mango o empuñadura 2 lleva acoplado, con posibilidad de giro, un gatillo (3) provisto de dos

brazos, uno de los cuales sirve para el accionamiento del mismo, en tanto que el otro presenta en su extremo un gancho cuya finalidad se explicará más adelante.

El extremo superior del referido tubo 1 va, a su vez, ajustadamente enchufado en otro alojamiento cilíndrico, situado en la base de una cabeza más o menos grotesca (4) (por ejemplo, la cabeza de un animal, aunque puede utilizarse igualmente cualquier otro elemento adecuado) que, de esta forma, queda también amoviblemente incorporada a dicho tubo. Tal cabeza aparece transversalmente dividida (por ejemplo, a la altura de la boca) en dos partes articuladas entre sí, la superior de las cuales, en virtud de un resorte (no ilustrado) dispuesto en el interior de la cabeza, tiende a mantenerse levantada, formando un ángulo de 90° con respecto a la inferior, que es fija. Además, la parte superior de dicha cabeza lleva incorporada, en su parte interna, una a modo de orejeta horadada (5).

Finalmente, por el interior del tubo 1 discurre un cordón (6) o cualquier otro elemento adecuado cuyos extremos, sobresaliendo por los de dicho tubo, van sujetos, uno, al gancho previsto en uno de los brazos del gatillo 3, y, el otro, a la orejeta horadada 5 solidaria de la parte superior de la cabeza 4.

El funcionamiento del juguete en cuestión es el siguiente:

Asiéndolo por el mango o empuñadura 2 y accionando el gatillo 3, el cordón 6, enganchado por uno de sus extremos a ese gatillo y por el otro a la orejeta horadada 5 de la parte superior de la cabeza 4, sigue a tal gatillo en su desplazamiento y, discuriendo a lo largo del tubo 1,

obliga a dicha parte superior de la cabeza 4 a que, venciendo la resistencia del resorte dispuesto en el interior de dicha cabeza, gire alrededor del eje por medio del cual se articula a la parte inferior de la misma y pase a ocupar

5. la posición de "boca cerrada" que se ilustra con línea de puntos en los dibujos.

Al soltar el gatillo, el citado resorte recupera su elasticidad y devuelve bruscamente la parte superior de la cabeza 4 a su posición inicial de "boca abierta", es decir, a la posición ilustrada con línea continua en los dibujos, en la que esa parte superior forma un ángulo de 90° con la inferior. Esa parte superior arrastrará en su desplazamiento al cordón 6 y, a través de éste, el gatillo 3, restableciéndose con ello la posición inicial del juguete.

15. Al accionar y soltar el gatillo con la rapidez y la fuerza adecuadas, se obtendrá en la cabeza 4 el efecto de la apertura y cierre de la boca, acompañado de la sonoridad propia del entrechocar de mandíbulas.

N. C. T. A.

Descritos suficientemente el objeto del presente Modelo de Utilidad, sus distintas partes y su funcionamiento, se declara que lo que constituye su esencialidad y para lo que se pide la correspondiente protección es lo que se concreta en las siguientes reivindicaciones:

1ª.- Nuevo tipo de juguete, caracterizado por que está constituido por un tubo abierto por ambos extremos, en uno de los cuales lleva acoplado un mango o empuñadura provisto de un gatillo susceptible de giro y, en el otro, una cabeza más o menos grotesca dividida en dos partes articuladas entre sí, la superior de las cuales, en virtud de un resorte dispuesto en el interior de dicha cabeza, tiende a mantenerse levantada, formando un ángulo con respecto a la inferior, que es fija, discurriendo además por el interior del aludido tubo un cordón o cualquier otro elemento similar cuyos extremos, sobresaliendo por los de dicho tubo, van sujetos al gatillo y a la parte superior móvil de la cabeza, respectivamente, de tal manera que, al accionar y soltar el gatillo sucesivamente se provoca la apertura y cierre de dicha cabeza, por ejemplo, en la zona de la boca.

2ª.- Nuevo tipo de juguete.

Todo según se describe y reivindica en la presente Memoria, que consta de cuatro hojas, debidamente foliadas y escritas a máquina por una sola de sus varas y se representa en la adjunta hoja de planos.

Madrid, 11 de octubre de 1.979.

EL AGENTE:



11-10-1979

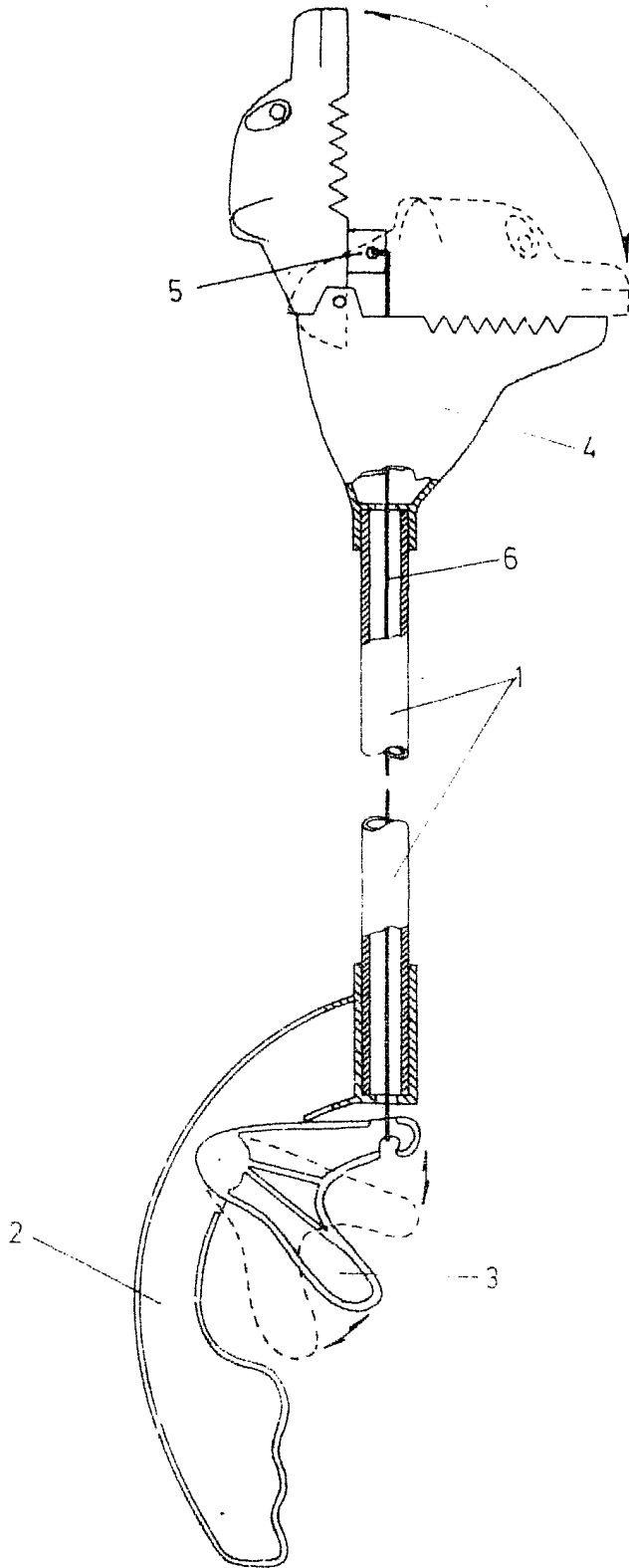

FIGURA UNICA

ESCALA VARIABLE
MADRID

EL AGENTE
P. E. O.