

MINISTERIO DE INDUSTRIA Y ENERGIA

Registro de la Propiedad Industrial



ESPAÑA

10 ES 11 Y
12
13
NUMERO 46089
FECHA DE PRESENTACION

MODELO DE UTILIDAD

Declarada 17 SET. 1980

30 PRIORIDADES:
31 NUMERO 32 FECHA 33 PAIS

47 FECHA DE PUBLICIDAD 51 CLASIFICACION INTERNACIONAL
G07 F17/32

64 TITULO DE LA INVENCIÓN
MAQUINA RECREATIVA

71 SOLICITANTE (ES)
D. Roger Pasleau Hornecker

DOMICILIO DEL SOLICITANTE
MALAGA - Poligono EL VISO

72 INVENTOR (ES)

73 TITULAR (ES)

74 REPRESENTANTE
AGENTE: FCO JAVIER PLAZA

1 La máquina objeto de este modelo de utilidad,
 se refiere a aquellas en las que al ser introducida una
 moneda, esta misma, mediante su deslizamiento por una -
 superficie y el posterior contacto con algún elemento,
 5 permite la obtención de un premio, de acuerdo con una -
 serie de detalles, como pueden ser un tipo de elemento de
 forma característica, un elemento numerado, etc. etc.

La máquina en sí es sencillísima y por ello -
 de su ejemplo preferido de realización, solamente se re-
 10 presenta una hoja de dibujos con una figura única que -
 muestra la máquina en perspectiva.

Según esta figura, la máquina comprende un -
 mueble -1- que presenta una parte anterior en la que lle-
 va divisiones en número variable, según para el número
 15 de jugadores que se quiera disponer. Esta división está
 realizada por medio de sendas paredes -2- que delimitan
 sendos espacios en los que se encuentran unos soportes -
 de moneda -3-, con su correspondiente ranura para la in-
 troducción de la misma. La separación se prolonga hacia
 20 la parte posterior de la máquina con las correspondien-
 tes paredes -4-.

Estos soportes de moneda -3-, desembocan en -
 unas cintas sinfín -5-, tantas como divisiones para ju-
 gadores se realicen, las cuales son arrastradas mediante
 25 un motorreductor acoplado a un cilindro, ninguno de los



1 cuales se representa en el dibujo.

5 Sobre cada una de estas cintas sinfín -5- figurarán grabadas varias calles o carriles -6-. Estos carriles presentan la particularidad de que tienen una anchura - un poco mayor que el diámetro de la moneda y en alguno de ellos, lleva grabado un número.

10 Cuando la moneda es introducida a través de la ranura del soporte -3-, caerá a alguno de estos carriles y si cae centrada sobre alguno de los carriles en el que aparezca grabado un número, al ser arrastrada, cerrará - eléctricamente dos láminas dispuestas en la parte posterior, (no mostradas en el dibujo), con lo cual es accionado el dispositivo de pago, mediante el cual se hará salir de la máquina tantas monedas como indique el número del carril.

15 Si, por el contrario la moneda cae en un carril sin número o no cae centrada en el carril, aunque este - lleva número, el jugador pierde la moneda.

20 La cinta sinfín es visible desde el exterior a través de un cristal transparente soportado a ambos lados de la máquina en sendos perfiles -7-, de manera que también se impida el acceso directo al interior de la máquina por parte del jugador.

25 Complementariamente con todo lo expuesto, la parte frontal de la máquina será prevista de los corres-

10-1079

3

1 pondientes motivos de decoración.

N O T A

En resumen, la presente solicitud recaerá sobre las siguientes:

5

10

15

20

25

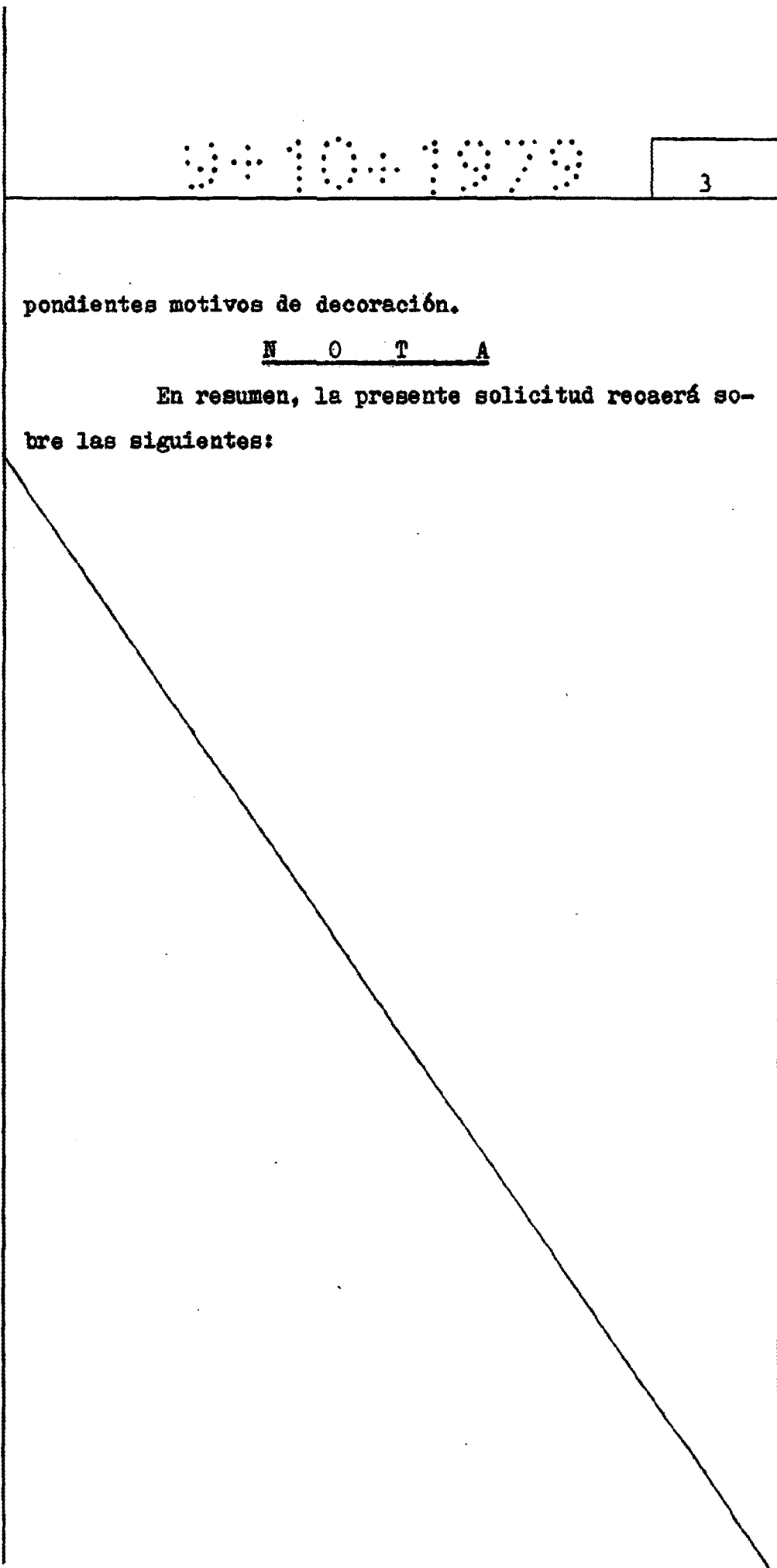

10-1070

4

REIVINDICACIONES

1
5
10
15
1^a.- Máquina recreativa, caracterizada, porque
consiste en un mueble que lleva en su parte frontal va-
rias divisiones, una para cada jugador, divisiones que
se prolongan por el interior de la máquina, y llevando
en su parte frontal elementos para la introducción de -
las monedas, estando dotada la máquina de una cinta sin-
fín accionada por un motoreductor y un cilindro, tenien-
do grabadas sobre la cinta un número indeterminado de -
carriles ligeramente más anchos que el diámetro de la -
moneda y en alguno de los cuales lleva un número, de -
manera que al caer la moneda centrada en un carril con
número, es arrastrada, con lo que acciona un dispositivo
eléctrico que permitirá recuperar tantas monedas como -
señale el número del carril.

2^a.- Máquina recreativa,

Según se describe en la presente memoria des-
criptiva que consta de cuatro hojas escritas a máquina
por una sola de sus caras y dibujos.

Madrid,

9 OCT. 1979

Francisco Javier Plaza
P.P.



25

DON ROGER PASLEAU HORNECKER

MOBA UNICA

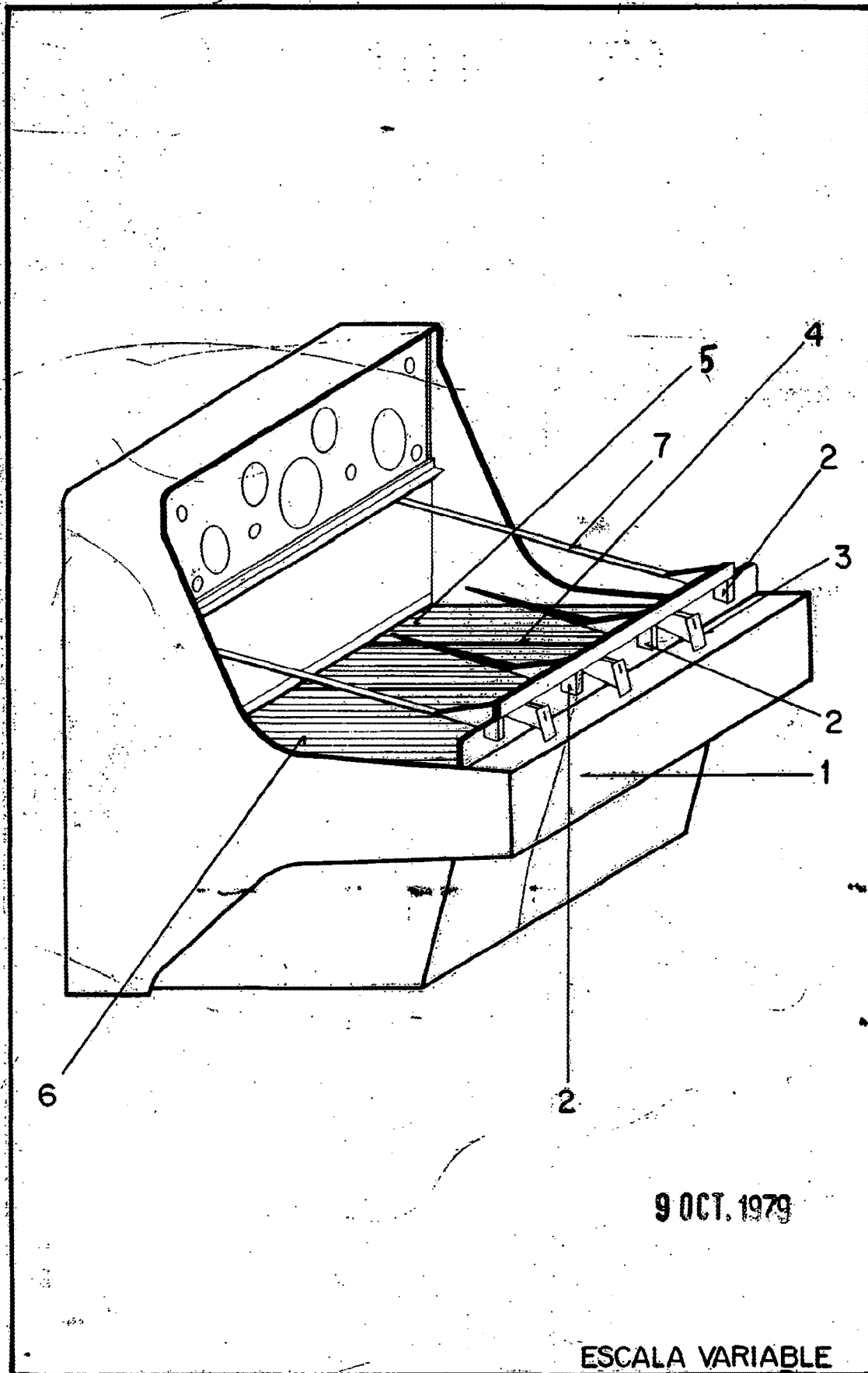

9 OCT. 1979

ESCALA VARIABLE
Francisco Javier Plaza
P. P.