



ESPAÑA

MICROFILMATADO

MODELO DE UTILIDAD

NUMERO	2460221
FECHA DE PRESENTACION	7 OCT 1978

16 DNE. 1980

30 PRIORIDADES:	32 FECHA	33 PAIS
31 NUMERO		
G 78 30 018.2	7 de octubre de 1.978	Rep. Federal Alemana.

47 FECHA DE PUBLICIDAD	51 CLASIFICACION INTERNACIONAL
	E 06 B 3/56

54 TITULO DE LA INVENCIÓN
PERFIL DISTANCIADOR PARA UNA UNIDAD DE CRISTALES AISLANTE

71 SOLICITANTE (S)
Wilh. FRANK GMBH

DOMICILIO DEL SOLICITANTE
Stuttgarter Str.145, 7022 Leinfelden-Echterdingen 1, República Federal Alemana.

72 INVENTOR (ES)

73 TITULAR (ES)

74 REPRESENTANTE
D. JOSE MIGUEL GOMEZ-ACEBO Y POMBO.

El presente Modelo de Utilidad se refiere a un perfil distanciador para una unidad de cristales aislante, con una pared base, un alma transversal que mira al espacio intermedio de aire de los cristales y con por lo menos una ranura longitudinal pasante, dos paredes laterales que unen la pared base y el alma transversal, para el apoyo de los cristales, y una cámara para alojar a un desecante, que absorbe humedad del espacio intermedio de aire a través de por lo menos una abertura del alma transversal.

En un perfil distanciador conocido por la DE-OS 26 31 440, la ranura longitudinal del alma transversal está dispuesta en la zona de la cámara, con lo cual queda una abertura pasante entre el espacio intermedio de aire de la unidad de cristales aislante y el desecante de la cámara que absorbe la humedad del aire.

Además de esto la ranura longitudinal actúa como espacio libre para un retroceso elástico de las paredes laterales al haber cargas de presión que atacan por fuera en los cristales, de manera que se interceptan los esfuerzos en los bordes de los cristales. La desventaja de este perfil distanciador consiste en que debido a vibraciones al transportarse la unidad de cristales aislante y al abrirse bruscamente la hoja, el desecante se rompe y pulveriza en el canto longitudinal de la ranura, de manera que se produce polvo fino. Este polvo pasa por la ranura longitudinal al espacio intermedio de aire y se adosa a las caras interiores de los cristales.

Por consiguiente el cometido de la invención consiste en evitar la desventaja anteriormente descrita y crear un perfil distanciador de la clase descrita al principio, en cuya cámara el desecante está alojado preservado y asegurado

perfectamente contra salida, debiendo encontrarse por fuera de la zona de la cámara ~~el espacio libre del alma transversal~~ para el retroceso elástico de las paredes laterales.

Este cometido se soluciona según la innovación porque la cámara está delimitada a ambos lados por sendas almas intermedias dispuestas entre la pared base y el alma transversal y está separada respecto a canales dispuestos a los lados, porque la ranura longitudinal está dispuesta en la zona de los canales y porque la abertura está desarrollada como perforación de alta precisión.

Debido a esto se logra la ventaja de que la cara interior del alma transversal no presenta en la zona de la cámara ningun saliente, arista o similar, sino que está ejecutada con pared lisa, de manera que al transportarse la unidad de cristales aislante el desecante puede deslizarse sin choques en la cara interior de la cámara, con lo cual se evita su destrucción. Además de esto debido a la perforación de alta precisión practicada para el paso de humedad en la zona de la cámara de alma transversal, se garantiza que ni aun el desecante de grano fino pueda salirse de la cámara durante el transporte, sino que está perfectamente apantallado respecto al espacio intermedio del aire, mientras que mediante la disposición de las ranuras longitudinales en la zona de los canales separados de la cámara por las almas intermedias, esta asociado a cada pared lateral un espacio libre extra para el ventajoso retroceso elástico de las paredes laterales, de manera que al haber una carga de presión por el lado exterior los esfuerzos de flexión que surgen en un cristal se interceptan unicamente por la pared lateral perteneciente y se evita una transmisión de los esfuerzos al otro lado.

Según una ejecución preferente la ranura

longitudinal está dispuesta cerca del alam intermedia que presen  
ta un apéndice que se extiende en dirección a la pared lateral,  
cuya longitud libre es igual aproximadamente al ancho de la ranu  
ra longitudinal y cuyo extremo libre está dispuesto justo por  
5 debajo de la parte de alma transversal. Debido a esto se consigue  
que al haber una fuerte carga de presión de los cristales las  
paredes laterales toquen a las almas intermedias a través de las  
partes de alma transversal conformadas en ellas, de manera que  
se da un seguro apoyo contra un curvado excesivo de las paredes  
10 laterales, dándose al mismo tiempo un apantallamiento del canal  
respecto al espacio intermedio de aire mediante la ejecución del  
ancho de apéndice y su disposición en el alma intermedia, con  
estructuración muy pequeña.

Del dibujo que muestra en representación  
15 esquemática una forma de ejecución preferente como ejemplo, pue-  
den extraerse otras ventajas y particularidades de la innovación.

La unidad de cristales aislante 1 represen  
tada en el dibujo presenta dos cristales 2 que se mantienen a  
20 separación a través de un perfil distanciador 3 dispuesto en su  
borde, de manera que se forma un espacio intermedio de aire 4.

El perfil distanciador 3 presenta una pared  
base 5, un alma transversal 6 que mira a la cámara intermedia de  
aire 4 y dos paredes laterales 7 exteriores que unen la pared  
25 base 5 y el alma transversal 6, que están firmemente unidas con  
las caras interiores 9 de los cristales a través de un medio obtu  
rador adhesivo 8. Entre la pared base 5 y el alma transversal 6  
están dispuestas paralelamente a las paredes laterales 7 pero a  
una pequeña separación de ellas, dos almas intermedias 10, de  
30 manera que para el alojamiento de un desecante 11 se forman una cá  
mara 12 con superficies interiores lisas y dos canales 13 dispues

tos junto a ella a ambos lados, que están completamente separados de la cámara 12 mediante las almas intermedias 10. En la zona de la cámara 12 el alma transversal 6 presenta en el centro una ranura 14 en cuyo fondo está dispuesta para el paso de humedad una perforación de alta precisión 15 que está formada por agujeros extraordinariamente pequeños, de manera que también un descendente 11 de grano muy fino se retiene con seguridad en la cámara 12 y no puede llegar al espacio intermedio de aire 4, por ejemplo al transportarse la unidad de cristales aislante 1.

Directamente junto a las almas intermedias 10 están dispuestas en el alma transversal 6, en la zona de los canales 13, ranuras longitudinales 16 pasantes, de manera que a cada pared lateral 7 está asociado un espacio libre extra para el retroceso elástico de las paredes laterales 7 al atacar cargas de presión en los cristales 2 por la parte exterior, efectuándose al final del curvado un seguro apoyo de las partes de alma transversal 17 contra las almas intermedias 10. En el plano que hay justo por debajo del alma transversal 6 están dispuestos en las almas intermedias 10 en cada caso un apéndice 18 que se extiende en dirección a la pared lateral 7, cuya longitud libre es igual al ancho de la ranura longitudinal 16 y cuyo extremo libre está dispuesto justo por debajo de la parte de alma transversal 17, de manera que se da un apantallamiento del canal 13 respecto a la cámara intermedia 4.

Descrita suficientemente la naturaleza del invento, así como la manera de realizarlo en la práctica, debe hacerse constar que las disposiciones anteriormente indicadas son susceptibles de modificaciones de detalle en cuanto no alteren su principio fundamental.

REIVINDICACIONES

1.- Perfil distanciador para una unidad de cristales aislante, del tipo que comprende una pared base, un alma transversal que mira el espacio intermedio de aire de los cristales y con por lo menos una ranura longitudinal pasante, dos paredes laterales que unen la pared base y el alma transversal, para el apoyo de los cristales, y una cámara para alojar a un desecante que absorbe humedad del espacio intermedio de aire a través de por lo menos una abertura del alma transversal, caracterizado porque la cámara está delimitada por ambos lados por sendas almas intermedias y dispuestas entre la pared base y el transversal y está separada respecto a canales dispuestos a los lados, porque la ranura longitudinal está dispuesta en la zona de los canales y porque la abertura está desarrollada como perforación de alta precisión.

2.- Perfil distanciador según la reivindicación 1, caracterizado porque la ranura longitudinal está dispuesta cerca del alma intermedia que presenta un apéndice que se extiende en dirección a la pared lateral cuya longitud libre es aproximadamente igual al ancho de la ranura longitudinal y cuyo extremo libre está dispuesto justo por debajo de la parte de alma transversal.

3.- Perfil distanciador para una unidad de cristales aislante, tal y como queda sustancialmente descrito en la presente Memoria e ilustrado en los dibujos adjuntos.

Esta Memoria consta de 5 hojas escritas a máquina por una sola cara.

Madrid, 5 OCT. 1979

Wilh. FRANK GMBH  
 J. M. GOMEZ AGERO Y POMBO  
 P. P. Firmado J. Suarez Diaz

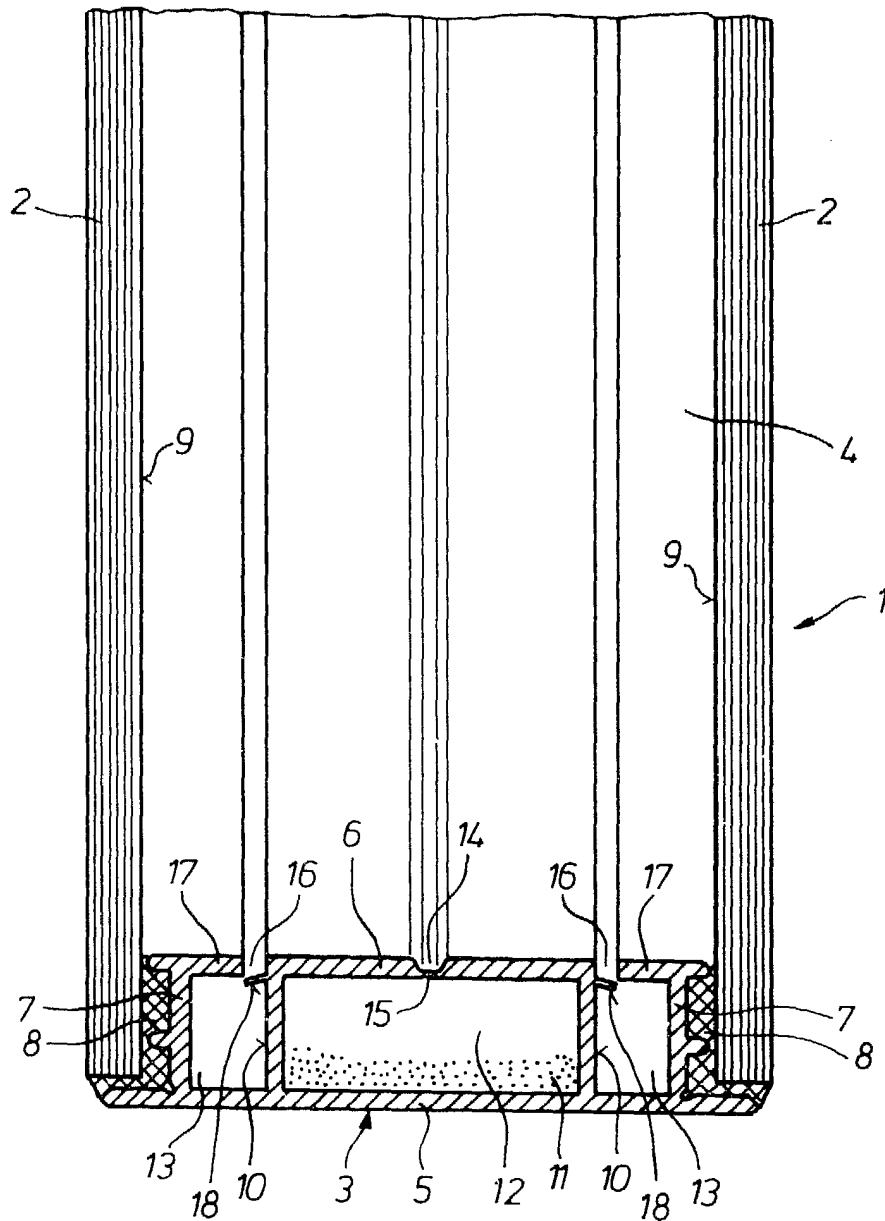

ESCALA  
VARIABLE

- 5 OCT. 1979

Madrid

A. M. GOMEZ ACEBO Y PONS  
C/ Alameda V. Suces. D. 11