



ESPAÑA

MICROFILMADO
MICROFICHAS

11) NUMERO	245882	10) Y
FECHA DE PRESENTACION		
- 2 OCT 1979		

MODELO DE UTILIDAD

16 ENE. 1980

30) PRIORIDADES:	31) NUMERO	32) FECHA	33) PAIS
	P 28 43 442.5	5 Octubre de 1.978	ALEMANIA

47) FECHA DE PUBLICIDAD	51) CLASIFICACION INTERNACIONAL
	B 67 B 7/32

54) TITULO DE LA INVENCIÓN
"ABRELATAS PERFECCIONADO".-

71) SOLICITANTE (S)
LEIFHEIT INTERNATIONAL GÜNTER LEIFHEIT, GmbH

DOMICILIO DEL SOLICITANTE
5408 NASSAU/LAHN (Rep. Fed. Alemana)

72) INVENTOR (ES)
D. Johannes LIEBSCHER, D. Rolf-Günter SCHÜLEIN y D. Rainer FRIEDRICHS

73) TITULAR (ES)
LEIFHEIT INTERNATIONAL GÜNTER LEIFHEIT, GmbH

74) REPRESENTANTE
M.V. DE LA TORRE



- Memoria Descriptiva -

El invento se refiere a una herramienta en forma de alicates, para abrir latas, formada por dos palancas metálicas articuladas, una de las cuales lleva en el brazo -- cortante superior una rueda cortadora rotatoria y la otra --
5 lleva en el brazo de avance una rueda que se mueve por me--
dio de un agarrador giratorio, mientras que los extremos in
feriores de ambas palancas van equipados con agarradores. --
En los modelos de este tipo que se conocen existe el incon-
veniente de que los pernos del agarrador giratorio, al cabo
10 de un largo uso del aparato, adquieren una holguro tal en --
su cojinete del brazo de avance que la rueda de avance ya --
no puede seguir girando el borde de la lata que se va a --
abrir. De esta manera se dificulta el funcionamiento de la
rueda de corte e incluso se imposibilita el mismo en casos
15 determinados, no pudiendo abrirse la lata.

El invento tiene por finalidad, al mismo tiempo --
que se evita el inconveniente descrito, crear una herramien
ta del tipo de unos alicates en la que el perno o espiga --
del agarrador giratorio, se asiente sin holgura en el brazo
20 de avance. Para resolver este problema, de acuerdo con el --
invento, se propone que el perno o espiga del agarrador gi-
ratorio que con su extremo libre e intercalando una rueda --
dentada, encaja a prueba de giros en la rueda de avance, se
deslice, a prueba de rotación y sin holgura en un casquillo
25 de cojinete. El casquillo especial puede adaptarse perfecta-
mente a las necesidades que se presenten, de forma que se --
garantiza un funcionamiento seguro de la rueda de avance.

En una de las formas de ejecución preferidas, el
casquillo de cojinete consta de un cilindro inferior hueco,
30 una placa media de fondo y una chapa de tope. Por razones --



técnicas de fabricación, el casquillo puede construirse de un perfil de una pieza de plástico, lo cual ofrece la ventaja de que la palanca metálica que soporta la rueda de avance no tiene que llevar una narigueta de tope curvada que se superpone a la rueda de avance, con lo que se simplifica la fabricación de esta palanca metálica.

5

El cilindro hueco penetra en el centro de la placa del fondo del casquillo con uno de sus extremos, con lo que se consigue la guía exacta de la espiga del agarrador giratorio.

10

Según otra característica del invento, la placa de tope puede hacer asiento en el lado frontal de la placa del fondo y formar con ésta un ángulo recto. De esta manera se consigue que tanto la rueda dentada como la rueda de avance, ambas asentadas en el extremo inferior del perno o espiga del agarrador giratorio, se encuentren protegidas detrás de la placa de tope. Por consiguiente, los dedos de la mano manipuladora no pueden ser enganchados por la rueda dentada ni por la rueda de avance.

15

La placa de tope puede llevar en su extremo inferior una regleta saliente que en su posición de trabajo se apoya contra el borde del brazo de avance. Esto, trae como consecuencia que el casquillo del cojinete se mantenga, a prueba de giro, sobre el brazo de avance. El casquillo del cojinete puede ser recogido, junto con su cilindro hueco, por un reborde que sobresale del brazo de avance. El cilindro hueco puede salvar, satisfactoriamente el espacio que queda entre la superficie del brazo de avance y el borde inferior del agarrador giratorio.

20

25

30

Otros detalles del invento se desprenden de la --



descripción que se hace a continuación.

En los dibujos se representa una de las formas de ejecución del invento.

5 La figura 1 representa una vista superior de la herramienta.

La figura 2 es una vista lateral de la misma.

Y la figura 3 es una sección por la línea III-III de la figura 2.

10 El abrelatas -10- basado en el ejemplo, consta de dos palancas metálicas -11- y -12-, unidas por una espiga articulada -13-. La parte superior de la palanca -11-, está configurada como brazo de avance -14- y lleva la rueda dentada de avance -15-. Sobre esta rueda que puede moverse por medio de un agarrador giratorio -16-, va dispuesta la rueda dentada -17-. El agarrador giratorio -16- hace asiento sobre un espárrago roscado -20-, que se mueve en un casquillo de cojinete -21- y que recibe, a prueba de giro, tanto a la rueda dentada -17-, como a la rueda de avance -15-. El agarrador -16- está fabricado de plástico y va firmemente unido al espárrago roscado -20-.

15 Según puede verse en la figura 3, el casquillo de cojinete -21-, fabricado de plástico en una pieza, consta de un cilindro hueco -22-, una placa de fondo -23- y un tope -24-. El cilindro hueco -22-, penetra en el centro de la placa del fondo -23-. En la cara frontal -18- de la placa de fondo -23-, va fijo el tope -24-, que constituye con aquella un ángulo recto. Tanto la rueda dentada 17-, como la rueda de avance -15-, van protegidas detrás del tope -24-, cuyo extremo inferior se apoya, a través de una regleta sobresaliente -19-, en el borde del brazo de avance -14-.

30



En el extremo superior -25- de la palanca -11-, va el elevador de tapas -26- y debajo se encuentra un oje-
te de suspensión -27-. Además, el brazo de avance -14-, -
lleva un entrante -28-, que presenta un gancho elevador --
5 -29- y un resalto superior -30-, con los que pueden quitar-
se los tapones corona de las botellas.

La segunda palanca -12-, está configurada, en su
extremo superior, como brazo cortante -31-, en donde se --
asienta un cojinete o soporte en forma de pirámide, que sa-
10 -le del brazo cortador -31- así como un perno remachado -33-
que, intercalando una arandela -34-, recibe, en forma móvil
a una rueda dentada -35- y a una rueda cortadora -36-.

Las dos ruedas dentadas -17- y -35-, engranan en-
tre sí, de forma que el movimiento de giro que ejerce la --
15 -persona manipuladora se trasmite, con auxilio del agarrador
giratorio -16-, a la rueda cortadora -36-.

Los extremos inferiores -37- y -38- de las palan-
cas -11- y -12-, están acodadas hacia afuera, según puede -
verse en la figura 2, y van guarnecidas con los agarradores
20 -39-.

El casquillo de cojinete -21-, rodeado de un re--
borde -40-, que sale del brazo de avance -14-.

Según hemos dicho ya, el modelo reproducido es -
únicamente una de las formas del invento, el cual no se li-
25 -mita a ésta, siendo posibles múltiples cambios y modifica--
ciones. Así por ejemplo, el agarrador giratorio -16- y el -
espárrago roscado -20- pueden estar contruídos de una sola
pieza. Además, el casquillo de cojinete -21- puede ser tam-
30 -bién de metal.

- REIVINDICACIONES -

- 1ª.- Abrelatas perfeccionado formado por dos palancas metálicas articuladas, una de las cuales lleva en el brazo cortante superior una rueda cortante rotatoria y la otra, en un brazo de avance, una rueda de avance que se mueve por medio de un agarrador giratorio, mientras que los extremos inferiores de ambas palancas van guarnecidas con unos agarradores, caracterizado porque el perno del agarrador giratorio, que encaja a través de su extremo libre, intercalando una rueda dentada, en forma fija contra el giro en la rueda de avance, se mueve en un casquillo de cojinete, a prueba de rotación y sin holgura.
- 2ª.- Abrelatas según la reivindicación 1ª, caracterizado porque el casquillo de cojinete consta de un cilindro hueco inferior, una placa de fondo media y una chapa de apoyo o tope.
- 3ª.- Abrelatas según las reivindicaciones 1ª y 2ª, caracterizado porque el casquillo de cojinete es un cuerpo moldeado en plástico de una pieza.
- 4ª.- Abrelatas según las reivindicaciones 1ª - 3ª, caracterizado porque el cilindro hueco penetra en el centro de la placa del fondo con uno de sus extremos.
- 5ª.- Abrelatas según las reivindicaciones 1ª - 4ª, caracterizado, porque la chapa de tope hace asiento en la cara frontal de la placa del fondo y forma con la misma un rectángulo.
- 6ª.- Abrelatas según la reivindicación 5ª, caracterizado porque la placa de tope lleva en su extremo inferior una regleta saliente que en su posición de trabajo se apoya contra el borde del brazo de avance.
- 7ª.- Abrelatas según las reivindicaciones 1ª y 2ª, caracte-

2.10.1979

rizado porque el casquillo de cojinete es captado, con su cilindro hueco por un reborde que sobresale del brazo de avance.

5 8ª.- Abrelatas según las reivindicaciones 1ª y 2ª, caracterizado porque el cilindro hueco salva el espacio que queda entre la superficie superior del brazo de avance y el borde inferior del agarrador giratorio.

9ª.- "ABRELATAS PERFECCIONADO".-

Consta la presente memoria descriptiva de siete hojas numeradas y mecanografiadas por una sola cara a las que se acompaña una de planos para su mejor comprensión.

MADRID, - 2 OCT. 1979

M. V. DE LA T.
Emilio García Arceaga

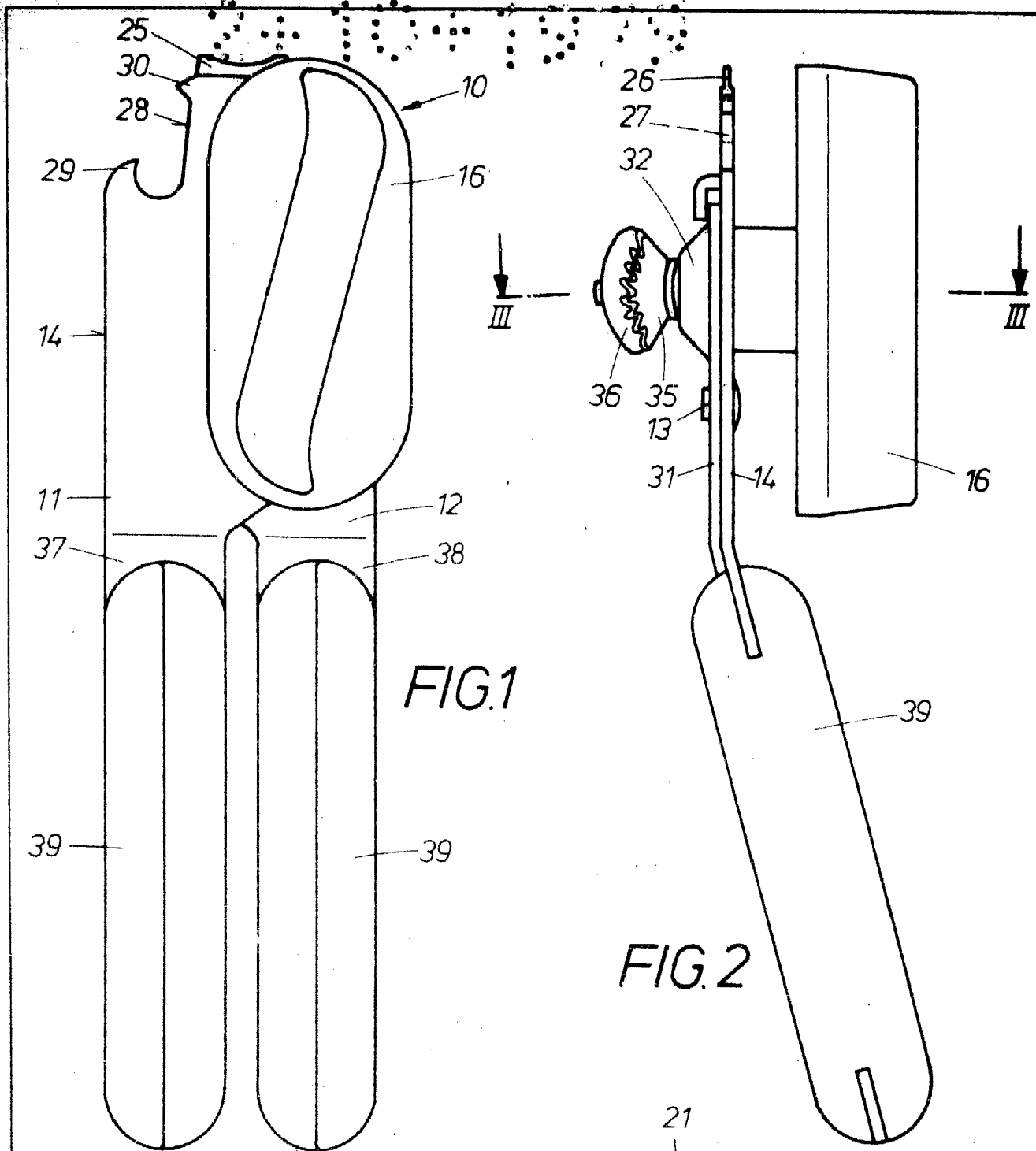

FIG. 1

FIG. 2

ESCALA VARIABLE
MADRID,

2 OCT 1979

M. V. DE LA TORRE
P. P.

Emilio Garcia Arteaga

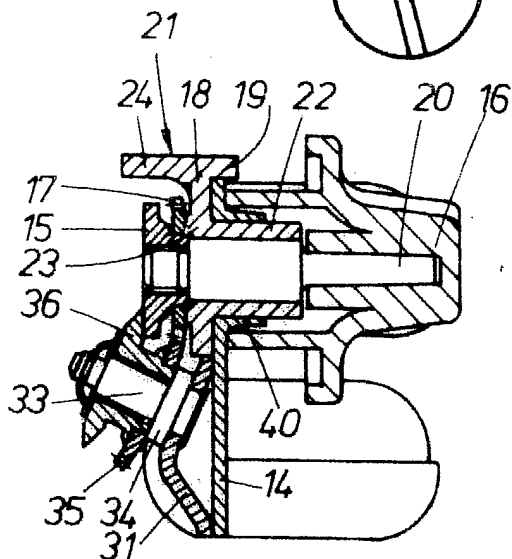

FIG. 3