



ESPAÑA

MICROFILMADO
MICROFICHAS

ES

11

21

22

245868

10 Y

FECHA DE PRESENTACION

2 OCT. 1979

MODELO DE UTILIDAD

16 ENE. 1980

30 PRIORIDADES:	32 FECHA	33 PAIS
31 NUMERO		

47 FECHA DE PUBLICIDAD	51 CLASIFICACION INTERNACIONAL
	B 42C 7/00

54 TITULO DE LA INVENCIÓN

"FASCICULO ENCUADERNABLE PERFECCIONADO"

71 SOLICITANTE (S)

DON JAIME GUITART PONS

DOMICILIO DEL SOLICITANTE

MAHON (Baleares), Calle de la Plana, 26.

72 INVENTOR (ES)

73 TITULAR (ES)

El mismo..

74 REPRESENTANTE

DON JOSE RAMON TRIGO PEREZ

M E M O R I A

El presente registro de Modelo de Utilidad se refiere, como en su enunciado se indica, a un fascículo encuadernable — perfeccionado, de acuerdo con la descripción detallada que del mismo se realiza, debiéndose interpretar siempre éste concepto en su más amplio sentido, nunca en el limitativo o restrictivo.

Por la formación, disposición y calidades de los elementos que intervienen en la formación de dicho fascículo encuadernable perfeccionado, así como por la función específica de todos y cada uno de ellos, junto con la novedad que el mismo ofrece, puede disputarse como medio o elemento de franca eficacia a los fines a que es destinado, haciéndose acreedor a los privilegios que, para los de su clase y condición, otorga el vigente Estatuto de la Propiedad Industrial, los cuales vienen a demandarse bien expresamente por medio de ésta petición de amparo legal.

Actualmente se venden encuadernados —en uno o varios volúmenes— la inmensa mayoría de los libros que se editan, y, como forman un conjunto desde la primera a la última página, es preciso llevarlo completo de un lado a otro cuando se hace necesario o conveniente transportarlo.

Se propone se proceda a "encuadernar" sólomente un fascículo (o varios) y que vaya protegido por una cubierta, numerada en las caras anterior y posterior de forma correlativa — siendo éste número, preferiblemente, de gran tamaño a fin de facilitar colocarlo por orden cuando se precise. Para evitar confusiones, la cubierta puede ser de color diferente en cada obra o tomo y llevar impreso el autor y título de la obra.

La cubierta puede, además, ir provista de una vuelta o solapa que permitiría acaballarla o sobreponerla sobre la contracubierta del fascículo que le preceda y formar así un conjunto más ligado. Este doblez o solapa puede llevar igualmente impreso el número del fascículo y el autor y título de la obra y quedar al mismo nivel de la página del libro o no llegar a dicha altura si se quiere poder volver las hojas con mayor facilidad o sobrepasarla, en el caso de que deseara una mayor separación de un fascículo al siguiente.

Un estuche o caja, en cuyo lomo se lea el título de la obra permitiría colocarlo en la estantería como otro libro encuadernado en la "forma tradicional".

5 Para la debida comprensión de éste objeto, se adjunta a la presente Memoria descriptiva una hoja de planos en la que, a título de ejemplo, se representan todas y cada una de las partes que lo forman, así como la relación que guardan entre sí.

En la citada hoja de dibujos queda representado:

- 10 FIGURA PRIMERA.- La misma muestra una vista en desarrollo planificado de la cubierta propiamente dicha de cada fascículo.
- FIGURA SEGUNDA.- Es la misma vista apreciada en planta.
- FIGURA TERCERA.- Es otra vista en planta por la cual se identifica al fascículo montado, siendo sus componentes las cubiertas correspondientes, la solapa o banda y las hojas de textos, dibujos o grafías, de cualquier tipo o naturaleza.
- 15 FIGURA CUARTA.- Muestra esquemáticamente la disposición de enlace continuo y separable de distintas cubiertas del fascículo.
- 20 FIGURA QUINTA.- Corresponde a otra perspectiva por la cual se aprecia la unión de varios fascículos en una sola unidad estructural separable, alojada en un tipo adecuado de caja general o común, para su conservación.

25 En éstas figuras y con el mismo valor en todas ellas, se aprecian las siguientes referencias.

- 1.- Zona central básica de la encuadernación particular del fascículo, de forma y dimensiones apropiadas a su finalidad.
- 2.- Corresponde a una banda o solapa extrema de ésta encuadernación, ligeramente más estrecha que las restantes, que forma parte inseparable de la zona central -1-, definida de ésta por una línea de plegado invertido según indica el sentido de la flecha.
- 30
- 2'.- Es el otro extremo de la encuadernación, de idénticas características que el descrito y asimismo unido a la zona central -1- por una línea de plegado normal según indica el sentido de la otra flecha en el plano. Este extremo presenta igual anchura que la zona central -1- y un poco mayor que la solapa -2-.
- 35

En la parte exterior de estas zonas -1-, -2- y 2'- irán grabados los necesarios textos de identificación, así como una numeración convencional, para reconocer el orden de -- asociación de ejemplares de fascículo.

5 3.- Son las correspondientes hojas de textos, unidas - por los medios más adecuados a la encuadernación indicada.

4.- Muestra un posible tipo de caja para contener va-- rios fascículos encuadernados y unidos en la forma indica-- da.

10 La finalidad principal de éste nuevo tipo de fascículo es la sencilla disposición de enlace de los mismos para -- formar un libro fasciculado y la posibilidad de separación de dichos fascículos en los casos que sea necesaria su uti-- lización individual.

15 Como ventajas de éste fascículo encuadernable se esti-- ma que la primera sería para los estudiantes de todas las edades, ya que les permitiría llevar sólo la parte de la materia a tratar que les interese, librándose de un pe-- so inútil e incluso les permitiría llevar la parte corres-- pondiente de alguna obra de lectura que fuera extensa o de consulta que les es forzoso dejar en casa. Estimamos que -- podría ayudar mucho al conocimiento de nuestros clásicos -- cuyas extensas obras no se llevan a clase dado su conside-- rable volumen.

25 Se ha pretendido vulgarizar y estimular la lectura a -- base del llamado "libro de bolsillo" que, más de una vez, ve condicionada su edición por la extensión de la obra, no faltando "comprensiones" y hasta mutilaciones al objeto de dar un título cuyo contenido "no cabe" en el formato adop-- tado. El epígrafe "Edición completa" que algunos ponen en sus ediciones hace suponer que alguna vez no haya sido así.

30 Al no tener prácticamente tope en el tamaño ni en la -- extensión de la obra editada, se mejora la calidad del mis-- mo al permitir una letra más holgada --no perjudicando tan-- to a la vista--, ilustraciones y poder ser más "generosos" en su compaginación. Puede afirmarse que ésta forma permi-- te llegar al "auténtico libro de bolsillo".

35 A más de esa ventaja de no condicionar el tamaño ni ex-- tensión de la obra a editar, resulta ideal para llevar la --

parte que uno estime conveniente en una cartera o portafolios junto a otros escritos, evitando el enojoso transporte del volumen completo y proporcionando una mayor comodidad en el caso de que se pretenda leer en viajes o desplazamientos -- tanto urbanos como interurbanos, salas de espera y análogos.

Este fascículo encuadernable podrá ser fabricado en cualquier clase de material apropiado y en formas y dimensiones más convenientes, no existiendo sobre el particular limitación alguna.

Descritas, por manera suficiente, la naturaleza y finalidad del presente Modelo de Utilidad, solo resta hacer constar que, cualquier modificación de detalle que se introduzca en el mismo, se considerará incluida dentro de ésta protección, en tanto en cuanto no altere, cambie o modifique esencialmente su finalidad característica.

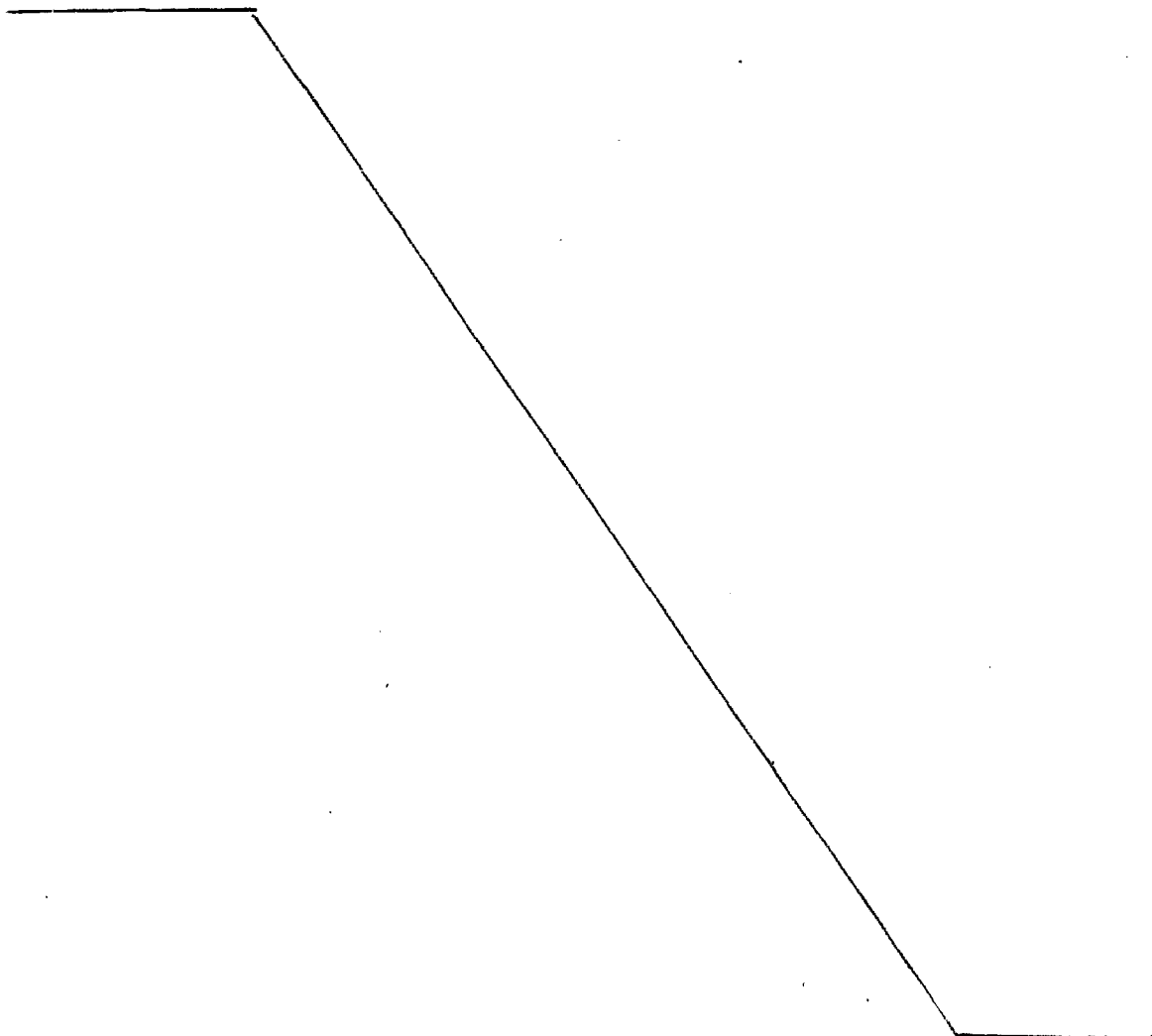

N.º. T. A.

Por el Modelo de Utilidad a que se refiere la presente Memoria, se REIVINDICA:

1ª.- Fascículo encuadernable perfeccionado caracterizado esencialmente porque comprende la disposición de una cubierta constituida por una zona central que presenta dos extremos de igual y menor anchura, uno comprensivo de la portada propiamente dicha y el otro de la banda o solapa, formando parte integrante de dicha zona central, definida de ésta por líneas de plegado, que representan el medio de asociación por encaje con la portada solidaria de la cubierta del otro fascículo con lo cual se forma el enlace continuo y separable de cuadernos, cuyas cubiertas van debidamente impresas con las correspondientes referencias de identificación ordinal y de textos, así como otros datos peculiares, contando cada cubierta con una dotación de hojas impresas y unidas por el lomo a su propia encuadernación.

2ª.- "Fascículo encuadernable perfeccionado".-

Tal y conforme se ha descrito en la Memoria que antecede, ilustrado en el plano que se acompaña, y, a los fines que se han especificado bien determinadamente.

Consta ésta Memoria de 6 hojas escritas a máquina por una sola cara.

Madrid, -2 OCT. 1979

JAIME GUITART PONS
P.A.



FIG. 1

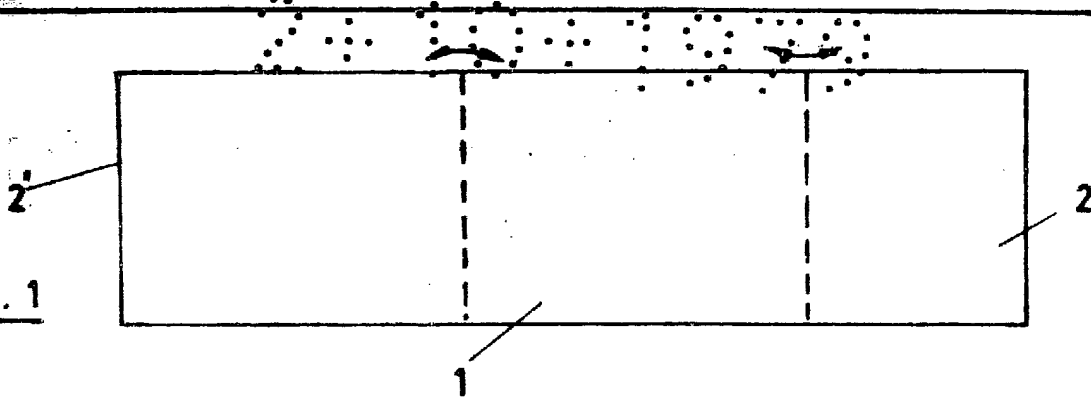

FIG. 2



FIG. 3

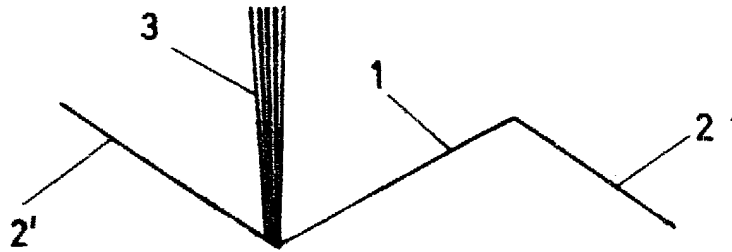

FIG. 4

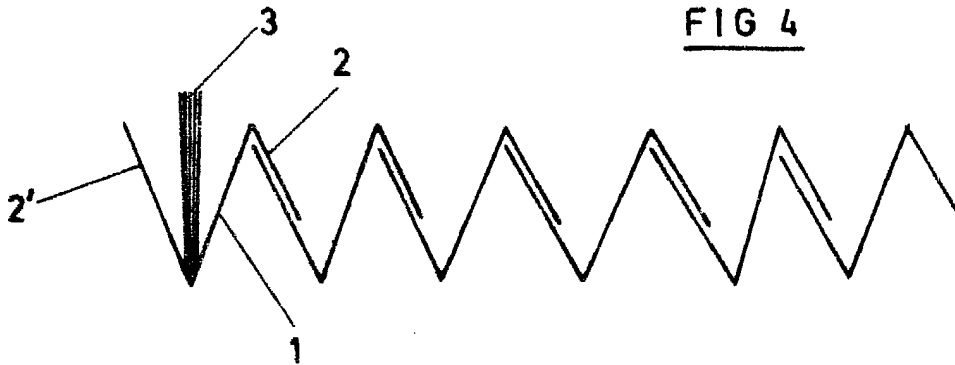
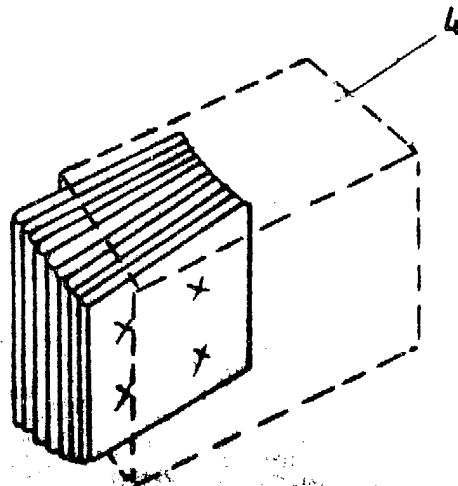

FIG. 5



ESCALA VARIABLE

MADRID, -2 OCT. 1979