

MINISTERIO DE INDUSTRIA Y ENERGIA

Registro de la Propiedad Industrial



ESPAÑA

16 AGO. 1980

ES	11	245854	Y
	21		
	22	FECHA DE PRESENTACION	
		29 SET. 1978	

MODELO DE UTILIDAD

30	PRIORIDADES:	32	FECHA	33	PAIS
	31				
	NUMERO				

47	FECHA DE PUBLICIDAD	51	CLASIFICACION INTERNACIONAL
			B65D 5/22

54	TITULO DE LA INVENCIÓN
	"ENVASE PERFECCIONADO"

71	SOLICITANTE (S)
	ENRIQUE FERREROS CUSI

	DOMICILIO DEL SOLICITANTE
	BARCELONA.- San Gervasio de Cassolas nº. 84

72	INVENTOR (ES)

73	TITULAR (ES)
	ENRIQUE FERREROS CUSI

74	REPRESENTANTE
	VISITACION PERALTA ALVAREZ

MEMORIA DESCRIPTIVA

El presente registro de Modelo de Utilidad concierne, como su enunciado indica, a un envase perfeccionado, más concretamente del tipo que comprende una caja paralelepípedica deslizante interiormente a través de una envolvente abierta por sus dos extremos.

5

El envase objeto del Modelo ideado tiene un gran número de aplicaciones, es decir, es apto para contener cualquier tipo de productos.

El indicado envase presenta la particularidad de que comprende una lámina que presenta una porción formativa de una cubierta de la caja y que se prolonga, constituyendo una lengüeta, ostentando dicha cubierta la representación de parte de una figura que, al ejercer tracción de la lengüeta para abrir la caja, se hace visible y se complementa con otra parte de la figura representada en la envolvente para completar la figura.

10

15

Para facilitar una explicación más detallada y la comprensión de lo expuesto, se acompaña una hoja de dibujos en los que se ha representado un caso práctico de realización de un envase de las características indicadas, que se cita sólo a título de ejemplo no limitativo del alcance del Modelo.

20

En dichos dibujos:

La figura 1 es una vista en desarrollo de la caja.

La figura 2 representa el envase cerrado.

La figura 3 lo ilustra en la posición de apertura en la que se obtiene la visión total de la figura representada.

25

La figura 4 demuestra la adicional ventaja del envase de permitir abrirlo en posición invertida sin que se caiga su contenido.

De acuerdo con los dibujos, el envase perfeccionado de referencia comporta una caja -1- constituida por una lámina tro-

30

quelada que presenta contorno y líneas de pliegue convenientes para su armado, derivándose de la caja, de manera que queda debidamente incorporada en ella, una porción -2- que forma una cubierta de la boca de la caja, cuya cubierta se prolonga según una lengüeta -3-.

5 El envase comprende una envolvente -4- de extremos abiertos y a través de cuyo interior es deslizante la caja -1-.

10 La cubierta -2- ostenta la representación de parte -5- de una figura cualquiera, ya sea de carácter grotesco o burla— quier otro, en tanto que la envolvente -4- en una de sus caras com- porta la representación de otra parte -5'- de dicha figura, de modo que al ejercer tracción de la lengüeta -3- para abrir la caja se — complementan las partes -5- y -5'- y se hace visible la figura com- pleta.

15 Las partes -5- y -5'- de la figura están representa- das de manera tal que para el usuario constituye una sorpresa la — formación de la figura completa que puede representar, por ejemplo, la actitud de una persona que no se hace aparente hasta que la par- te de la figura -5- de la figura se hace visible al usuario al efec- tuar la apertura del envase.

20 El envase perfeccionado objeto del modelo presenta — otra ventaja que consiste en que cuando se invierte su posición, ge- neralmente por distracción del usuario, al abrirlo, como indica la figura -4-, la cubierta -2- cierra la caja, con lo que se evita la caída del contenido del envase.

25 Queda previsto que la caja y la lengüeta de tracción derivada de la cubierta sean de constitución integral, es decir, con una única lámina troquelada en favor del coste industrial del envase, o bien que la cubierta y la lengüeta estén formadas por una pieza — unida de cualquier manera conveniente y en cualquier lugar oportuno de la caja, sea, por ejemplo, la pared de la caja opuesta a la len-
30

güeta.

El envase podrá ser fabricado en cualquier material apropiado y en las formas y dimensiones más convenientes, no existiendo sobre el particular ninguna limitación.

5

Descrita suficientemente la naturaleza del Modelo, se hace constar expresamente que cualquier modificación de detalle que se introduzca en el mismo se considerará incluida dentro de esta protección, en tanto que no se altere o modifique esencialmente su finalidad característica.

10

NOTA

Por último, se declaran de novedad y utilidad las siguientes.

15

20

25

30

REIVINDICACIONES

5 1. - Envase perfeccionado, del tipo que comprende una caja paralelepípedica deslizante interiormente a través de una envolvente abierta por sus dos extremos, caracterizado porque la caja comporta una lámina que presenta una porción formativa de una cubierta de la boca de la caja y se prolonga, constituyendo una lengüeta, cu ya cubierta ostenta la representación de parte de una figura que se hace visible al ejercer tracción de la lengüeta para abrir el envase y se complementa con otra parte de la figura representada en una cara correspondiente de la envolvente para completar dicha figura.

10 2. - Envase perfeccionado, según la reivindicación anterior, caracterizado porque la caja, la cubierta y la lengüeta están constituidas por una única lámina troquelada armable.

3. - ENVASE PERFECCIONADO.

15 Todo ello según se describe en el cuerpo de esta memoria, se reivindica en su nota y se representa a título de ejemplo en la adjunta hoja de dibujos.

Esta memoria descriptiva consta de cinco hojas foliadas y mecanografiadas por una sola de sus caras y a dos espacios.

Madrid, 29 de Septiembre de 1.979

Visitación Peralta
P. P.

FIG. 1

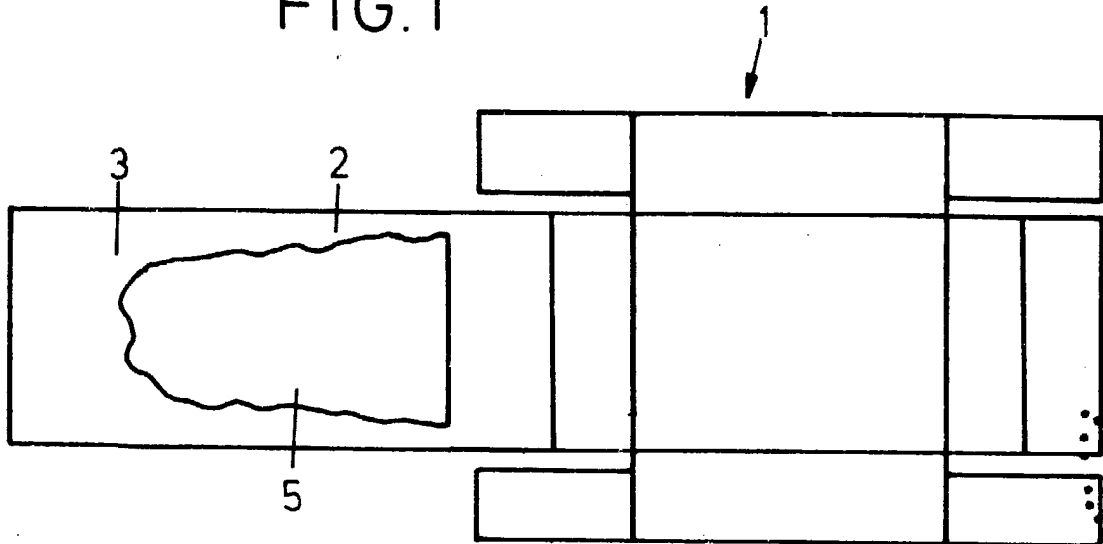

FIG. 2

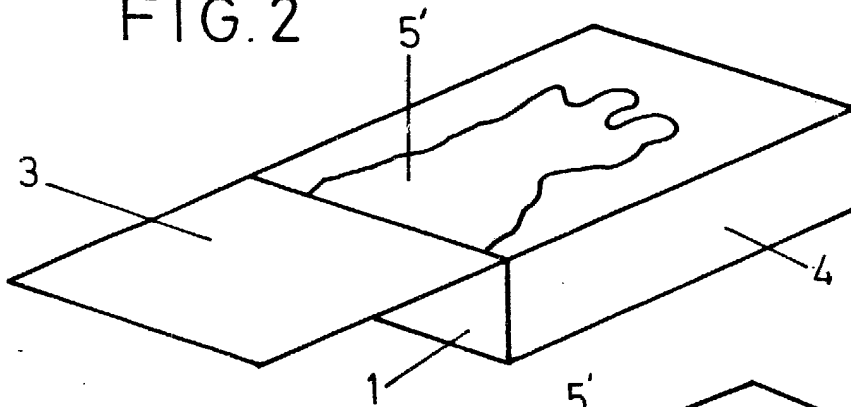

FIG. 3

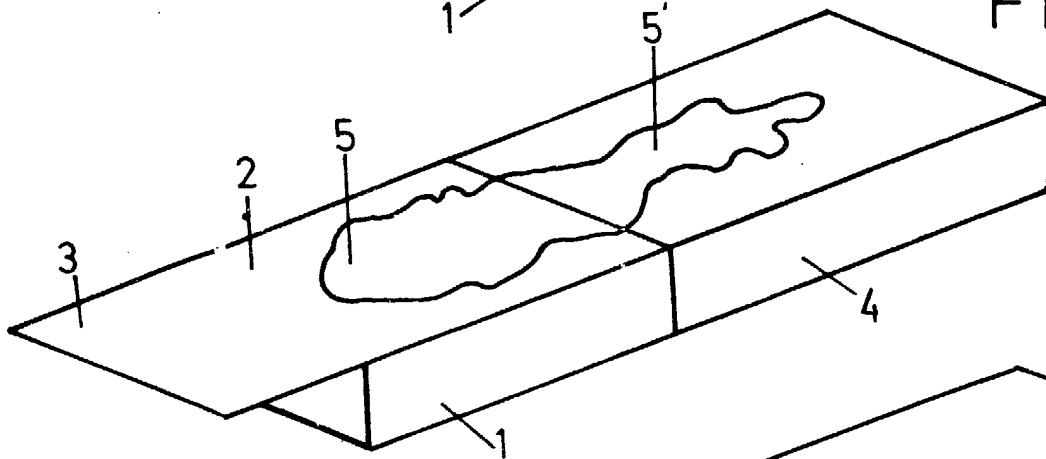
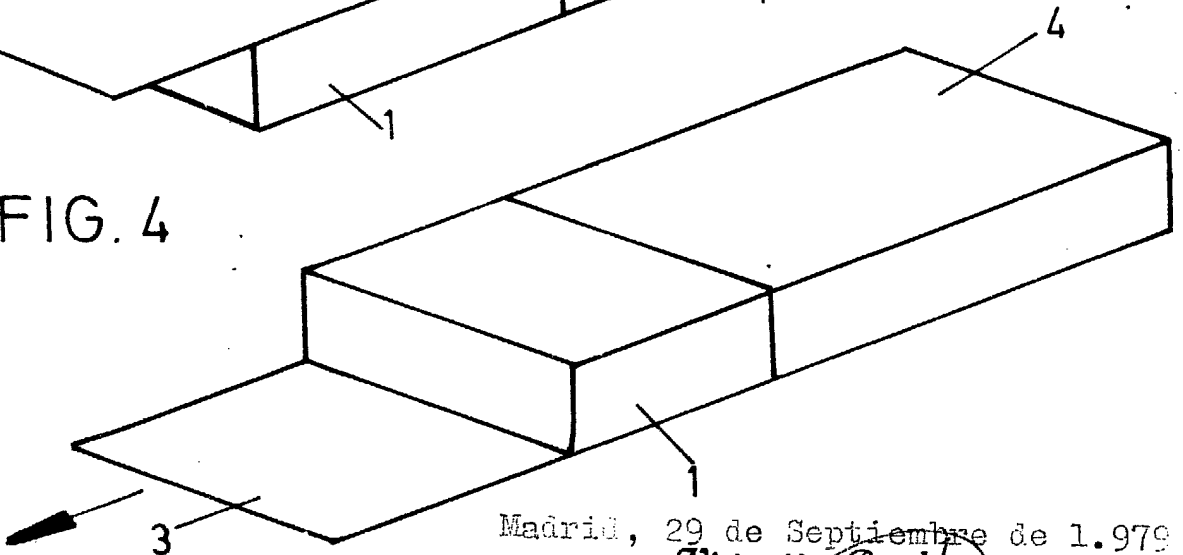

FIG. 4



ESCALA VARIABLE

Madrid, 29 de Septiembre de 1.979

Visitación Peralta
P. P.