



ESPAÑA

MODELO DE UTILIDAD

18	ES	22	NÚMERO 245818	19	Y
		FECHA DE PRESENTACIÓN Septiembre 1979			

16 ENE. 1980

20	PRIORIDADES:	22	FECHA	23	PAIS
21	NÚMERO				

27	FECHA DE PUBLICIDAD	31	CLASIFICACION INTERNACIONAL B 65 D 85/54
----	---------------------	----	---

34	TITULO DE LA INVENCIÓN
"PANOPLIA EXPOSITORA DE JUGUETES DEBIDAMENTE ENVASADOS"	

71	SOLICITANTE (S)
D ^a . CATALINA PICORNELL JAUME	

DOMICILIO DEL SOLICITANTE	
Padre Atanasio, 11 - PALMA DE MALLORCA	

72	INVENTOR (ES)
D ^a . CATALINA PICORNELL JAUME	

73	TITULAR (ES)
D ^a . CATALINA PICORNELL JAUME	

74	REPRESENTANTE
D. JUAN LOPEZ SANCHEZ	

EXPEDIENTE: MODELO DE UTILIDAD

Titular: D^a CATALINA PICORNELL JAUME

Nacionalidad: Española

Domicilio: Padre Atanasio, 11 - PALMA DE MALLORCA

Objeto: "PANOPLIA EXPOSITORA DE JUGUETES DEBIDAMENTE ENVASADOS"

Prioridad:

MEMORIA DESCRIPTIVA

En el cuerpo de la presente Memoria Descriptiva y con la ayuda del plano adjunto, vamos a referirnos a las características que tiene una panoplia expositora de pequeños juguetes, que a su vez se encuentran debidamente envasados, que reúne las condiciones de utilidad y novedad que exige el vigente Estatuto-Ley de Propiedad Industrial, para que se otorgue a su titular el privilegio de su exclusiva explotación industrial y comercial que dispensa el mencionado Cuerpo Legal.

Es evidente que este tipo de panoplias expositoras son prácticamente necesarias por cuanto la posibilidad

15

de exhibir a un número variable de pequeños juguetes, constituye un lógico y natural incentivo para los infantiles compradores, y aún resulta mucho más interesante, cuando la panoplia sirve de soporte a los pequeños juguetes, estando éstos envasados y protegidos de la intemperie, de forma que su venta lo sea porque sus unidades están especialmente preparadas para que al separarlas de la panoplia, el juguete siga envasado.

20

Para facilitar la comprensión de las características que seguidamente vamos a describir, hemos considerado aportar una lámina de dibujos, en la que se recoge un caso práctico de realización, con la natural advertencia de que estos gráficos son aportados a título de ejemplo aclaratorio de la descripción, y por ello deberán ser interpretados con el más amplio sentido y sin carácter limitativo alguno.

25

30

La figura 1ª del plano nos muestra una vista en alzado de una panoplia expositora, que en este caso está referida a pequeños aviones, como podría ser empleada para cochecitos, embarcaciones, etc, etc. cambiando naturalmente la parte impresa o litografiada; la figura 2ª nos muestra en alzado un juguete en su envase individual, el cual, en la figura 3ª, se nos muestra doblado sobre sí mismo y según sección B-B de la figura anterior, para demostrar la forma en que se disponen estos envases individuales, para su colocación en la panoplia, circunstancia ésta que viene expuesta en la figura 4ª, que constituye un detalle o sección A-A de la figura 1ª.

35

40

Refiriéndonos a las precitadas figuras, seña

lamos con -1- al cartón o panoplia expositora de las di_
mensiones que mejor se estime, con su parte superior -2-
para la impresión del motivo gráfico que denota la natu_
45 raleza de los juguetes que exhibe, y cuya lámina puede
llevar impresas en una pluralidad de recuadros, los di_
versos modelos de los juguetes que posee la panoplia, sien_
do esta circunstancia optativa. En la lámina -1- de la pa_
noplia y regularmente distribuidas, existen unas entallas
50 -3-, en número igual a los juguetes que sobre ella se fi_
jarán, y por cuyas entallas se pasan, tras su previo dobla_
do, la parte superior -4- de las cartulinas -5-, en cuya
parte inferior -6-, se ubican los juguetes -7- individual_
mente, un juguete por cartulina, y cuyo juguete queda re_
55 cubierto por una lámina de material plástico transparente
y retráctil para su preservación. De esta forma cobradas
las partes planas de cada envase de juguete, y pasadas a
través de las entallas, quedan los juguetes perfectamente
montados sobre la panoplia que, posteriormente y de forma
60 optativa, podrá estar en su totalidad recubierta o no de
otra lámina retráctil protectora. En el caso de que la
panoplia -1- lleve impresos los juguetes que posteriormen_
te se han de superponer y fijar, resulta sumamente senci_
llo la identificación de las piezas servicias, para su re_
65 posición.

Suficientemente expuestas las característi_
cas del objeto de este modelo, sólo nos resta manifestar
que podrán ser variables las circunstancias de materiales,
tamaños, formas y naturaleza de los juguetes que contenga,
70 así como la conveniencia o no de proteger el dorso de la pa_

panoplia con una lámina o tapa de cartón, para proteger las porciones de cartulinas de los envases individuales que se ocultan por detrás, así como otros detalles de carácter accesorio, siempre y cuando estas posibles variaciones no afecten a su esencialidad, que se refleja en la siguiente

75

N O T A
= = = =

Los puntos que se reivindican en el presente Modelo de Utilidad, son:

1º.- Panoplia expositora de juguetes debidamente envasados, que se caracteriza por estar integrada por una lámina de cartón o cualquier otro material adecuado, laminar, con impresión o no de los modelos de juguete que sobre ella se han de fijar, y que posee convenientemente distribuidas unas entallas pasantes, a través de las cuales puedan pasar las partes superiores de las cartulinas que, individualmente sirven como portadoras de unidades de los juguetes en cuestión, los cuales quedan retenidos en la parte inferior de las cartulinas y retenidos contra ellas por plástico retráctil, de forma que quedan montadas estas unidades de juguetes, por la retención que supone el paso y doblado de la mitad de las cartulinas a través de las entallas precitadas, quedando solamente expuestas las mitades inferiores, portadoras de los juguetes, pudiendo o no llevar impresos en los recuadros inferiores a las entallas, los juguetes que precisamente se superponen, que al quitarse y servirse a los compradores, denotarían las faltas que existen en las panoplias, sin pérdida de su vistosidad. Y

80

85

90

95

2º.- "PANOPLIA EXPOSITORA DE JUGUETES DEBIDAMENTE ENVASADOS", de conformidad en un todo en lo esencial y

100

fines industriales a lo descrito en la precedente Memoria descriptiva y gráficamente representado en las figuras del plano adjunto para su mejor comprensión.

Esta Memoria consta de CINCO hojas escritas o mecanografiadas por una sola cara y a doble espacio en 102 líneas.

Valencia, 24 de Septiembre 1979
Por autorización de la interesada.

Tuanelop

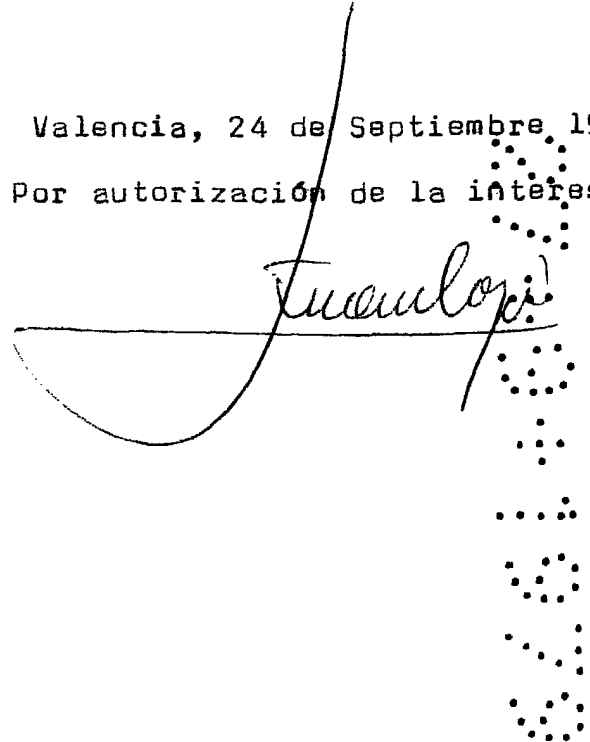

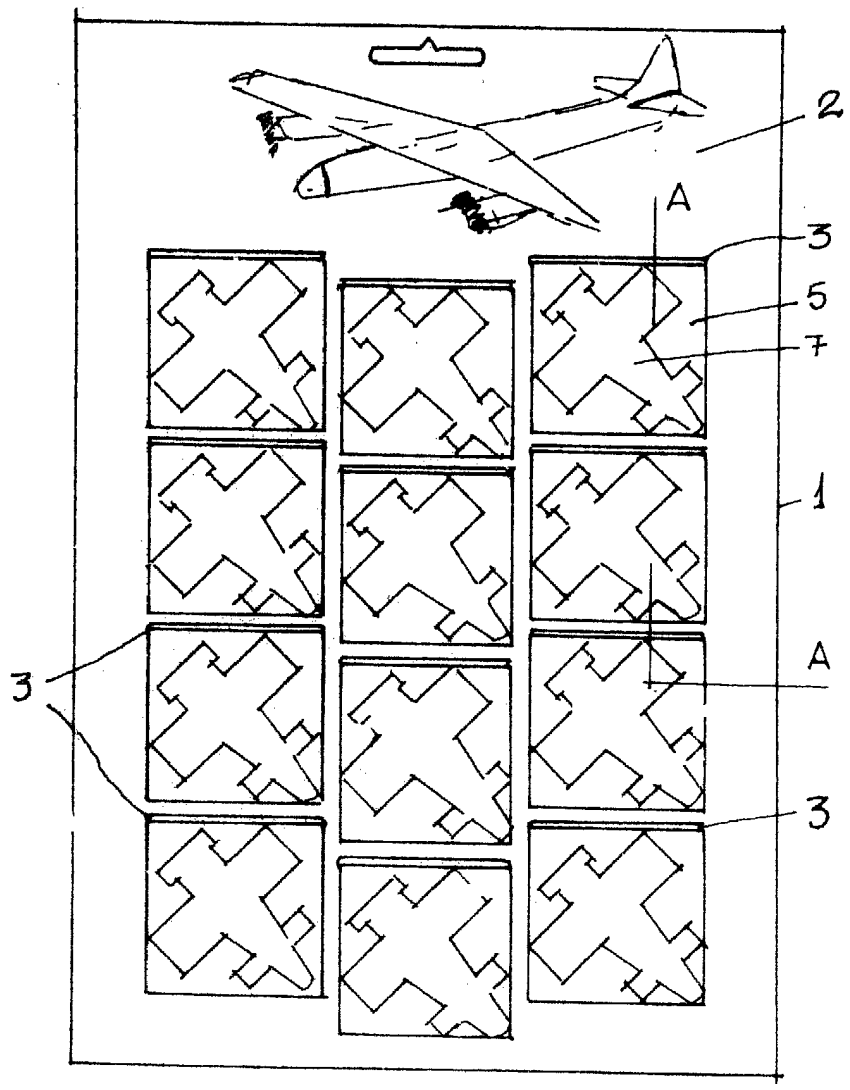

FIG 1

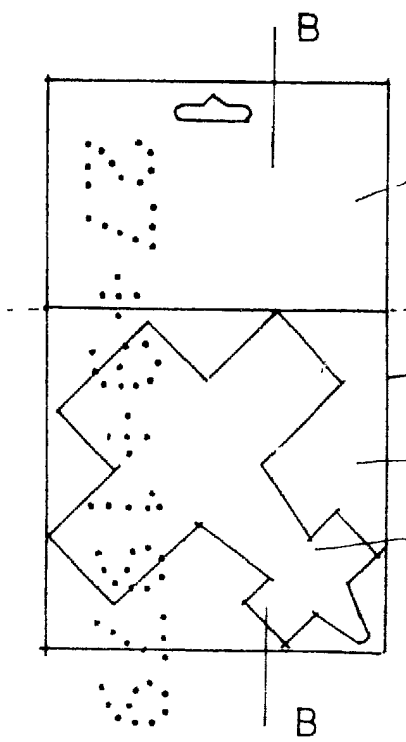
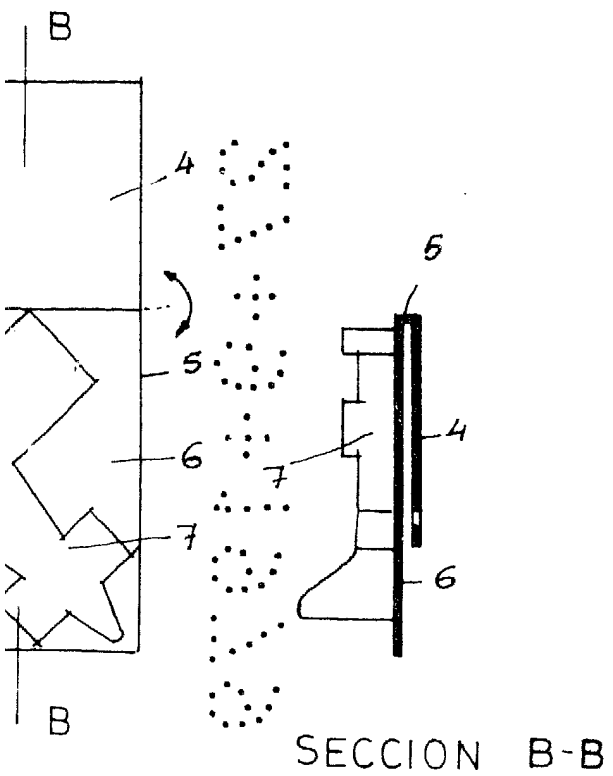
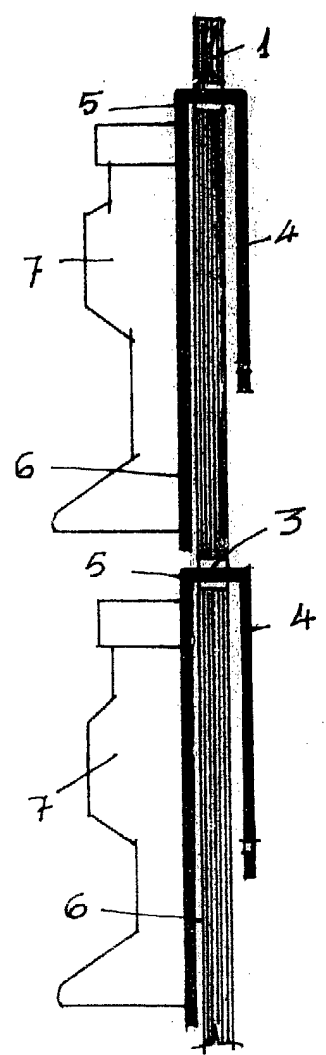

FIG 2



SECCION B-B

FIG 3



SECCION A-A

FIG 4

ESCALA VARIABLE
 VALENCIA SEP 1979
 P.A.

Manuel Lopez