



y en la parte anterior, correlativamente, dos recipientes isotérmicos para bebidas calientes y frías, con grifos, unos alojamientos para botellas, unas cubetas para hielo y rodajas de cítricos, un cabezal dispensador de bebidas carbónicas y, eventualmente, un soporte para vasos de un solo uso,

5.

habiendo en el interior del mueble, en su parte trasera, un compartimiento isotérmico para barriles de productos y botellas de gas carbónico, y en su parte delantera, un cajón tolva para recogida de desperdicios, unos estantes abiertos para bocadillos y similares, y un compartimiento isotérmico con varios cajones deslizantes para botellería y artículos diversos. - - - - -

10.

Otros objetos y características de la invención se irán dando a conocer en detalle a lo largo de la descripción que sigue, haciendo referencia a los dibujos ilustrativos que la acompañan. En los dibujos: - - - - -

15.

Figura 1, es una vista en perspectiva del presente bar móvil. - - - - -

Figura 2, es una vista en planta, por su parte superior, del mismo bar móvil. - - - - -

20.

Figura 3, es una vista lateral del bar móvil en cuestión. - - - - -

Figura 4, es una sección longitudinal en planta

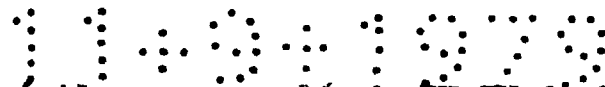

del bar móvil, por una línea IV-IV de la figura 3. - - - - -

5. El presente bar móvil es un mueble con mostrador y espacios para productos alimenticios sólidos y líquidos objeto de expendición, parte de cuyos espacios son isotérmicos para conservar, en caliente o en frío, algunos de los citados productos. - - - - -

10. El citado mueble es realizado preferentemente en metal, con empleo de acero inoxidable en las partes vistas y de acero galvanizado en los interiores no vistos, presentando op-
tativamente una forma paralelepípedica en horizontalidad. - -

La caja 1 del mueble tiene alrededor de su encimera 2 un pasamanos tubular 3 para sujeción y empuje manual del conjunto, estando montada sobre cuatro o más ruedas 4, algunas de las cuales son orientables y dotadas de freno. - - -

15. Sobre dicha encimera 2, en la parte posterior del bar con respecto a la posición del expendedor de productos, se halla una vitrina expositora formada por unos estantes longitudinales 5 y 6 sostenidos por unos pies 7 y 8, con protector frontal. - - - - -

20. La parte anterior de la mencionada encimera 2 posee dos recipientes 9a y 9b con grifo 10, para bebidas calientes y frías, con preferencia café y café con leche. A continuación unos alojamientos 11 para botellas 12 de bebidas alcohó-



licas y similares, más unas cubetas 13 para cubitos de hielo, rodajas de naranja y limón, etc. Seguidamente un cabezal 14 con grifo 15 para servir bebidas carbónicas frías diversas, particularmente las de origen comercial más conocidas, y finalmente, con carácter eventual, un soporte 16 para vasos 17 de un solo uso. Enfrente de los recipientes 9a y 9b y del cabezal 14, debajo de los respectivos grifos, se dispone de unas bandejas recoge gotas 18 y 19, respectivamente. - - - - -

El interior de la caja 1 está organizado de la siguiente manera. La parte posterior enfrentada al público, según la citada posición del expendedor, hay en toda la longitud un compartimiento isotérmico 20 que contiene barriles 21 de productos líquidos y botellas 22 de gas carbónico, siendo accesible por unas puertas 23 con dispositivo espacial 24 para la fijación en apertura y que facilita el cierre sin acompañamiento. - - - - -

La parte anterior del interior de la caja 1 tiene en un extremo un cajón tolva abatible 25, en acero inoxidable, para recogida de desperdicios, con puerta 26 dotada de asidor 27. Esta tolva tiene una posición de apertura parcial con cierre por recuperación y otra posición de apertura total. La parte central del mueble tiene unos estantes 28 a distintas alturas, con barandilla protectora 29. El otro extremo de la caja presenta un compartimiento isotérmico con varios cajones 31 en acero inoxidable, a varias alturas, desplazables sobre



guías telescópicas y con sistema de cierre incorporado en el tirador 32. Estos cajones 31 tienen utilidades diversas y pueden presentar alojamientos 33 para envases. - - - - -

5. El fondo mueble 1 posee una bandeja escurridora 34 con tubo de desagüe 35. - - - - -

10. El presente bar móvil, de acuerdo con la anterior descripción, dispone de una gran capacidad para una elevada variedad de productos idóneos al servicio que le es propio, y con arreglo a las normales preferencias del público, tanto para servicio en caliente, en frío o natural, con facilidad de manejo para desplazamientos ordinarios en el interior de recintos abiertos o cerrados, además de ofrecer facilidades para el reaprovisionamiento. - - - - -

15. Descritas convenientemente las características de la invención, se hace constar que en la misma podrán introducirse cuantas variantes de detalle pueda aconsejar la experiencia, siempre que con ello no se modifique la esencialidad de la misma. - - - - -

20. A los efectos consiguientes, se declaran de novedad, utilidad y propiedad para España, sus territorios y plazas de soberanía, las reivindicaciones que siguen. - - - - -



REIVINDICACIONES

1.- Bar móvil, caracterizado porque está constituido por un mueble, preferentemente metálico y de forma substancialmente paralelepípedica en horizontalidad, montado sobre ruedas en que por lo menos algunas de ellas son orientables y con freno, poseyendo un pasamano periférico superior para sujeción y empuje manual, constando dicho mueble de una encimera que, en la parte posterior, enfrentada con el público, presenta una vitrina de estantes longitudinales, y en la parte anterior, correlativamente, dos recipientes isotérmicos para bebidas calientes y frías, con grifos, unos alojamientos para botellas, unas cubetas para hielo y rodajas de cítricos, un cabezal con grifos dispensador de bebidas carbónicas y, eventualmente, un soporte para vasos de un solo uso, habiendo en el interior del mueble, en su parte trasera, un compartimiento isotérmico para barriles de productos líquidos y botellas de gas carbónico, y en su parte delantera, un cajón tolva abatible para recogida de desperdicios, unos estantes para bocadillos y similares, y un compartimiento isotérmico con cajones deslizantes para botellería y artículos diversos. - - - - -

5.

10.

15.

20.

2.- "BAR MÓVIL". - - - - -

Todo ello conforme se describe y reivindica en la presente memoria que consta de siete hojas, foliadas y mecano-

11001070

grafadas por una sola de sus caras, y de cuatro figuras que la ilustran.

REPTIC...
A...

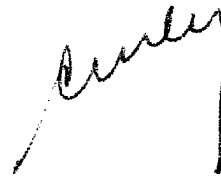

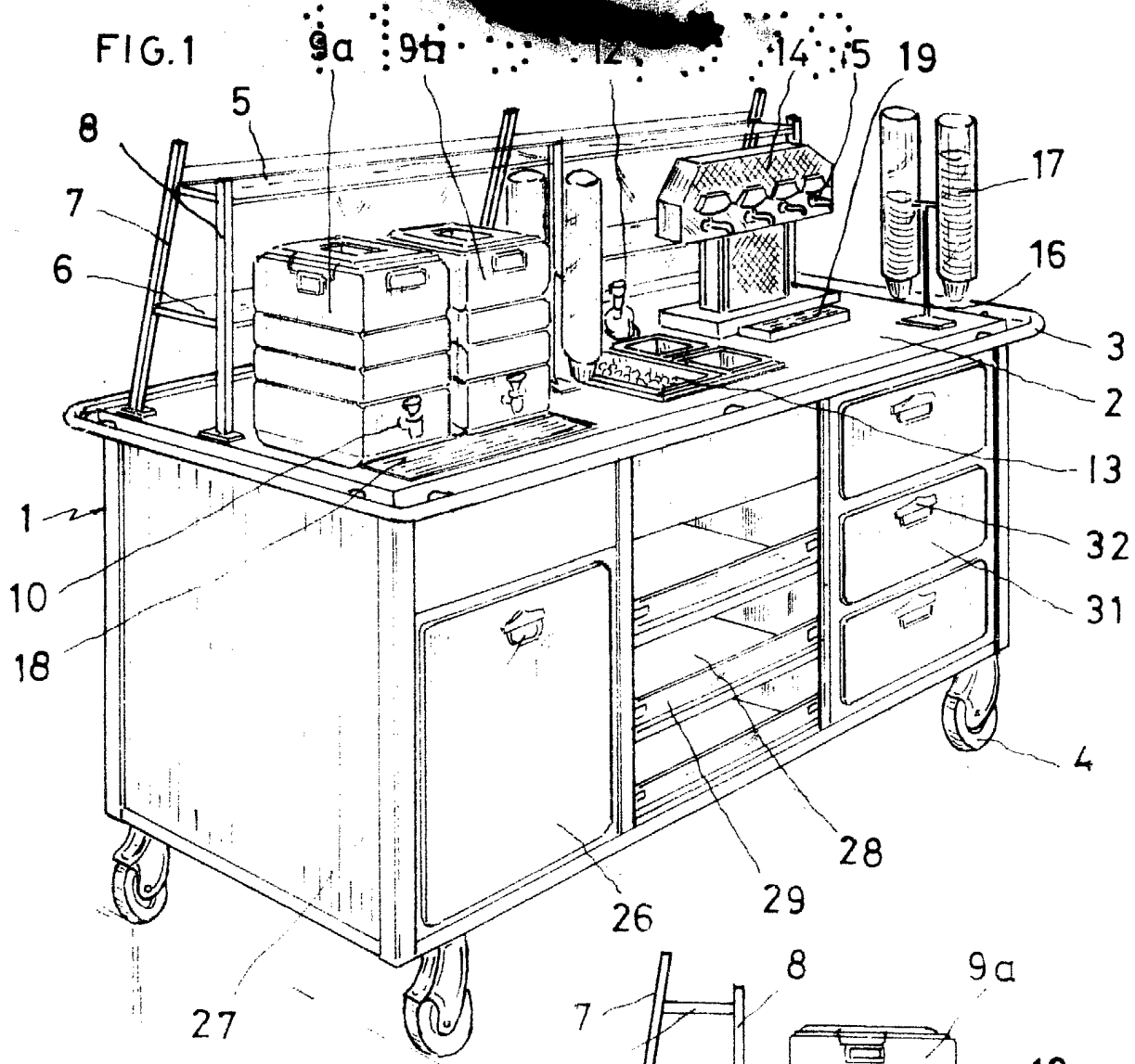
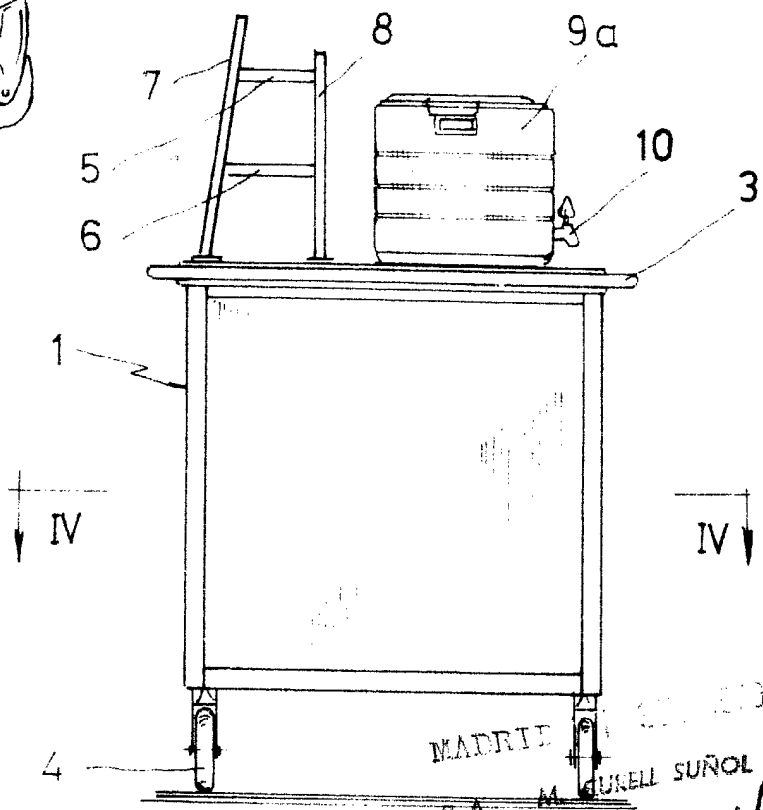

FIG. 3



MADRID
 GURELL SUÑOL
 P. A. M.
Oruiz

FIG. 2

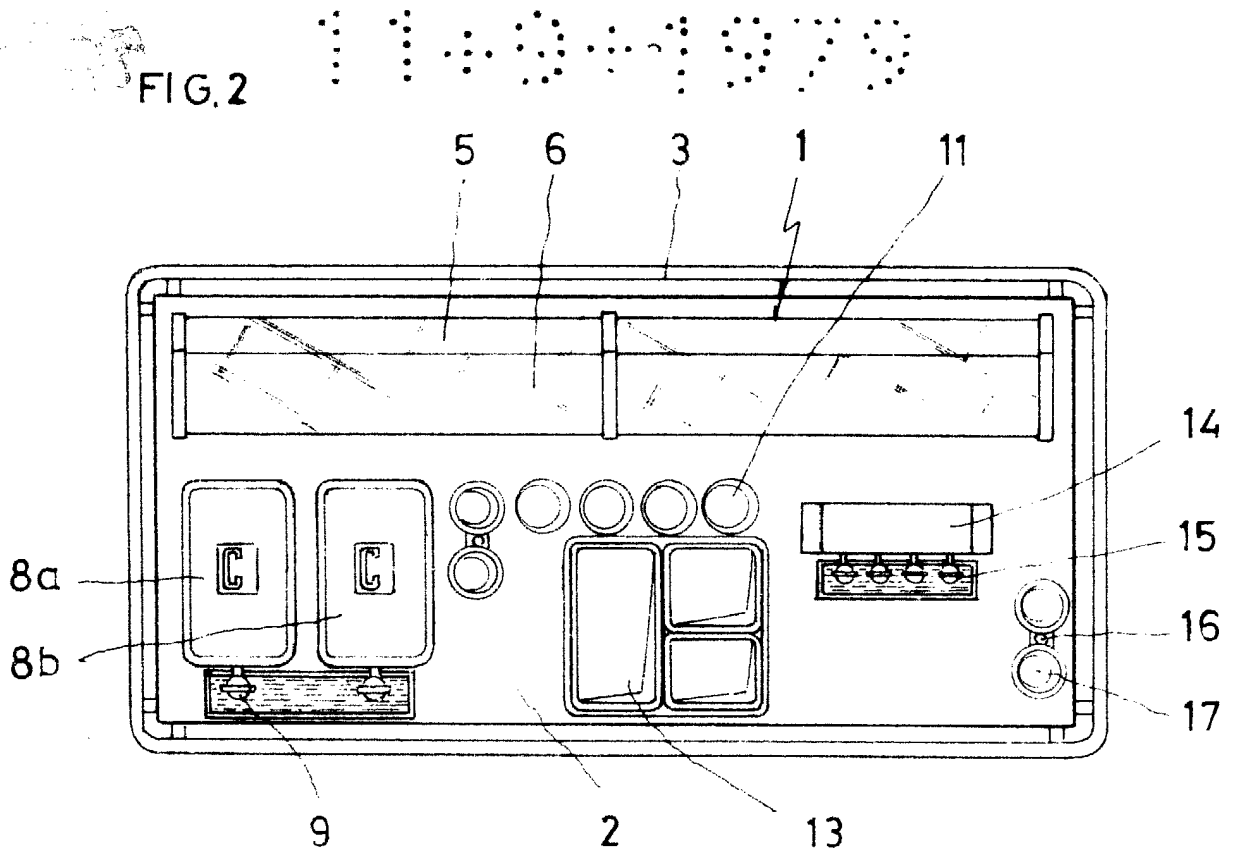
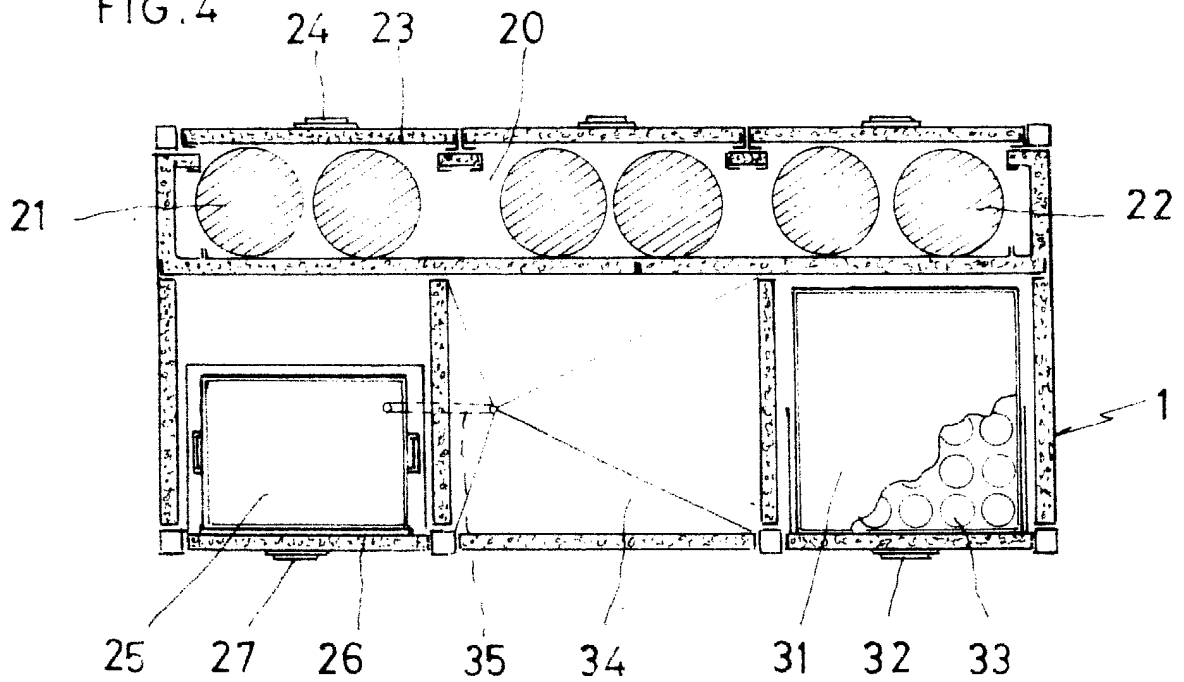

FIG. 4



MADRID

D. A. M. CIBELL SUÑER

[Handwritten signature]