

MINISTERIO DE INDUSTRIA Y ENERGIA

Registro de la Propiedad Industrial



ESPAÑA

19 ES 11 21 22

NUMERO 245527 10 Y

FECHA DE PRESENTACION 10 SET 1979

MODELO DE UTILIDAD

1 ENE 1980

(30) PRIORIDADES:	(31) NUMERO	(32) FECHA	(33) PAIS
-------------------	-------------	------------	-----------

(47) FECHA DE PUBLICIDAD	(51) CLASIFICACION INTERNACIONAL A63H 33/08
--------------------------	--

(54) TITULO DE LA INVENCIÓN

"JUEGO DE COMPOSICION INFANTIL"

(71) SOLICITANTE (S)

D^a MARTA PIFARRE BENTANACHS

DOMICILIO DEL SOLICITANTE

BARCELONA, Masferrer 34

(72) INVENTOR (ES)

(73) TITULAR (ES)

(74) REPRESENTANTE

D. MANUEL DE RAFAEL GARCIA

El presente modelo de utilidad se refiere a un juego de composición infantil que ha sido concebido y realizado de manera que, además,
5 de ser muy recreativo para los niños, despierta en ellos su capacidad creadora y les induce al hábito de ser ordenados.

Por otra parte, el juego de composición infantil en cuestión es de fabricación económica
10 y resulta resistente.

En líneas generales, el juego infantil de referencia consiste en un tablero de una sola pieza que presenta en su superficie de juego una pluralidad de salientes exagonales iguales próximos de manera
15 que entre ellos se definen separaciones que permiten el encaje sobre dichos salientes de unas fichas huecas exagonales y abiertas por su base que quedan yuxtapuestas y son de diferentes colores para formar distintas figuras, comprendiendo la cara superior
20 del tablero en su periferia unos encajes para la colocación ordenada de las fichas por colores en su guarda.

Con el fin de facilitar la explicación, se acompaña a la presente memoria descriptiva una hoja
25 de dibujos en la que se ha representado un caso práctico de realización, el cual se cita solo a título de ejemplo no limitativo del alcance del presente modelo de utilidad.

En dichos dibujos:

30 La figura 1 es una vista en planta del

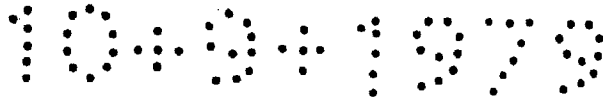

juego.

La figura 2 corresponde a un detalle a mayor escala en sección alzada del juego considerado por la línea II de la figura 1.

5 De acuerdo con las figuras, el juego de composición infantil que se describe consta de un tablero designado en general con -1- constituido por una sola pieza de material plástico moldeado al vacío, cuyo tablero en su superficie de juego
10 presenta una pluralidad de salientes exagonales iguales -2- próximos entre sí de modo que en la superficie de juego se definen entre los citados salientes unas separaciones -3-.

El juego comporta unas fichas huecas abiertas
15 inferiormente -4- igualmente de plástico moldeado y cuya forma es exagonal, cuyas fichas son de distintos colores.

En la cara superior del tablero -1- están dispuestos periféricamente unos rehundidos -5- cuya
20 forma permite disponer encajadas en ellos de canto y yuxtapuestas las fichas -4- ordenadas por colores.

Las separaciones -3- definidas entre los salientes exagonales -2- en el tablero -1- permite a los niños encajar sobre dichos salientes las fichas
25 -4-, de manera que las mismas quedan yuxtapuestas.

En el caso ilustrado como ejemplo, la superficie de juego del tablero simula un panal y sobre dicha superficie se ha compuesto la figura de una abeja con fichas -4- yuxtapuestas y combinadas por colores adecuadamente. No obstante, y con las
30 oportunas combinaciones, los niños pueden formar

figuras muy diversas.

A una zona adecuada de la cara inferior del tablero -1- se halla fijada una plancha -6- de material plástico expandido que refuerza el tablero, impidiendo su rotura por apoyo sobre el mismo.

El modelo, dentro de su esencialidad, puede ser llevado a la práctica en otras formas de realización que difieran solo en detalle de la indicada únicamente a título de ejemplo, a las cuales alcanzará igualmente la protección que se recaba. Podrá, pues, fabricarse este juego en cualquier forma y tamaño, con los medios y materiales más adecuados y los accesorios más convenientes, por quedar todo ello comprendido en el espíritu de las siguientes reivindicaciones.

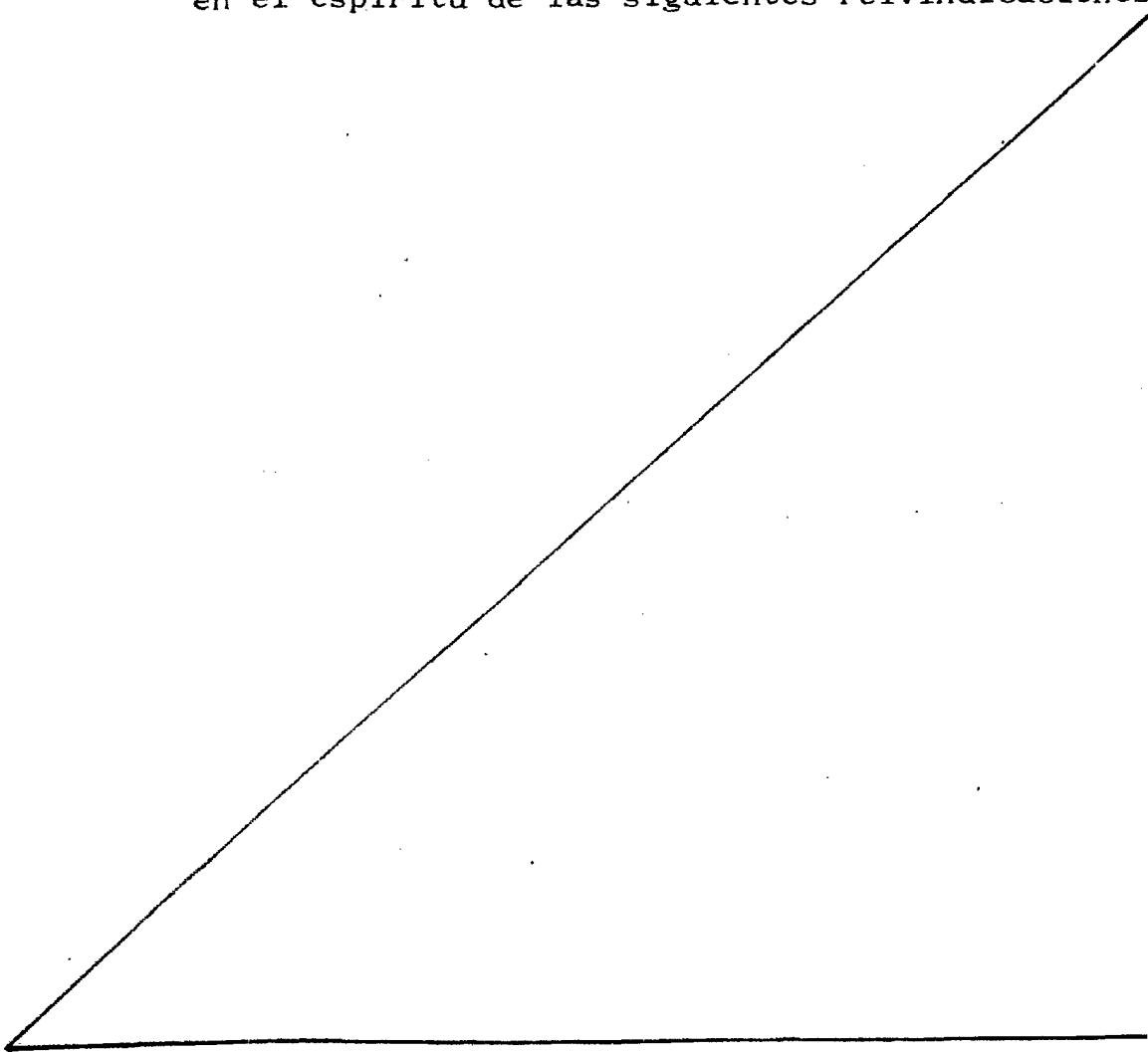

10491979

- 5 -

REIVINDICACIONES

Se reivindica como objeto del presente modelo de utilidad:

5 1.- Juego de composición infantil, caracterizado esencialmente por el hecho de consistir en un tablero monopieza que presenta en su superficie de juego una pluralidad de salientes exagonales iguales próximos de manera que entre ellos se definen separaciones que permiten el encaje sobre dichos salientes de unas fichas huecas abiertas inferiormente que quedan yuxtapuestas y son de diferentes colores para formar distintas figuras, comprendiendo la cara superior del tablero en su periferia unos encajes para la colocación ordenada de las fichas por colores en su guarda.

10

15

2.- JUEGO DE COMPOSICION INFANTIL.

Consta la presente memoria descriptiva de cinco hojas mecanografiadas y una lámina de dibujos.

Madrid, a 10 SET. 1979

MARTA PIFARRE BENTANACHS

p. a.

MANUEL DE RAFAEL
P. P.

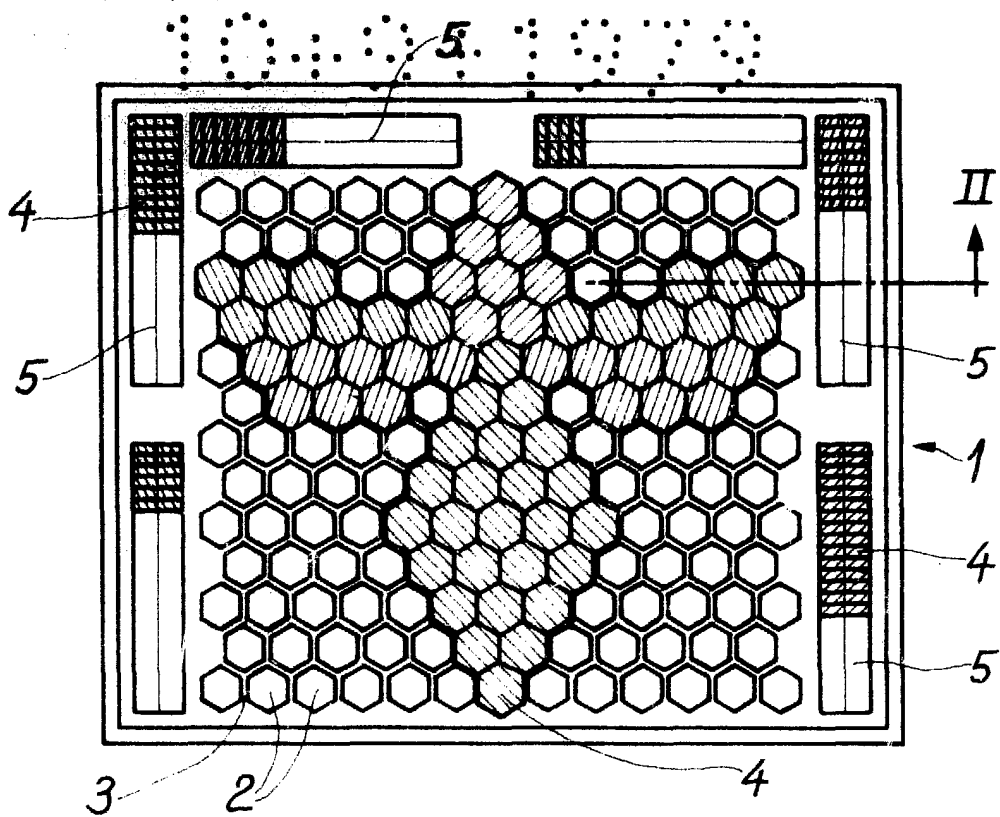

Fig. 1

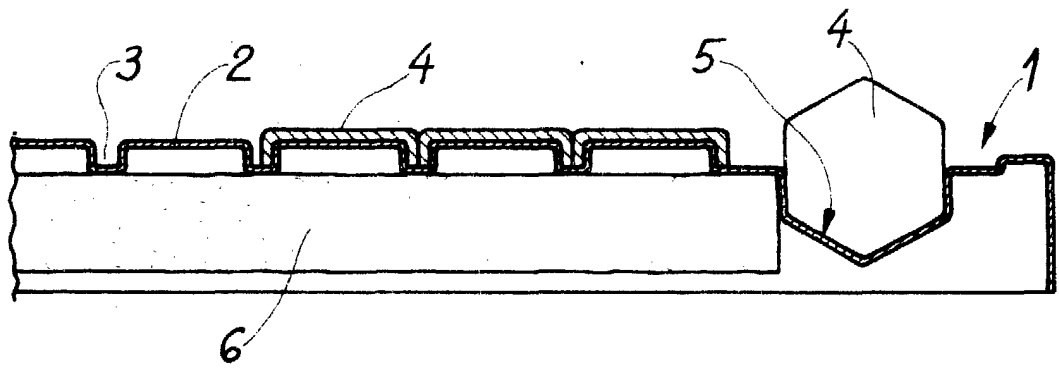

Fig. 2

Madrid, 10 Oct. 1979

MANUEL DE RAFAEL

M. de Rafael

Escala variable.