



ESPAÑA

245419

(19) ES	(11) NUMERO	(10) Y
(21)		
(22)	FECHA DE PRESENTACION	
	6 AGO. 1979	



1 ENE. 1980

MODELO DE UTILIDAD

(30) PRIORIDADES:	(32) FECHA	(33) PAIS
(31) NUMERO		

(7) FECHA DE PUBLICIDAD	(81) CLASIFICACION INTERNACIONAL
	B65D 05/00

(54) TITULO DE LA INVENCIÓN
"ENVASE PARA QUESOS"

(71) SOLICITANTE (S)
NUEVOS DESARROLLOS, S.A. "N.U.D.E.S.A."

DOMICILIO DEL SOLICITANTE
SABADELL (Barcelona) - Gerona, 210

(72) INVENTOR (ES)

(73) TITULAR (ES)

(74) REPRESENTANTE
D. Luís Durán Cuevas



### MEMORIA DESCRIPTIVA

El presente Modelo de Utilidad se refiere a un envase para quesos, que se halla diseñado para utilizarlo como elemento para la venta de este tipo de artículos, especialmente quesos frescos y productos análogos que des-  
5. prenden o rezuman una cierta cantidad de líquido.

El embalaje que se reivindica en la presente me-  
10. moria viene a representar un rotundo cambio respecto del empaquetado convencional de los quesos, por cuanto éste viene realizándose generalmente mediante envolturas de ti-  
po laminar metálico que envuelven dichos quesos, bien for-  
mando un todo o bien cortados en porciones generalmente  
triangulares.

El envase para quesos que se describe en la pre-  
15. sente memoria se halla constituido por un elemento básico que hace las veces de soporte del queso y que se fabrica ventajosamente de material plástico, presentando este so-  
porte una pluralidad de nerviaciones y canales concéntri-  
cos, que a la par que le dan consistencia, garantizan una  
perfecta separación entre el queso colocado sobre el mis-  
20. mo y cualquier posible destilado líquido que pueda despren-  
derse, lo que facilita su mayor conservación.

Dicho soporte básico se halla cubierto por una  
tapa de gran altura realizada ventajosamente en un mate-  
25. rial plástico transparente, lo que permite ver a su través el queso colocado en su interior, a la par que puede colo-  
carse sobre la tapa cualquier tipo de reclamo publicitario,  
poseyendo esta tapa un tipo de reborde que, al introducir-



se debajo de un nervio perimetral lateral que posee el bor  
de de la base, consigue cerrar perfectamente el conjunto,  
haciéndolo estanco y facilitando la conservación del que-  
so, aislado del exterior.

5. El conjunto del envase da, como consecuencia, el  
aspecto de una especie de quesera convencional, pero uti-  
lizable como envase del producto durante su expedición y  
venta, constituyendo también una ayuda comercial de apoyo  
al producto, dado que este mismo envase puede ser utiliza-  
do después por el consumidor para guardar el queso hasta  
su total consumición.

10. Para facilitar la explicación se acompaña a la  
presente memoria una hoja de dibujos en la que se ha repre-  
sentado, a título de ejemplo ilustrativo y no limitativo,  
un caso de realización de un envase para quesos, según los  
principios de las reivindicaciones.

En los dibujos:

15. La figura 1 presenta una vista en alzado parcial-  
mente seccionada de las dos piezas que constituyen el en-  
vase para quesos reivindicado.

20. En la figura 2 aparece una vista asimismo en al-  
zado, totalmente seccionada, del conjunto del envase, per-  
fectamente cerrado.

25. Tal y como es posible deducir de la indicada ho-  
ja de dibujos, el envase para quesos reivindicado se halla  
constituído por un elemento básico -1- que se halla consti-  
tuído por un elemento en forma de plato, de poca profundi-  
dad, estructura laminar, dotado de una amplia valona peri-

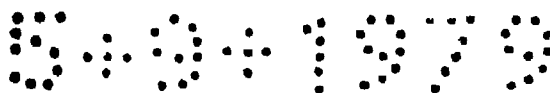

- metral suavemente inclinada -2- que se prolonga según una pared descendente que posee en una zona lateral próxima a su base y en todo su contorno, un nervio entrante hacia el interior -3-, mientras que el conjunto del plato se ha
5. lla provisto de una pluralidad de anillos concéntricos -4-, dispuestos rodeando el punto central -5- y formando los oportunos canales -12-, siendo todos estos elementos de estructura laminar, poseyendo tramos deprimidos -9- regularmente dispuestos que comunican entre sí los distintos canales -12- formados, quedando todo el conjunto cubierto por una tapa -6-, cuya forma es de tendencia troncocónica de amplias bases y generatriz ligeramente inclinada, que en una parte próxima a su base se ensancha en una zona -7-, cuya cara inferior, una vez el envase cerrado, queda apoyada sobre el borde del anillo -8- que es precisamente el más exterior de los que constituyen el elemento básico, presentando además emergiendo de la parte baja de la tapa, en todo su perímetro y en su parte exterior, un reborde -10-, cuyo perfil externo -11-, una vez cerrado
10. el conjunto, queda encajado debajo del nervio anular -3- existente en el elemento básico, de forma que este último imposibilita la salida de la tapa de forma casual, siendo necesaria la realización de un esfuerzo para vencer la resistencia de dicho nervio y consiguiéndose mediante este
15. cerrado y el apoyo de la zona -7- sobre el borde del anillo externo -8-, un cerrado prácticamente estanco del conjunto en orden a conseguir una mayor duración del queso en su conservación.
- 20.
- 25.



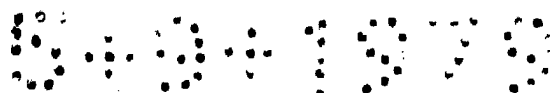

N O T A.

Se reivindica como objeto de este registro por Modelo de Utilidad:

- 1.- Envase para quesos, que se halla constituido por un a modo de plato básico de poca profundidad, de estructura laminar moldeada, dotado de una valona perimetral que se prolonga según una pared descendente de tendencia vertical que presenta en una zona próxima a su base un nervio lateral perimetral dirigido hacia el interior, mientras que el conjunto de la base se halla constituido por una pluralidad de canales concéntricos, cuya parte superior enrasa con la valona perimetral de dicho elemento básico, poseyendo tramos deprimidos regularmente dispuestos que comunican los canales entre sí, mientras que el conjunto se cierra a presión con una tapa de estructura troncocónica de muy poca inclinación, que en su zona próxima a su base se ensancha, rematándose inferiormente, en todo su perímetro por una valona exterior que se dobla hacia arriba, de tal manera que en el momento en que queda el conjunto cerrado, el borde inclinado de dicha valona queda encajado debajo del nervio perimetral que posee en su parte lateral interna el elemento básico, evitando la salida fortuita de dicha tapa, a la vez que se mantiene un perfecto cerrado del interior, gracias también a que sobre el nervio concéntrico exterior del plato básico se apoya la cara inferior del cambio de sección de la tapa.

Sean cuales fueren las circunstancias que concurren en la esencialidad del Modelo de Utilidad, definido

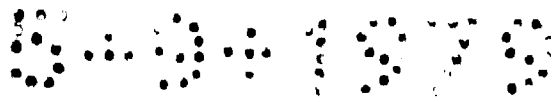

en la anterior reivindicación, cuyo objeto es:

2.- "ENVASE PARA QUESOS".

Consta la presente memoria de siete hojas folia  
das, mecanografiadas por una sola cara y de los dibujos

5. unidos a la misma.

Barcelona, - 6 AGO. 1979

P.A. de Nuevos Desarrollos, S.A. "N.U.D.E.S.A.",

LUIS DURAN CUEVAS

P. P.

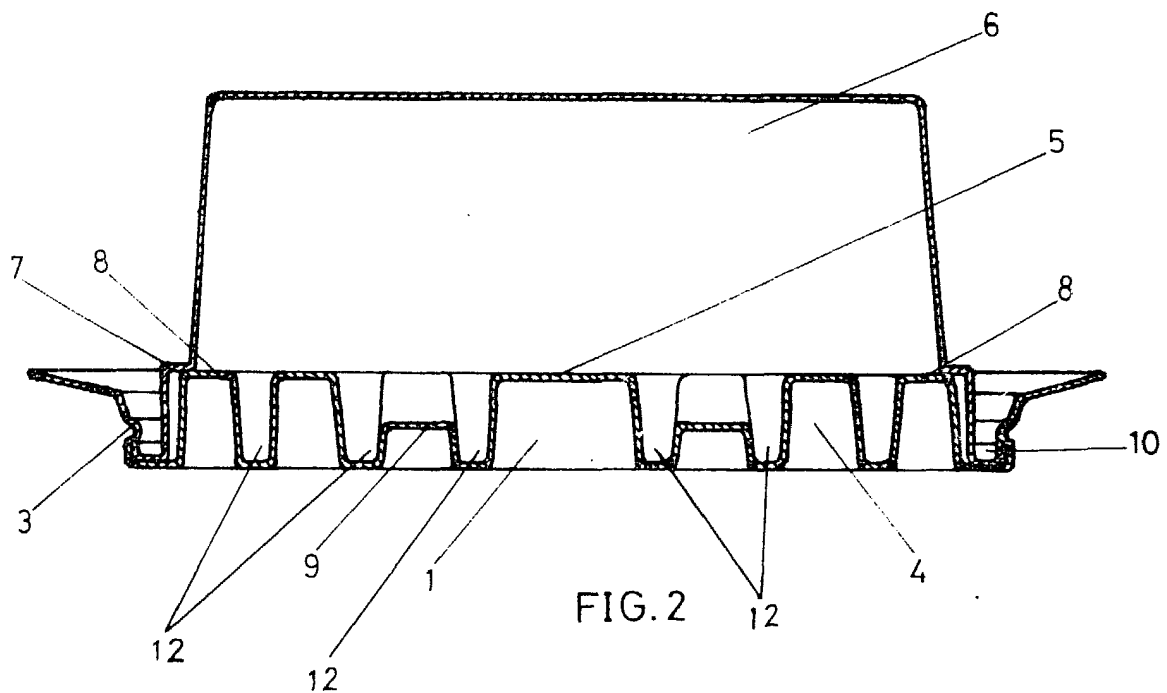
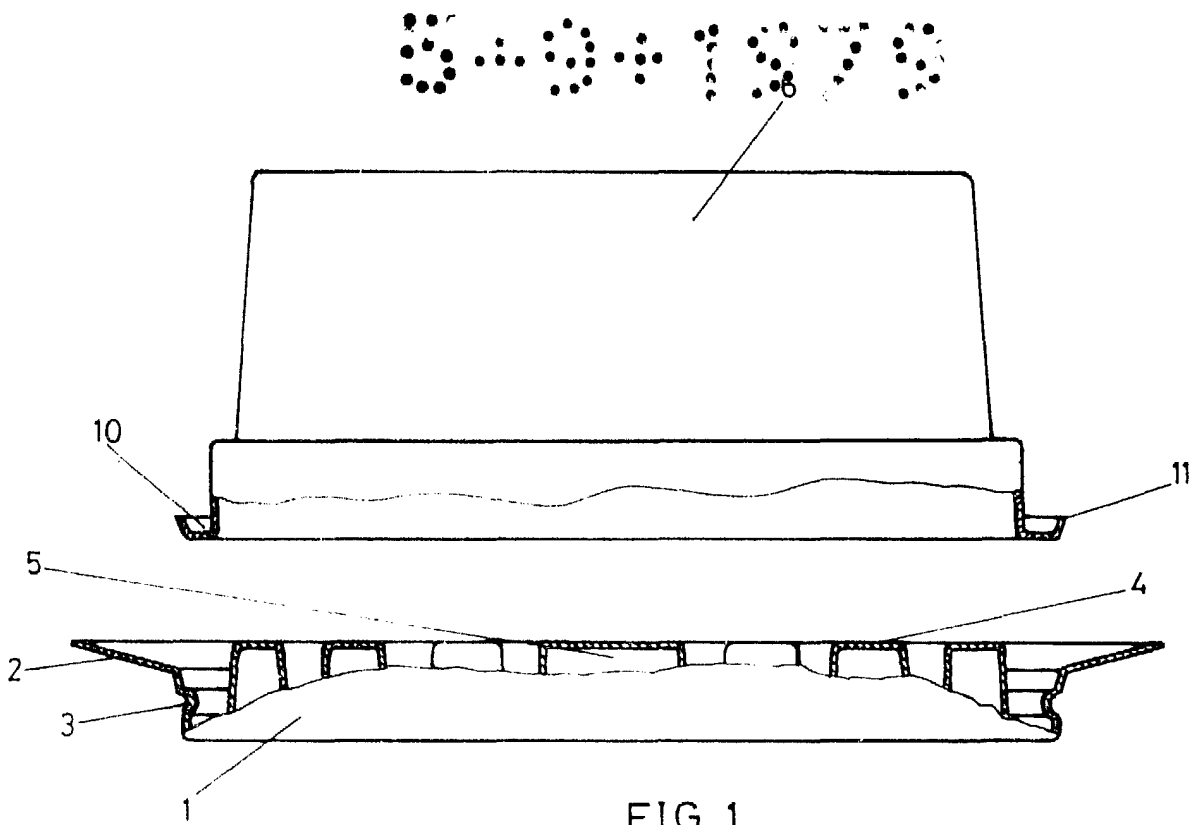

BARCELONA, 6 AGO. 1979  
P.A. LUIS DURAN CUEVAS  
P. P.

ESCALA VARIABLE