



ESPAÑA

(18) ES	(11) NUMERO 45208	(16) Y
(21)	(22) FECHA DE PRESENTACION 21 agosto de 1979	

**MODELO DE UTILIDAD**

(30) PRIORIDADES:	(28) FECHA	(32) PAIS
(31) NUMERO		

(47) FECHA DE PUBLICIDAD	(51) CLASIFICACION INTERNACIONAL A63H 33/28 <del>B6D 7/02</del>
--------------------------	---

(54) TITULO DE LA INVENCIÓN
TUBO PARA HACER POMPAS DE JABON, CON DISPOSITIVO DE HABILIDAD, PERFECCIONADO.

(71) SOLICITANTE (S)
D. Evaristo SIERRA GRESPO

DOMICILIO DEL SOLICITANTE
Carretera General Oviedo - Santander s/n VILLAMAYOR DE PILOÑA Asturias

(72) INVENTOR (ES)
El propio solicitante

(73) TITULAR (ES)
El propio solicitante

(74) REPRESENTANTE
DE MARIA ANTONIA NARANJO MARGOS, P. Habana 200 MADRID

MEMORIA DESCRIPTIVA

El presente modelo de utilidad se refiere a un tubo para hacer pompas de jabón, con dispositivo de habilidad incorporado, perfeccionado.

5 El tubo, según la invención, consiste en un recipiente pre-  
ferentemente de material plástico duro, que tiene un tapón que  
por su parte inferior posee un vástago terminado en un aro estria-  
do; cuyo tapón, por la cara superior, posee un dispositivo de ha-  
bilidad consistente en una superficie con un dibujo de cualquier  
tipo, que posee dos avellanados y en el que hay dos bolitas a las  
10 que hay que introducir en dichos avellanados, estando todo ello  
recubierto por un disco de plástico transparente. El tubo va lle-  
no de un líquido jabonoso apto para la formación de las pompas de  
jabón a través del aro estriado del vástago del tapón.

15 Para mejor comprensión de esta Memoria se acompañan los di-  
bujos adjuntos que muestran un ejemplo de realización, no limita-  
tivo, de los varios que caben en el cuadro general de la invención  
sin que el mismo se altere. En tales dibujos:

La fig. 1 muestra un alzado lateral del dispositivo, con una  
proyección en planta del tapón.

20 La fig. 2 es una vista del tapón con su vástago y aro es-  
triado, y una sección vertical del tubo.

Para la siguiente descripción haremos referencia a tales  
dibujos. En efecto, con relación a los mismos, el dispositivo cons-  
ta de un tubo de material preferentemente de plástico duro (1)  
25 que lleva su boca fileteada a rosca (R) para recibir un tapón (2)  
roscable, que en su superficie superior, plana, lleva unos ave-  
llanados (4) aptos para que con habilidad, vanan a colocarse en  
ellos unas bolitas (5) yendo ello recubierto con una protección  
de plástico transparente, cristal o similar (3).

30 Por su cara interior, el tapón (2) lleva acoplado un vás-

stago axialmente dispuesto (6) que en su extremo libre remata en un anillo de superficie estriada (7) que es el que sirve para la formación de las pompas de jabón.

35 El tubo (1) va lleno de un líquido jabonoso adecuado (L) y el vástago con su anillo (6-7) van introducidos en el mismo cuando el tapón se halla cerrado. Independiente del juego de habilidad que lleva el tapón incorporado, cuando se desea formar las pompas de jabón, se extrae el tapón (2) del tubo (1) y entonces se hacen las pompas de jabón soplando a través del anillo (7) 40 que por ir sumergido en el líquido jabonoso (L) sale ya impregnado del mismo. Cuando se acaba la impregnación se le sumerge de nuevo y así sucesivamente.

Finalmente y tras lo descrito sólo resta señalar que en la presente invención cabrán cuantas variantes de realización como sean posibles sin que por ello se altere el cuadro general 45 que anima a la misma.

También se hace constar que el objeto de la invención podrá ser fabricado en toda clase de formas, tamaños y materiales adecuados, sin limitación.

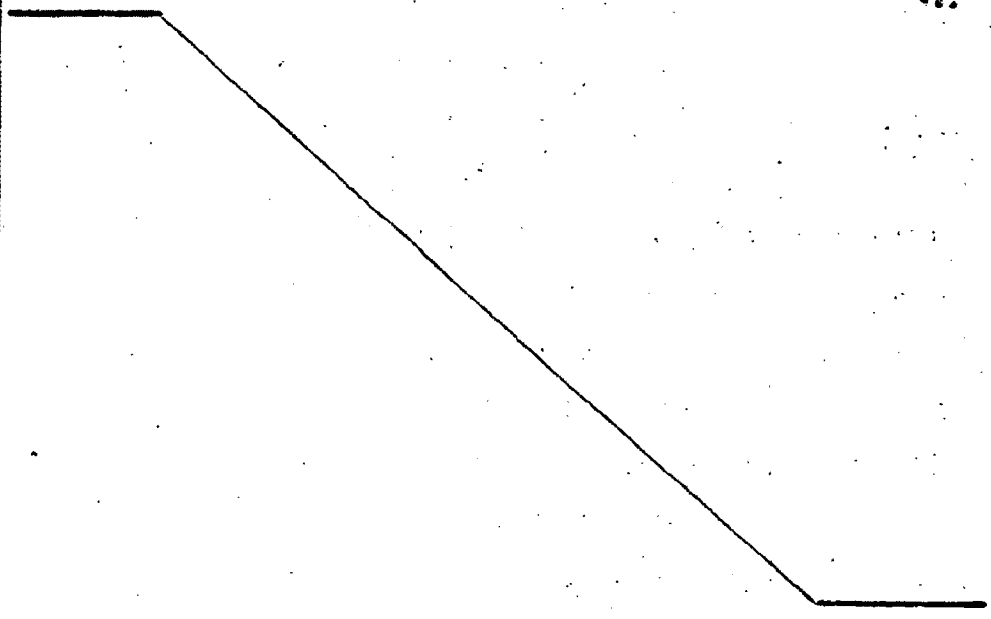

50

NOTA: Descrito suficientemente lo que antecede sólo resta señalar que lo que se declara propio, nuevo y útil, del solicitante, es lo contenido en las siguientes:

#### REIVINDICACIONES

55

1 - TUBO PARA HACER POMPAS DE JABON, CON DISPOSITIVO DE HABILIDAD, PERFECCIONADO, caracterizado por el hecho de disponer ~~de un tubo preferiblemente de material plástico duro~~, que en su boca lleva un fileteado a rosca apto para recibir un tapón en cuya superficie superior, que es plana, van dispuestos unos avellanados aptos para introducir en ellos, habilidosamente, unas ~~esferillas~~, yendo esta parte superior del tapón recibierta con una placa transparente.]

60

2 - Tubo, según reivindicación 1ª caracterizado porque por su cara inferior, [dicho tapón de cierre lleva un vástago axial rematado en un anillo estriado radialmente.]

65

3 - Tubo, según reivindicaciones 1 y 2 caracterizado porque en la posición de cierre, dichos vástago y anillo estriado, quedan dentro del tubo, y al ir éste lleno de un líquido jabonoso, quedan sumergidos en el mismo.

70

4 - Tubo, según reivindicaciones de 1 a 3 caracterizado porque con independencia del manejo del juego de habilidad de la cara superior del tapón, cuando éste se extrae del tubo, ya va impregnado en el líquido jabonoso, para la producción de pompas de jabón por efecto del aire dirigido al anillo antes citado.

75

5 - TUBO PARA HACER POMPAS DE JABON, CON DISPOSITIVO DE HABILIDAD, PERFECCIONADO.

Todo según se describe en la presente Memoria que consta de cinco hojas foliadas y escritas por una sólo cara con un total de setenta y ocho líneas y dibujos anexos.

MADRID 21 agosto 1979

P. a.  
M. A. NARANJO MARCOS  
P. P.

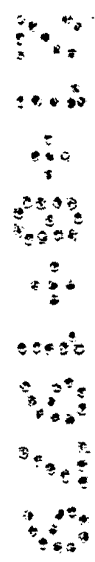
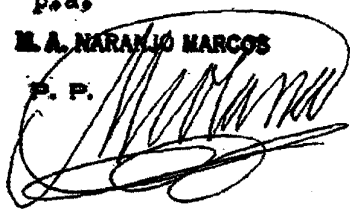

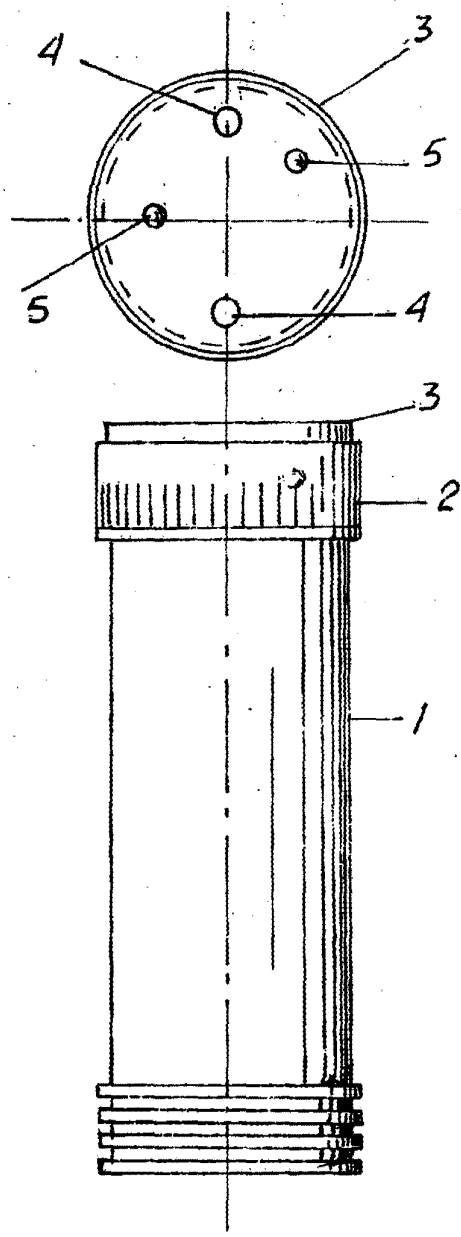

FIG. 1

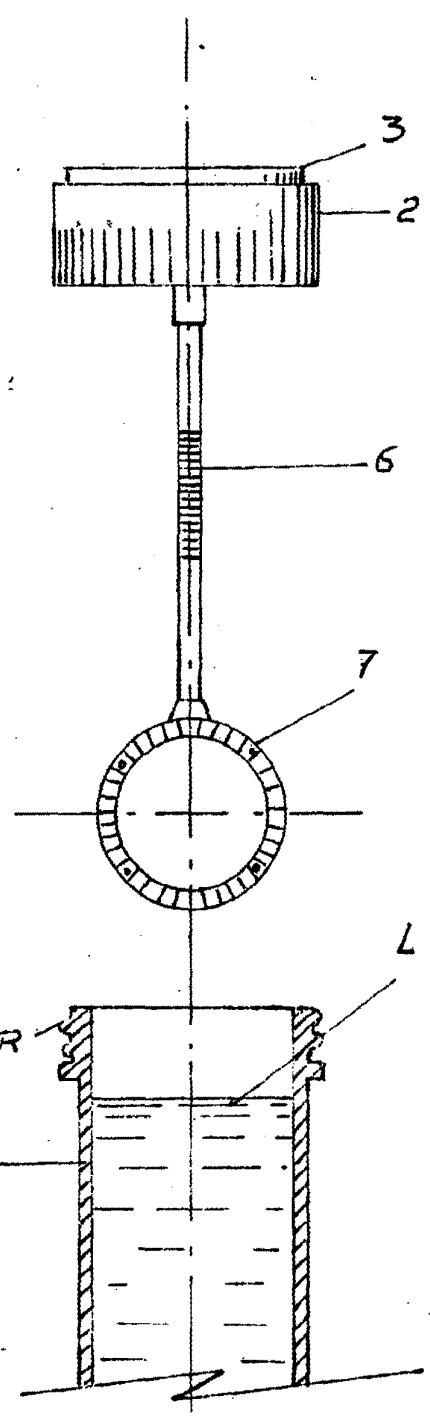
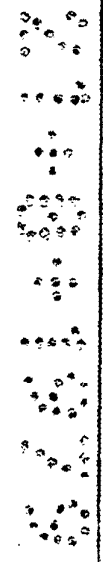

FIG. 2



ESCALA VARIABLE

MADRID 21 AGOSTO 1979

M. A. KARRILLO MARCOS

*[Handwritten signature]*