

MINISTERIO DE INDUSTRIA Y ENERGIA

Registro de la Propiedad Industrial



10	ES	11	NÚMERO	12	Y
21		22	FECHA DE PRESENTACIÓN		
			10 AGO. 1979		

MODELO DE UTILIDAD Concedido el Registro de acuerdo con los datos que figuran en la presente descripción y según el contenido de la Memoria adjunta.

20	PRIORIDADES:	23	FECHA	22	PAIS
21	NÚMERO				
	G 78 24 152.8		12.8.78		República Federal Alemana

CADUCADO

47	FECHA DE PUBLICIDAD	51	CLASIFICACION INTERNACIONAL
			F 02 C 2/02

54	TITULO DE LA INVENCIÓN
	COMPRESOR DE EMBOLO.

71	SOLICITANTE (S)
	ROBERT BOSCH GMBH.

	DOMICILIO DEL SOLICITANTE
	7000 Stuttgart 1, República Federal Alemana.

72	INVENTOR (ES)

73	TITULAR (ES)

74	REPRESENTANTE
	D. JOSE MIGUEL GOMEZ-ACEBO Y POMBO.

La presente invención parte de un motor
compresor de la clase de la reivindicación principal. En los com-
presores conocidos de este tipo está previsto un taladro de admi-
sión especial en la placa de válvula y una sujeción especial pa-
5 ra la válvula de presión, con lo cual se encarece la disposición.

La disposición según la invención con
las características de la reivindicación principal tiene por el
contrario la ventaja de que el taladro de admisión está formado
por un componente que sirve al mismo tiempo como sujeción de la
10 placa de válvula.

En el dibujo se representa un ejemplo
de ejecución de la invención que se aclara detalladamente en la
siguiente descripción. La figura 1 muestra una sección lóngritu-
dinal de un compresor de émbolo, la figura 2 muestra una vista
15 en planta del compresor de la figura 1 con la culata desmontada,
la figura 3 muestra una sección de un detalle, la figura 4 mues-
tra una vista en planta de la figura 3, las figuras 5 y 6 mues-
tran secciones por las líneas V-V y VI-VI de la figura 4.

El compresor de émbolo está dispuesto
20 en una cápsula 10 que consta de parte interior 11 y parte supe-
rior 12, las cuales están soldadas herméticamente. En la cápsu-
la está dispuesto un motor eléctrico 13 cuyo estator está apoya-
do con ayuda de muelles 15 sobre una placa base 16 dispuesta en
la parte inferior de la cápsula. Los muelles se apoyan por una
25 parte en espigas 17 cónicas dispuestas en escotes 16' del esta-
tor 14 y, por otra parte en espigas cónicas 18 del mismo tipo que
están fijadas a la placa base 16.

El rotor del motor eléctrico 13 está
dispuesto sobre un árbol 20 que está guiado y alojado en un coji-
nete principal 21. El cojinete principal 21 forma parte de un
30

cuerpo de cojinete 22 que se apoya en el estator 14 a través de patas de apoyo no representadas. El cuerpo de cojinete está fijado al estator mediante tornillos.

En el cuerpo de cojinete 22 está dispuesto un cilindro 23 en cuyo taladro de cilindro 23' está guiado deslizando herméticamente un émbolo 25. Este émbolo se acciona por el árbol 22 a través de un mecanismo cigüeñal 26. El taladro de cilindro 23' está cerrado por una culata 24 en la que se encuentra una cámara de sonido 26 (vease figura 3). Desde la cámara de sonido 26 va un canal de unión 27 a una cámara de sonido principal 28 del lado de presión. Esta comunicación se efectúa, al menos parcialmente, por un remache hueco 27 que está dispuesto en un taladro pasante 30 de una placa de válvula 31 entre el taladro de cilindro 23' y la culata 24. El remache hueco tiene un taladro pasante 32 el cual establece la comunicación de la cámara de sonido 26 al canal 27. El remache hueco sirve además para fijar la válvula de presión 33 en forma de laminilla, la cual gobierna el taladro de comunicación 34 del taladro de cilindro 24 a la cámara de sonido 26. De este modo se ahorra un taladro de admisión especial o una sujeción especial para la válvula de presión.

Descrita suficientemente la naturaleza del invento, así como la manera de realizarlo en la práctica, debe hacerse constar que las disposiciones anteriormente indicadas son susceptibles de modificaciones de detalle en cuanto no alteren su principio fundamental.

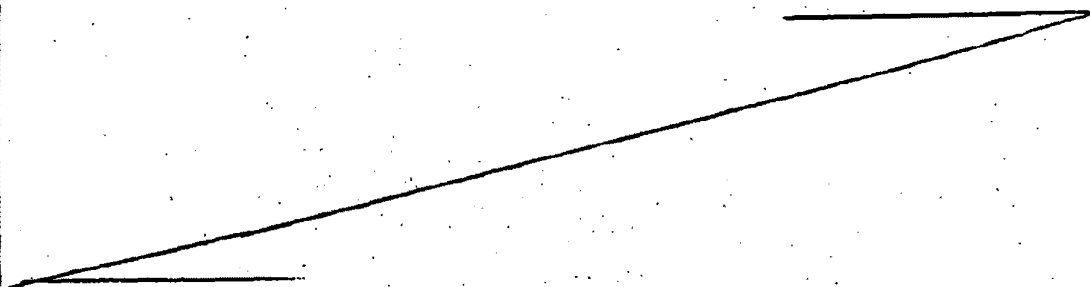

REIVINDICACIONES

5 1.- Compresor de émbolo, del tipo dispuesto en una cápsula cerrada herméticamente al aire, en el que desde una cámara de sonido desarrollada en la culata del cilindro va un taladro de admisión a una cámara de sonido principal del lado de presión, caracterizado porque el taladro de admisión está formado por un remache hueco que sirve para fijar la válvula de presión.

10 2.- Compresor según la reivindicación 1, caracterizado porque el remache hueco se halla en una placa de válvula entre el taladro de cilindro y la culata del cilindro.

15 3.- Compresor según las reivindicaciones 1 y 2, caracterizado porque el remache hueco está comunicado con un canal que va a la cámara de sonido principal.

4.- Compresor de émbolo, tal y como queda sustancialmente descrito en la presente Memoria e ilustrado en los dibujos adjuntos.

20 Esta Memoria consta de 3 hojas escritas a máquina por una sola cara.

Madrid, 10 AGO. 1979

ROBERT BOSCH GMBH

J. M. GOMEZ ADESO Y POMBO
P. P. Firmado: J. Suárez Díaz

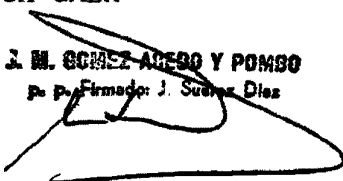

B O S C H

ESCALA
VARIABLE

Maestro

A. DE BUSTOS ARSUA Y PROJET
por el Encargado J. J. de la Llave

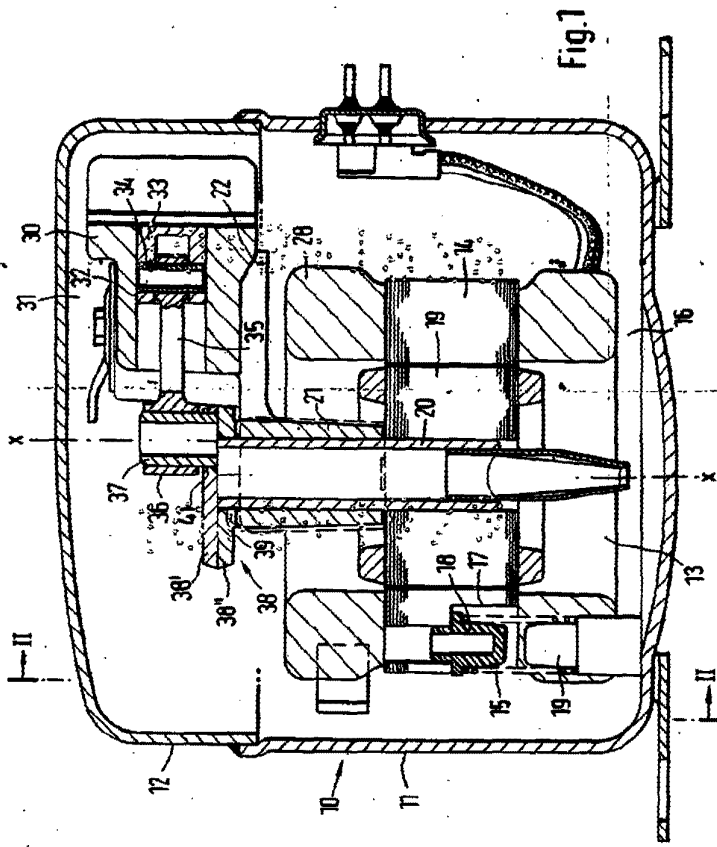

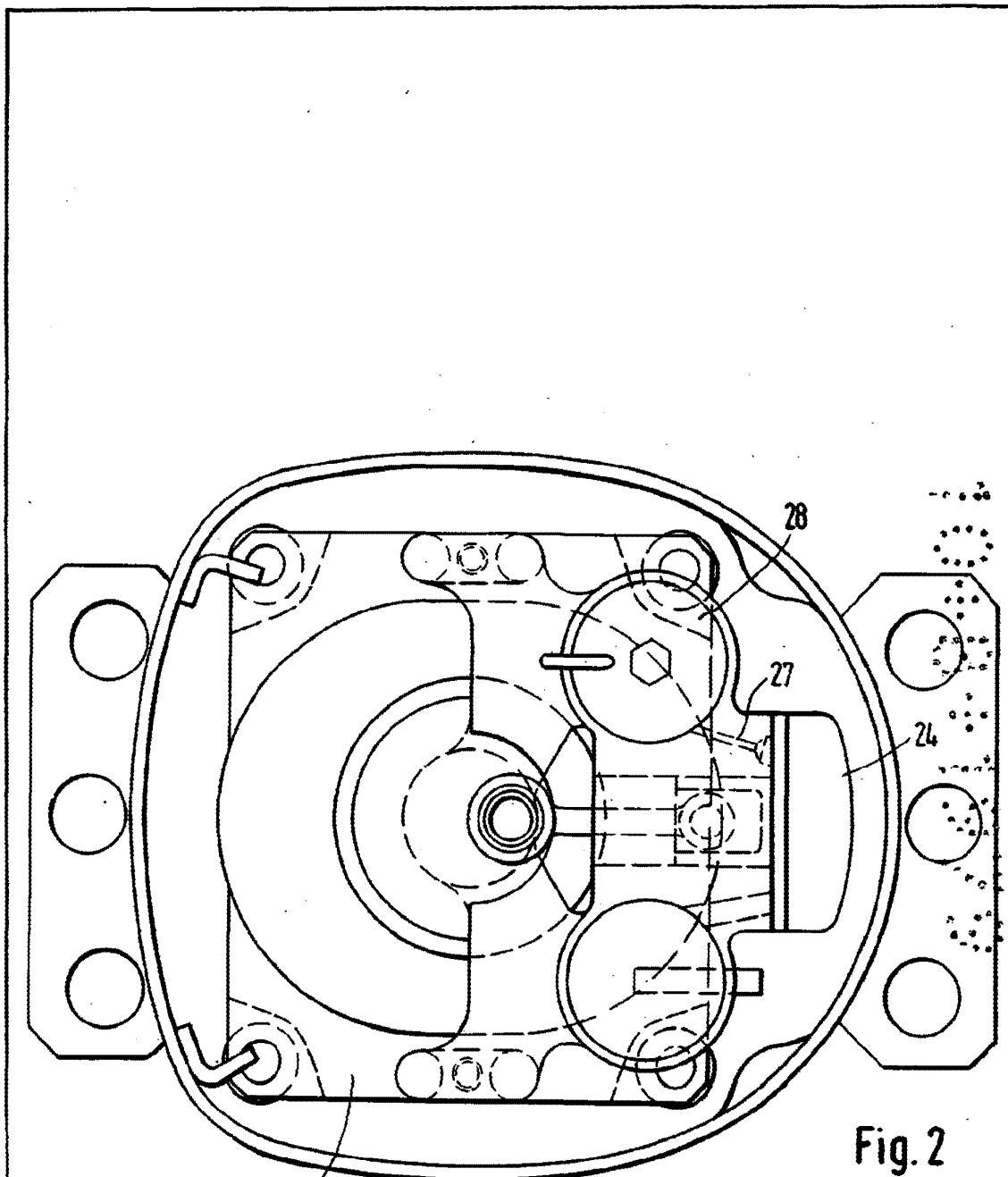

Fig. 2

VARIABLE

10 AGO. 1979

MADE

J. R. GONZALEZ ACEBO Y PACHECO
C. de Ingenieros J. Suarez Diaz

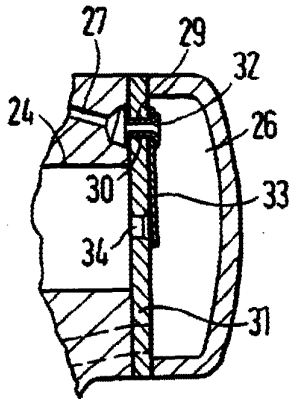

Fig. 3

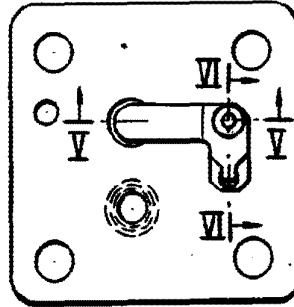

Fig. 4

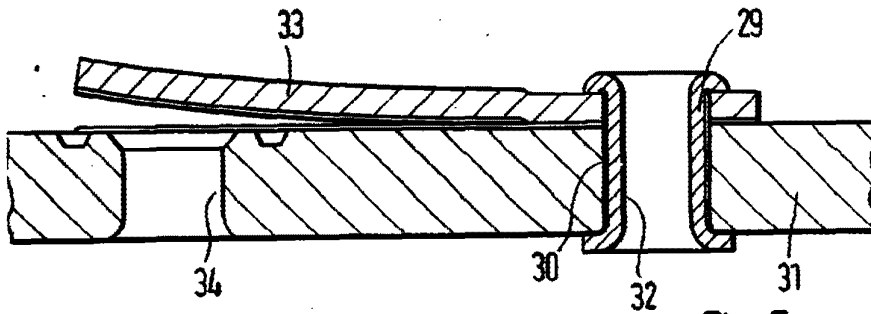

Fig. 5

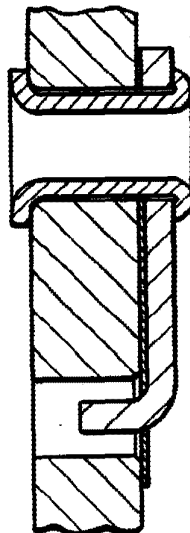

Fig. 6

ESCALA
VARIABLE
0 AGO. 1979

J. M. GOMEZ ACEBO Y PONBO
p. a. Firmador J. Suarez Diaz