



ESPAÑA

245088 Y
FECHA DE PRESENTACION
= 9 AGO. 1979

MODELO DE UTILIDAD

Concedido el Pliego de acuerdo con los datos de la presentación. Contiene el contenido de la memoria adjunta.

90 PRIORIDADES:		
91 NUMERO:	92 FECHA:	93 PAIS:
94 FECHA DE PUBLICIDAD:		
95 CLASIFICACION INTERNACIONAL:		A 47 K 3/14
96 TITULO DE LA INVENCION: "MAMPARA PERFECCIONADA PARA BAÑO"		
97 SOLICITANTE (S): VENTIKLAR S.A.		
DOMICILIO DEL SOLICITANTE: C/. 26 de Enero, nº 117 - HOSPITALET DE LLOBREGAT (Barcelona)		
98 INVENTOR (ES):		
99 TITULAR (ES): VENTIKLAR S.A.		
74 REPRESENTANTE: D. JAINE ISERN CUYAS, Agente Oficial de la Propiedad Industrial.		

MEMORIA DESCRIPTIVA

El presente modelo de utilidad se refiere a una manpara perfeccionada para baño.

Más concretamente, en la invención se ha ideado una manpara del tipo integrada por un conjunto de tres hojas corridizas. Son actualmente conocidas las ventajas que proporcionan las manparas a base de tres hojas en orden a lograr un mayor hueco que las manparas de dos hojas; sin embargo, este tipo de manparas de tres hojas y actualmente conocidas en el mercado, presenta el inconveniente de no permitir el desmontado de dichas hojas, de lo que se derivan considerables inconvenientes, tales como dificultad de limpieza, que con el tiempo acaba por inutilizar el conjunto de la manpara.

Para evitar los inconvenientes derivados de este tipo de manparas a base de hojas condenadas, se ha ideado la manpara motivo del presente modelo de utilidad, en el que se ha previsto un sistema a base de tres hojas corridizas totalmente desmontables, lo que evidentemente proporciona una considerable facilidad de limpieza, que es posible realizar a fondo y de manera integral cada periodo de tiempo que lo requiera, contribuyendo todo ello a mantener el conjunto de la manpara en perfecto estado de conservación y presencia.

En líneas generales, la manpara que se preconiza se caracteriza en esencia por el hecho de que el perfil superior o de guía destinado para la suspensión y deslizamiento de las hojas, presenta una forma rectangular en U invertida, provisto de tres guías para los rodamientos de las hojas respectivas, estando las citadas guías suficientemente separadas entre sí y de la base del perfil como para permitir el desmonta-

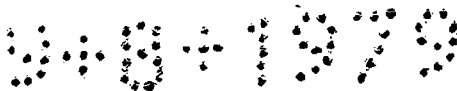

do sucesivo de las hojas y el posterior montaje de las mismas.

Con el fin de facilitar la explicación, se acompaña a la presente memoria descriptiva de una lámina de dibujos en la que se ha representado un caso de realización que se cita a título de ejemplo.

En los dibujos:

La figura única, muestra una sección del conjunto de la mampara, en la que se aprecia el perfil -1-, provisto de dos tabiques longitudinales -2- y -3-, que en cooperación con el lateral -4-, conforman las guías -5-6- y -7- para suspensión y deslizamiento de los rodamientos -8-9- y -10- propios de las hojas -11-12- y -13-, provistas de medios de tipo convencional para su arrastre sucesivo en las maniobras de cierre y apertura.

Como se aprecia en la figura, las guías -5-6- y -7- se encuentra suficientemente distanciadas como para permitir el desencaje de los rodamientos -8-9- y -10-, y la extracción correspondiente de las hojas, quedando accesibles los perfiles de guía superior, los inferiores y todos los componentes de la mampara, para permitir una limpieza a fondo de los mismos.

El modelo, dentro de su esencialidad, puede ser llevado a la práctica en otras formas de realización que difieren en detalle de la indicada a título de ejemplo en la descripción y a las cuales alcanzará igualmente la protección que se recaba. Podrá, pues, construirse en cualquier forma y tamaño, con los materiales más adecuados, por quedar todo ello comprendido en el espíritu de las reivindicaciones.

• • •

N O T A

Descrito el objeto y utilidad de la presente invención lo que se declara como no divulgado ni practicado en España, comprende las siguientes reivindicaciones.

5. 1. Mampara perfeccionada para baño, del tipo que comprende tres hojas corredizas, caracterizada esencialmente porque el perfil superior de suspensión y deslizamiento de las hojas corredizas, es de sección en "U" invertida, presentando dos alas longitudinales interiores y paralelas a los costados de dicha "U", cuyas alas se encuentran situadas convenientemente repartidas de manera que equidistan entre el costado más próximo de la "U" y un ala; porque las referidas alas y el costado de la "U" situado más hacia el interior del baño, configuran en sus bordes libres sendas guías que quedan situadas lateralmente al ala respectiva y costado correspondiente, y dirigidas dichas guías hacia el exterior del baño; porque en dichas guías descansan y deslizan los rodamientos de las hojas corredizas; porque entre las guías, la base interior del perfil en "U" y el ala o costado enfrenteado a dicha guía existe una distancia suficientemente holgada como para permitir la salida del rodamiento respectivo de su guía correspondiente y del perfil general en "U", consiguiéndose la extracción total de las hojas constitutivas de la mampara.

2. Mampara perfeccionada para baño.

25. Según se describe y reivindica en la presente memoria descriptiva que consta de 5 páginas foliadas y escritas a máquina por una sola de sus caras.

5
9041979

Madrid, a - 9 AGO. 1979
p.a.

JAMES ISERN
P P

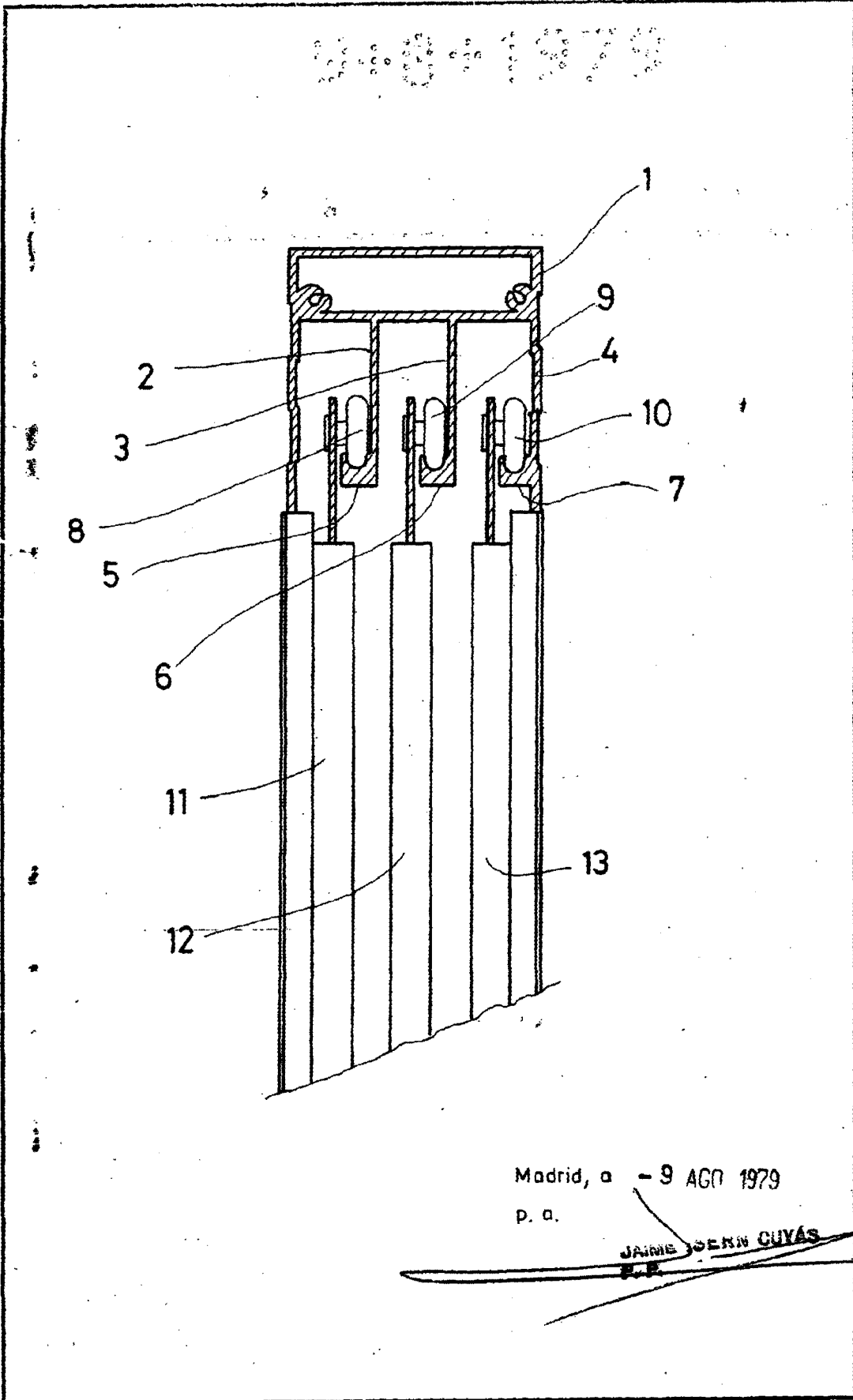

Madrid, a - 9 AGO 1979

p. a.

JAIMES JORN CUYAS
P.E.