



10	ES	11	NUMERO	10	Y
		21	2.472		
		22	FECHA DE PRESENTACION		

MODELO DE UTILIDAD

Concedido el Registro de acuerdo con los datos que figuran en la presente descripción y según el contenido de la memoria adjunta.

30	PRIORIDADES:	32	FECHA	33	PAIS
21	NUMERO				
47	FECHA DE PUBLICIDAD	61	CLASIFICACION INTERNACIONAL		
			F16C 11/04; 7C 4/00		
64	TITULO DE LA INVENCIÓN				
	"Nudo de articulación para sillas plegables"				
71	SOLICITANTE (S)				
	Industrias Pitarch, S. A.				
	DOMICILIO DEL SOLICITANTE				
	L'Hospitalet de Llobregat (Barcelona), Marina, 68ª 72				
72	INVENTOR (ES)				
73	TITULAR (ES)				
	la solicitante				
74	REPRESENTANTE				
	D. Antonio Guilleumas Brosa				

El objeto del presente modelo de utilidad es un nudo de articulación perfeccionado para sillas plegables, de las que sus patas delanteras y respaldo está constituido por un único bastidor rectangular, al tiempo que las patas traseras de las mismas están conformadas por un bastidor en forma de "U", mientras que, por otro lado el asiento al plegarse, obliga a los otros dos elementos a abatirse al unísono con el fin de que la silla, en posición plegada, ocupe el menor espacio posible.

Hasta la fecha tales sillas, con el fin de que sus distintos elementos constitutivos pudieran plegarse y desplegarse siguiendo los movimientos especificados en el párrafo anterior, estaban dotadas de unos juegos de palancas, articulaciones o colisos, según el caso, todos ellos ofreciendo cierta complejidad y por lo tanto un precio de coste mucho mayor que el nudo de articulación que viene a sustituirlos, puesto que se trata de una única pieza provista de dos escalones y dos puntos de pivotación.

Para mejor comprensión de la presente memoria descriptiva se acompañan unos dibujos en los que, esquemáticamente y tan sólo a título de ejemplo, se representa un caso práctico de realización de un nudo de articulación perfeccionado para sillas plegables que reúne las condiciones brevemente especificadas.

En dichos dibujos, la figura 1 es un alzado lateral de una silla plegable provista del mentado nu-

- do, observándose la silla en posición desplegada. La figura 2 es una repetición parcial de la figura anterior pero en la que la silla aparece plegada. La figura 3 es una vista en perspectiva del nudo de articulación, visto por la cara interior de la silla y observándose los elementos que la componen en posición desplegada y mediante líneas a trazos. La figura 4 es una vista similar a la anterior, pero viéndose el nudo por su parte externa, representándose igualmente los elementos de la silla desplegados y mediante líneas a trazos.
- 5.
- 10.

De la observación de dichas figuras se desprende que el nudo 1 para sillas plegables presenta por su cara interior un apoyo 2 que ocupa posición horizontal cuando la silla está desplegada, quedando asentado sobre el referido apoyo un tramo lateral del marco del asiento 3, el cual se halla pivotado en el mentado nudo mediante el eje, pasador o tornillo 4.

15.

Por la cara externa, el nudo presenta una aleta 5, la cual queda en posición inclinada cuando la silla se halla desplegada, quedando apoyada contra la misma el tramo lateral del marco 6 de la silla que conforma conjuntamente el respaldo y las patas delanteras de la silla, marco, el referido, que asimismo se halla pivotado al nudo descrito mediante el eje, pasador o tornillo 7, al tiempo que cada uno de los extremos del bastidor en "U" 8 que forma las patas traseras de la silla queda encajado en cada uno de los dos nudos de ar-

20.

25.

ticulación que comporta la referida silla.

- Serán independientes del objeto del presente modelo de utilidad los materiales, formas y dimensiones, tanto absolutas como relativas, de los distintos elementos que intervienen en su consecución y, en general, todo cuanto no altere, cambie o modifique la esencialidad de la invención.
- 5.

- . -



REIVINDICACIONES

1. Nudo de articulación para sillas plegables, que se caracteriza por presentar en su cara interior un apoyo sobre el que queda asentado, cuando se despliega la silla, el tramo lateral perteneciente al marco que conforma el asiento de la misma, asiento que asimismo se halla pivotado, sobre el mentado nudo, presentando éste, por su cara externa una aleta que cuando se despliega la silla afecta posición inclinada, apoyándose sobre la misma el tramo lateral del marco convencional que, en tal tipo de sillas, está encargado de conformar el respaldo y las patas delanteras, mientras que cada uno de los extremos del bastidor en "U" que forma las patas traseras de las ayudas sillas queda encajado en cada uno de los dos nudos de articulación que comporta la silla plegable.
 - 5.
 - 10.
 - 15.
2. Nudo de articulación para sillas plegables.

La presente memoria consta de seis hojas foliadas, escritas por una sola cara.

Madrid, a

INDUSTRIAS PITARCH, S. A.
p.a.

A handwritten signature in cursive script, appearing to be 'A. A.', written in dark ink.A vertical stamp consisting of a series of small, dark, irregular marks or characters arranged in a column. The marks are somewhat indistinct but appear to be a form of identification or registration mark.

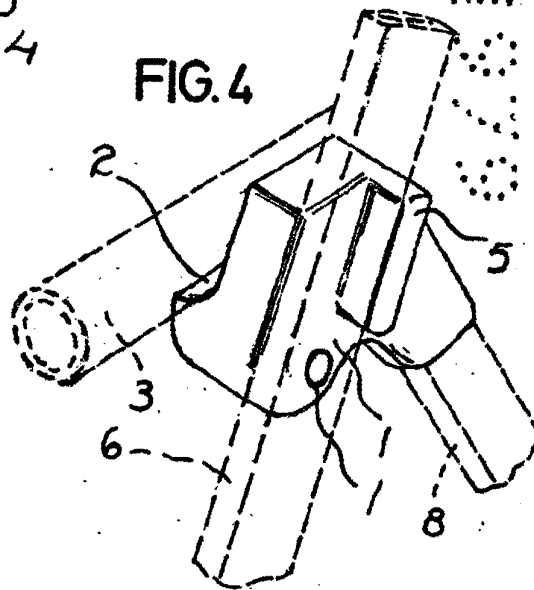
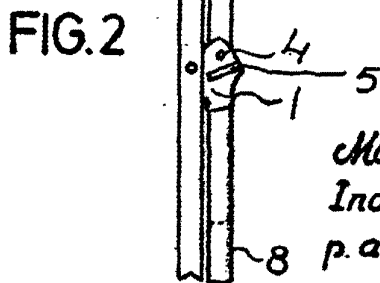
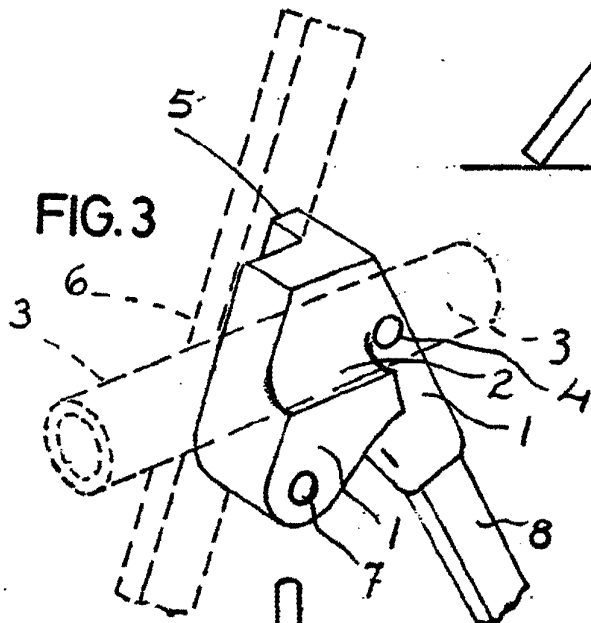
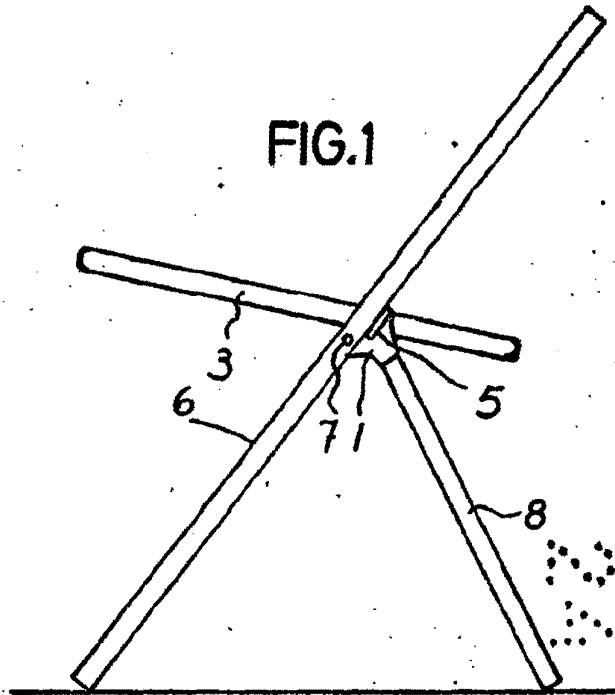

Madrid,
Industrias Pitarch, S.A.

p.a. *aa*