



| | | | | | | |
|----|----|----|-----------------------|--------|----|---|
| 19 | ES | 17 | NUMERO | 244727 | 18 | Y |
| | | 21 | | | | |
| | | 22 | FECHA DE PRESENTACION | | | |

MODELO DE UTILIDAD

Concedido el Registro de acuerdo con los datos que figuran en la presente descripción según el contenido de la Memoria adjunta.

CADUCADO

| | | | | | |
|----|--------------|--------|-------|----|------|
| 20 | PRIORIDADES: | 22 | FECHA | 23 | PAIS |
| | 21 | NUMERO | | | |

| | | | |
|----|---------------------|----|-----------------------------|
| 47 | FECHA DE PUBLICIDAD | 51 | CLASIFICACION INTERNACIONAL |
| | | | F16C 11/04 ; A47C 4/00 |

| | |
|----|---|
| 54 | TITULO DE LA INVENCIÓN |
| | "Articulación mejorada para sillas plegables" |

| | |
|----|---------------------------|
| 51 | SOLICITANTE (S) |
| | Industrias Pitarch, S. A. |

| | |
|--|---|
| | DOMICILIO DEL SOLICITANTE |
| | L'Hospitalet de Llobregat (Barcelona) Marina, 68 a 72 |

| | |
|----|---------------|
| 72 | INVENTOR (ES) |
| | |

| | |
|----|----------------|
| 73 | TITULAR (ES) |
| | la solicitante |

| | |
|----|-----------------------------|
| 74 | REPRESENTANTE |
| | D. Antonio Guilleumas Brosa |

- El objeto del presente modelo de utilidad es una articulación perfeccionada para sillas plegables, de las que su respaldo y patas delanteras están constituidas por un marco o bastidor común, mientras que sus patas traseras se hallan conformadas por un bastidor que afecta forma de "U", en tanto que su asiento, al plegarse, obliga a los dos otros elementos descritos a plegarse al unísono con el fin de que la silla ocupe el menor volumen posible.
- 5.
10. Hasta la fecha tales sillas, con el fin de que sus distintos elementos constitutivos pudieran plegarse y desplegarse siguiendo los movimientos especificados en el párrafo anterior, estaban dotadas, según los casos, de juegos de palancas, colisos y articulaciones, ofreciendo todos estos elementos mayor complejidad y por lo tanto un precio de coste mucho mayor que la articulación que viene a sustituirlos, puesto que se trata de una única pieza que se constituye en tope del marco del respaldo y las patas delanteras, así como del asiento, yendo asimismo estos dos elementos móviles articulados a la aludida pieza, la cual presenta al mismo tiempo un lugar donde quedan encajados los extremos del bastidor en "U" que se constituye en las patas traseras de la silla.
- 15.
- 20.
25. Para la mejor comprensión de la presente memoria descriptiva, se acompañan unos dibujos en los que, esquemáticamente y tan sólo a título de ejemplo se representa un caso práctico de realización de una articu-

lación perfeccionada para sillas plegables que reúne las condiciones brevemente enunciadas.

- En dichos dibujos, la figura 1 es una vista en alzado lateral de una silla en posición desplegada. La figura 2 muestra una porción de la mentada silla, observándose en ella los elementos que la conforman en la posición que ocupan cuando se halla plegada. La figura 3 es una perspectiva de la pieza que se constituye en articulación observada por la cara que queda en la parte externa de la silla, mientras que la figura 4 es la misma pieza en perspectiva pero observada por la cara que queda en la parte interna de la silla. Al tiempo que las figuras 5 y 6 son repeticiones de las figuras inmediatas anteriores, pero estando acoplada la pieza especificada a la silla.
- 5.
- 10.
- 15.

- De la observación de dichas figuras se desprende que la mentada articulación está conformada a partir de una pieza alargada 1 que por su cara interior presenta dos aletas paralelas 2 y 3, entre las que queda encajado el extremo del bastidor en "U" 4 encargado de conformar las patas traseras de la silla, al tiempo que sobre los dos extremos anteriores de las aludidas aletas, cuando se despliega la silla, choca el larguero del marco 5 encargado de conformar conjuntamente el respaldo y las patas anteriores de la silla, hallándose pivotado dicho marco 5 a la pieza 1 mediante el eje o pasador 6, al tiempo que esta misma pieza 1 ostenta un escalón 7 que cuando la silla se halla desplegada
- 20.
- 25.

- afecta una posición horizontal con el fin de que el costado del asiento 8, que asimismo se halla pivotado sobre la pieza aludida mediante el eje 9, pueda asentarse sobre el mismo, especificándose y tal como se deduce de la simple lectura de la memoria y de la contemplación de los dibujos, que cada silla plegable va provista de dos piezas 1, consignándose finalmente que, mediante el eje 6, también puede quedar fijada, optativamente, la cantonera de refuerzo 10, sobre el marco 5.
- 5.
10. Serán independientes del objeto del presente modelo de utilidad los materiales, formas y dimensiones, tanto absolutas como relativas, de los distintos elementos que intervienen en su consecución y, en general, todo cuanto no altere, cambie o modifique la esencialidad de la invención.
- 15.

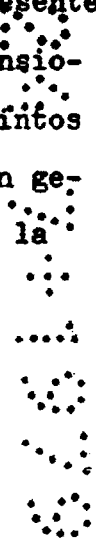

REIVINDICACIONES

1. Articulación mejorada para sillas plegables, que se caracteriza por estar conformada por un par de piezas alargadas, situándose cada una de ellas en uno de los costados de la silla, las cuales presentan, por su cara interior dos aletas paralelas entre las que queda encajado el extremo del bastidor convencional en "U" que conforma las patas traseras de la silla, al tiempo que sobre los dos extremos anteriores de las referidas aletas choca el larguero del marco asimismo convencional encargado de conformar el respaldo y las patas delanteras de la silla, hallándose el aludido marco asimismo articulado a la aludida pieza, al tiempo que esta última, por su cara interior presenta un escalón sobre el que descansa lateralmente el asiento de la silla, el cual se halla pivotado igualmente sobre la pieza ya mencionada mediante un eje, pivote, tornillo o remache que al tiempo que atraviesa la aludida pieza, atraviesa el extremo de las patas traseras.
- 5.
- 10.
- 15.
- 20.
2. Articulación mejorada para sillas plegables.

la presente memoria consta de seis hojas foliadas, escritas por una sola cara.

Madrid, a 24 JUL. 1979

INDUSTRIAS PITARCH, S. A.
p.a.

A handwritten signature in black ink, appearing to be 'A. A.', with a long vertical line extending downwards from the end of the signature.A vertical stamp consisting of a series of small black dots arranged in a grid pattern, forming a rectangular shape.

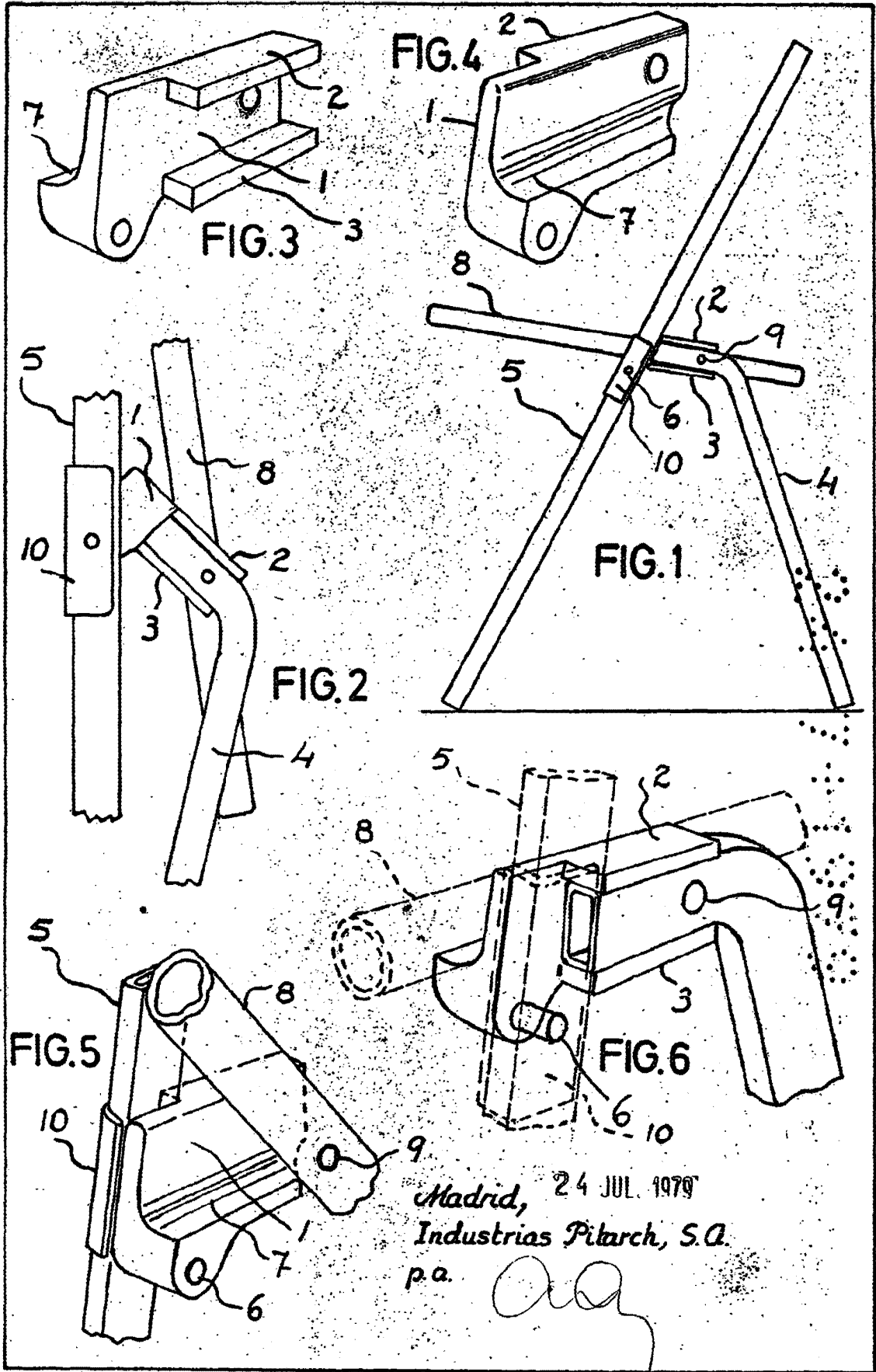

Madrid, 24 JUL. 1979
Industrias Pitarch, S.A.
p.a. *[Signature]*