



ESPAÑA

10	ES	11	NUMERO	16	Y
		21	244680		
		22	FECHA DE PRESENTACION		
			4 de Julio 1979.		

MODELO DE UTILIDAD

Deposito - 8 JUN. 1980

30	PRIORIDADES:	32	FECHA	33	PAIS
31	NUMERO				

37	FECHA DE PUBLICIDAD	31	CLASIFICACION INTERNACIONAL
			A 47C 23/05

54	TITULO DE LA INVENCIÓN
"CINTA PORTA-BALLESTAS PARA SOMIERES DE MADERA".	

71	SOLICITANTE (S)
D ^{ña} . MARIA ISABEL GONZALEZ ILLANA	

DOMICILIO DEL SOLICITANTE	
Andrés Arteaga, nº. 10 MADRID	

72	INVENTOR (ES)
LA MISMA	

73	TITULAR (ES)
LA MISMA	

74	REPRESENTANTE
D. CARLOS BONET SOLER	

MEMORIA DESCRIPTIVA

La presente solicitud de Modelo de Utilidad se refiere a una cinta porta-ballestas para somieres de
5 madera que aporta esenciales características de novedad así como grandes ventajas sobre los dispositivos conocidos actualmente en el mercado.

Dado el auge que en los últimos tiempos han tomado los somieres fabricados a base de ballestas de
10 madera, los medios de sujeción de las mismas al bastidor del somier han variado frecuentemente buscando el sistema mas idóneo y económico pero, en general, se emplean modelos de cajetines independientes o a lo
15 sumo pequeños módulos de dos cajeados unidos por una banda plana central que solucionan en parte el problema de sujeción pero no el de fabricación, que sigue encareciendo notablemente el producto.

La presente solicitud aporta un nuevo sistema de
20 medios de sujeción de las ballestas de madera al bastidor del somier y, lo que es si cabe mas importante, supone un notable avance en la técnica de fabricación de dichos medios al permitir una producción continuada
25 de los mismos en base a su disposición en forma de cin-

ta, que representa un gran ahorro en mano de obra y fabricación.

5 Como ya se ha comentado, a diferencia de los dispositivos ya existentes, el modelo que se preconiza consiste en una cinta continua de material elástico preferentemente que presenta zonas planas y cajeados huecos alternativos, la cual cinta se fija convenientemente a un bastidor adecuado a fin de que al introducir después las distintas ballestillas de madera en cada uno de dichos cajeados se vaya conformando el somier definitivo. El somier así constituido responde a las características exigidas de resistencia y firmeza, eliminándose además los problemas de roturas y desperfectos que se originan en las piezas portadoras independientes que se montan en todos los modelos de somieres actuales, ya que la fijación de la cinta continua al bastidor se realiza en toda la longitud de este y no en puntos concretos como en los cajeados utilizados hasta el momento. Asimismo, en base al material elástico en que se ha fabricado se consigue fácilmente que los cajeados puedan variar su inclinación según el peso soportado por cada una de las ballestas que albergan, característica que no se puede olvidar en este tipo de somieres cuya finalidad es que cada

10

15

20

25

ballesta encuentre su posición anatómica mas idónea de acuerdo al peso que soporta.

5 Pero, no obstante, a fin de expresar mas clara -
mente el objeto de la presente solicitud de Modelo de
Utilidad, se va a referir la descripción detallada
que sigue a la lámina de dibujos adjunta en la que,
simplemente a título de ejemplo y sin caracter limi -
tativo alguno, por tanto, se ha representado una for-
ma preferida de realización del modelo.
10

En los dibujos, la Figura única muestra una vis-
ta general en perspectiva de la cinta porta-ballestas
que se preconiza, con varias ballestas de madera de
15 las comunmente empleadas en estos somieres enfrenta -
das a sus respectivos lugares de alojamiento en posi-
ción de entrada.

Conforme a la citada Figura, se puede observar
20 que la cinta porta-ballestas es de longitud ilimitada,
pudiendo ser cortada en su fabricación según las me -
didas convenientes al bastidor empleado en cada caso
y se compone de unos tramos planos -1- que unen alter-
nativamente a los distintos cajeados -2- integrantes
25 de la propia estructura de la cinta. Dichos cajeados

5 -2- son huecos y poseen una abertura lateral -3- para permitir el encastre a presión de las ballestas -4-, las cuales presentan un cuerpo formado por la unión de varias tablillas intimamente pegadas entre sí como ya es de dominio público. Por supuesto, las aberturas -3- se disponen todas ellas en el mismo lateral de la cinta y corresponde además al que irá situado hacia la parte interior del bastidor.

10 Este sencillo dispositivo permite la formación de somieres de madera cuyo mantenimiento es muy económico puesto que la sujeción de las ballestas -4- por simple encastre a presión en los cajeados -2- de la cinta evita las roturas frecuentes que tienen los cajetines individuales empleados hasta la fecha con sus múltiples medios de sujeción, eliminándose también los posibles accidentes que dichos medios provocarían al usuario durante la manipulación del somier.

20 Es conveniente resaltar que una vez sujeta firmemente la cinta al bastidor del somier y en base al material elástico en que está constituida cada uno de los cajeados -2- que la forman absorbe totalmente los esfuerzos y deformaciones producidas por las respectivas ballestas que están introducidas en ellos, de for-

25

ma que cualquiera que sea el peso colocado sobre las
mismas distribuido variablemente -caso del cuerpo de
una persona-, provoca inclinaciones distintas del pla-
no de cada ballestas forzando a sus respectivos cajea-
5 dos -2- a deformaciones y posiciones de máximo esfuer-
zo previstas totalmente por el presente modelo.

Creemos que despues de esta detallada descrip -
ción y dada la sencillez que caracteriza al modelo
10 preconizado ha quedado suficientemente claro su objeto
por lo que solo resta hacer constar que dentro de su
esencialidad pueden ser introducidas multitud de va -
riaciones de detalle en forma y materiales empleados
para su fabricación, los cuales quedan totalmente pro-
15 tegidos por este registro siempre y cuando dichas mo -
dificaciones no alteren el fundamento real de la inven-
ción.

20

REIVINDICACIONES

5 1.- Cinta porta-ballestas para somieres de made -
ra, que se caracteriza porque está constituida en ba -
se a una banda continua de material elástico dotada
de zonas planas de fijación que separan alternativa -
mente idénticos cajeados huecos y abiertos por uno de
sus laterales, quedando todas las aberturas al mismo
costado de la cinta.

10

15 2.- Cinta porta-ballestas, según reivindicación
anterior, que se caracteriza porque permite la forma -
ción del somier al ser fijada firmemente a los largue -
ros laterales del bastidor con las aberturas de los
cajeados enfrentadas entre sí para facilitar el per -
fecto encastre a presión de los extremos de las dis -
tintas ballestas de madera que componen el somier en
los citados cajeados, los cuales en base a su estruc -
tura elástica absorben totalmente los esfuerzos y de -
20 formaciones a que puedan ser sometidos por la inclina -
ción variable de las ballestas.

3.- Cinta porta-ballestas para somieres de madera.

E 4 JUL 1979

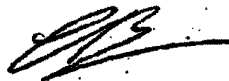

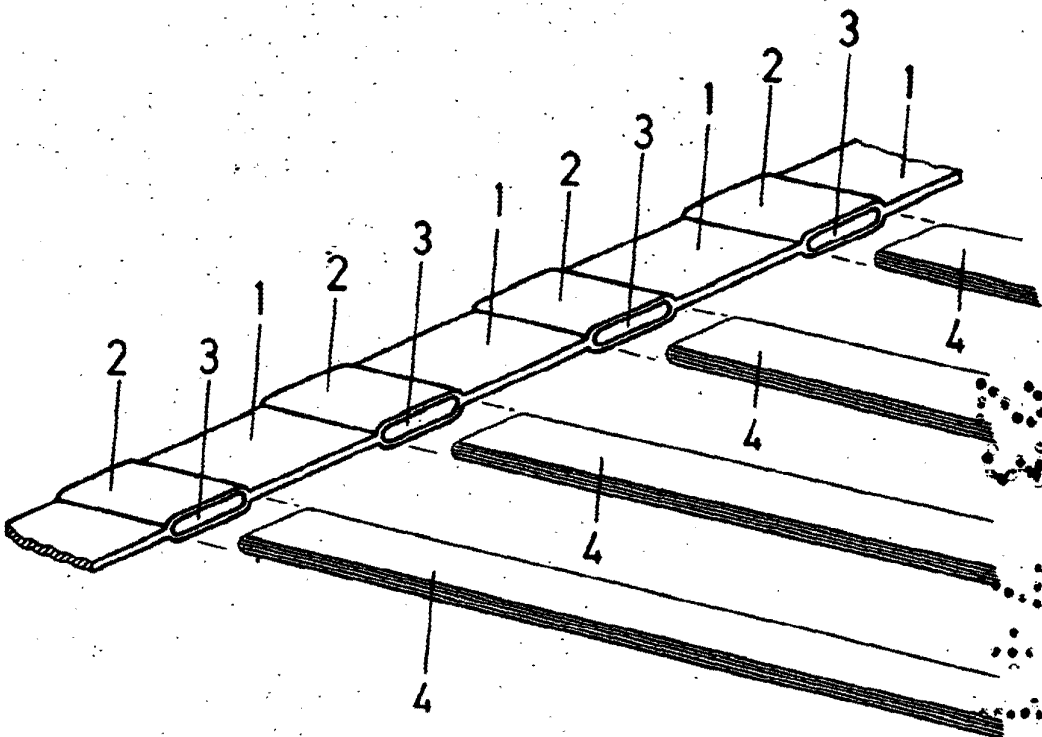

ESCALA VARIABLE
Barcelona 24 JUL 1979

escala variable