

AÑO 1958

Expediente núm. \_\_\_\_\_



244679

# REGISTRO DE LA PROPIEDAD INDUSTRIAL

PATENTE DE INVENCIÓN 244679

## MEMORIA DESCRIPTIVA

que se acompaña a la solicitud de

una PATENTE DE INVENCIÓN por 20 años, en España

a favor de

D. Juan Llopis Vilaltella, de nacionalidad

española domiciliado en Barcelona

calle de Castilla núm. 46-48

por:

« PERFECCIONAMIENTOS EN LOS HORNOS DE SOLERA ROTATORIA PARA  
PANADERIA Y SIMILARES »

Nº 10216

Agente Sr. JAIME ISERN MIRALLES.



244679

P A T E N T E  
D E  
I N V E N C I O N

por "PERFECCIONAMIENTOS EN LOS HORNOS DE SOLERA ROTATORIA PARA PANADERIA Y SIMILARES", a favor de Don JUAN LLOPIS VILALTELLA, de nacionalidad española, domiciliado en BARCELONA, calle Castilla, 46-48.

= . =

MEMORIA DESCRIPTIVA

La presente invención se refiere a unos perfeccionamientos en los hornos de solera rotatoria para panadería y similares.

En la invención se ha logrado obtener un mayor rendimiento de los hornos de panadería de solera giratoria, pudiéndose realizar dos operaciones a la vez en una misma cocción, siendo una de ellas la normal y otra a mayor temperatura.

5. Para lograr este fin se disponen debajo de la solera móvil entre ella y la parte externa de la bóveda de la cámara de combustión, una cámara auxiliar de cocción dispuesta para recibir directamente el calor de dicha bóveda y adquirir en su inte-  
10.



244679

rior una temperatura superior a la de la cámara de cocción propiamente dicha.

Con el fin de facilitar la explicación se acompaña a la presente memoria una lámina de dibujos en la que se ha representado un caso de realización que se cita a título de ejemplo.

5.

En el dibujo:

La figura, representa esquemáticamente en sección diametral alzada un horno perfeccionado.

10.

En la figura, se indica en 1 la cámara de combustión con su bóveda 2 y en 3 la solera giratoria con su eje 4 de cualquier naturaleza y realización.

15.

En el espacio entre la solera y la bóveda se dispone la cámara 5 con embocadura practicable en 6, la cual cámara es fija y según se ha indicado recibe una mayor cantidad de calor que la solera del horno.

La cámara auxiliar es una caja vinculada con medios que permitan mantenerse sobre la bóveda. Esta cámara puede o no, llevar desvaporador y evaporador.

20.

La invención, dentro de su esencialidad, puede ser llevada a la práctica en otras formas que difieran en detalle de la indicada a título de ejemplo a las cuales alcanzará igualmente la protección que se pedía. Podrá, pues construirse en cualquier forma y tamaño, con los materiales más adecuados por quedar todo ello comprendido en el espíritu de las reivindicaciones.

25.



244679

N O T A

Hecha la descripción del presente invento se declara como nuevas y de propia invención, las siguientes reivindicaciones:

5. 1. Perfeccionamientos en los hornos de solera rotatoria para panadería y similares, caracterizados esencialmente por el hecho de disponer debajo de la solera móvil entre ella y la parte externa de la bóveda de la cámara de combustión, una cámara auxiliar de cocción, operativamente dispuesta para recibir directamente el calor de dicha bóveda y adquirir en su interior una temperatura superior a la de la cámara de cocción del horno, permitiendo realizar al mismo tiempo dos operaciones de cocción a distinta temperatura, siendo una de ellas la normal sobre la solera giratoria y otra a mayor temperatura, en el interior de la cámara auxiliar de cocción.
10. 2. Perfeccionamientos según la reivindicación anterior caracterizados porque la cámara auxiliar de cocción es una caja inmóvil dispuesta debajo de la solera giratoria y vinculada con medios que la permitan mantenerse sobre la bóveda o zona de calor mas intenso del horno.
15. 3. Perfeccionamientos según las reivindicaciones 1 y 2 caracterizados porque la cámara auxiliar de cocción tiene su boca al exterior con independencia de la boca normal de carga del horno pudiendo o no llevar desvaporador y evaporador.
20. 4. Perfeccionamientos en los hornos de solera rotatoria para panadería y similares.
- 25.



244679

Según se describe y reivindica en la presente memoria que consta de 4 hojas foliadas y escritas a máquina por una sola cara, acompañadas de 1 lámina de dibujos.

Barcelona para Madrid, a 2 de Octubre de 1958.

JUAN LLOPIS VILALTELLA,  
JAIME ISERN

p. a.

p. p.

*Dn. José Llopis Vilaltella*

244679 *Hoja única*

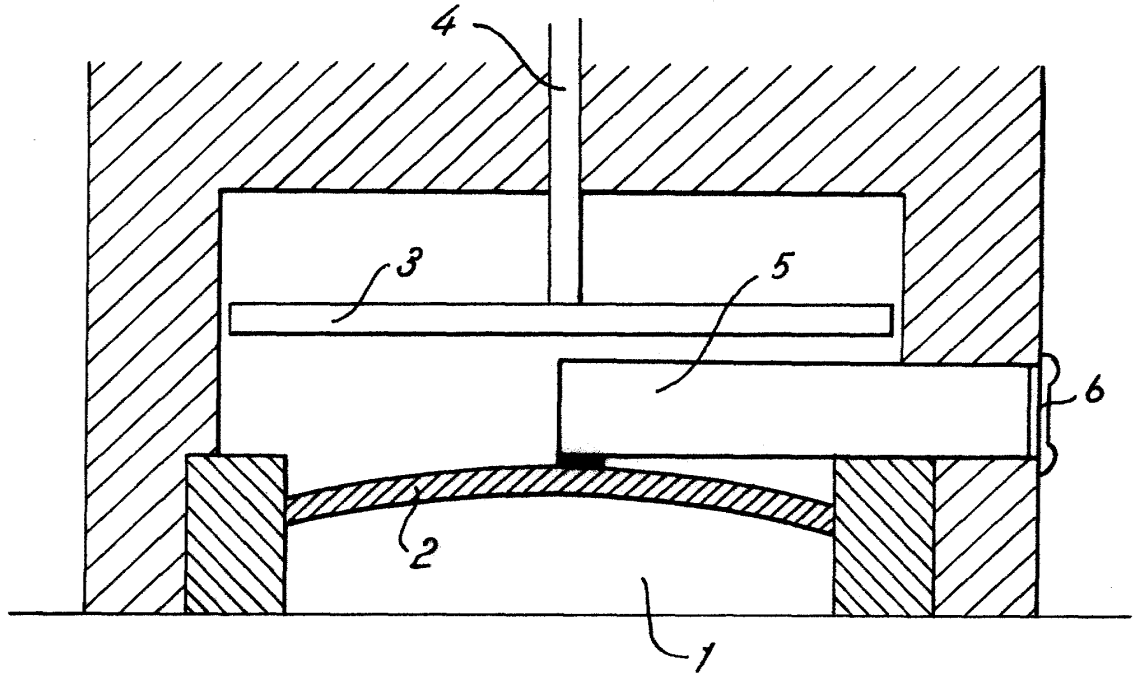

Madrid, 2 OCT. 1958  
Jaime Isern  
p.p. *[Signature]*