



(19) ES	(11) NUMERO 244.632	(10) Y
(21)	(22) FECHA DE PRESENTACION 1977.7.9	

MODELO DE UTILIDAD Concedido el Registro de acuerdo con los datos que figuran en la presente descripción y según el contenido de la Memoria adjunta.

(20) PRIORIDADES: (21) NUMERO	(22) FECHA	(23) PAIS
----------------------------------	------------	-----------

(24) FECHA DE PUBLICIDAD	(25) CLASIFICACION INTERNACIONAL A63B 17/02
--------------------------	--

(26) TITULO DE LA INVENCIÓN
JUEGO DE HABILIDAD.

CADUCADO

(27) SOLICITANTE (ES)
D. JUAN LUIS MARTIN FLORES

DOMICILIO DEL SOLICITANTE
Castillo Alcalá de Guadaira, nº 11 - SEVILLA -

(28) INVENTOR (ES)

(29) TITULAR (ES)

(30) REPRESENTANTE
D. JOSE MIGUEL GOMEZ-ACEBO Y POMBO.

El presente Modelo de Utilidad se refiere a un juego de habilidad, del tipo que presenta un mástil o vara en cuya porción extrema lleva una cinta solidaria, de gran longitud, la cual queda libre con objeto de que el usuario cuando toma por el otro extremo del mástil dicho juego y agite el conjunto, la cinta evoluciones en el aire describiendo una serie de figuras.

La presente invención que se caracteriza fundamentalmente por disponerse en el extremo de una vara o mástil de una cinta de color, es aplicable tanto en juegos como para la realización de ejercicios gimnásticos artísticos, de tal manera, que el usuario pueda blandir el mástil en el aire y confeccionar rítmicamente una serie de figuras las cuales en su evolución crean un aspecto plástico de conjunto muy bonito al observador.

La dificultad del juego de habilidad presente, se basa en que al evolucionar la cinta impulsada por el accionamiento del mástil de una forma suave y circular, la cinta de gran longitud que pende de su extremo quede libre en el aire sin que ésta, se anude o se enrede.

Para la mejor comprensión del presente modelo de utilidad a continuación se describe un ejemplo de ejecución a título orientativo y no limitativo, mediante las figuras adjuntas;

La figura 1 muestra una perspectiva del conjunto y las figuras 2 y 3 muestran una porción del extremo en donde se hace el engarce de la cinta mediante dos variantes, una para una sola cinta (figura 2) y otra variante para dos cintas (figura 3).

Con relación a las citadas figuras, el juego

de habilidad comprende un mástil 1 o vara dotado en una de sus porciones extremas, a partir del extremo libre, de una hendidura 2 diametral, por donde se fija una cinta 3 que entrelzada en la referida hendidura 2, y posteriormente pegada al mástil 1 pen de libremente de dicho mástil.

La hendidura 2 se ha realizado de tal manera que su anchura es suficiente para recibir el extremo de la cinta 3 con mas de una vuelta interior, de modo que ésta sobresalga en dirección radial.

En la figura 2, se puede observar que el extremo libre del mástil 1 tiene practicada una única hendidura 2 por donde se dispone fija la cinta 3, observándose mediante línea de puntos la hendidura como ha sido practicada en el mástil 1, así como también la forma de disponer la cinta 3 sobre el extremo de dicho mástil 1.

En la figura 3 se muestra el mismo mástil 1 en el cual, y por su extremo libre, se han practicado dos hendiduras 2 y 4 en forma diametral, perpendiculares entre sí, en cada una de las cuales se fija, en sentido radial, el extremo de sendas cintas 3 y 5, las cuales preferentemente son de diferentes colores con objeto de darle mayor dificultad al juego de habilidad.

Descrita suficientemente la naturaleza del invento, así como la manera de realizarlo en la práctica, debe hacerse constar que las disposiciones anteriormente indicadas son susceptibles de modificaciones de detalle en cuanto no alteren su principio fundamental.

REIVINDICACIONES:

5 1.- Juego de Habilidad, caracterizado porque comprende un mástil o vara dotado en una de sus porciones extremas, a partir del extremo libre, de una hendidura diametral, al menos en la que se fija, preferentemente mediante pegado, el extremo de una cinta de gran longitud, siendo la hendidura citada de profundidad y anchura suficientes para recibir el extremo de dicha cinta, de modo que esta sobresalga en dirección radial.

10 2.- Juego según la reivindicación 1, caracterizado porque el mástil va dotado en una de sus porciones extremas y a partir del extremo libre, de dos hendiduras diametrales, perpendiculares entre sí, en cada una de las cuales se fija, en sentido radial, el extremo de sendas cintas de gran longitud.

15 3.- Juego de habilidad, todo ello tal y como queda sustancialmente descrito en la presente Memoria e ilustrado en el dibujo adjunto.

20 Esta Memoria consta de 3 hojas escritas a máquina por una sola cara.

6 AGO. 1979

Madrid,

D. JUAN LUIS MARIN FLORES.

J. M. GOMEZ ACEBO Y POMBO

pa. p. Firmados f. Suarez

6401979

FIG.1

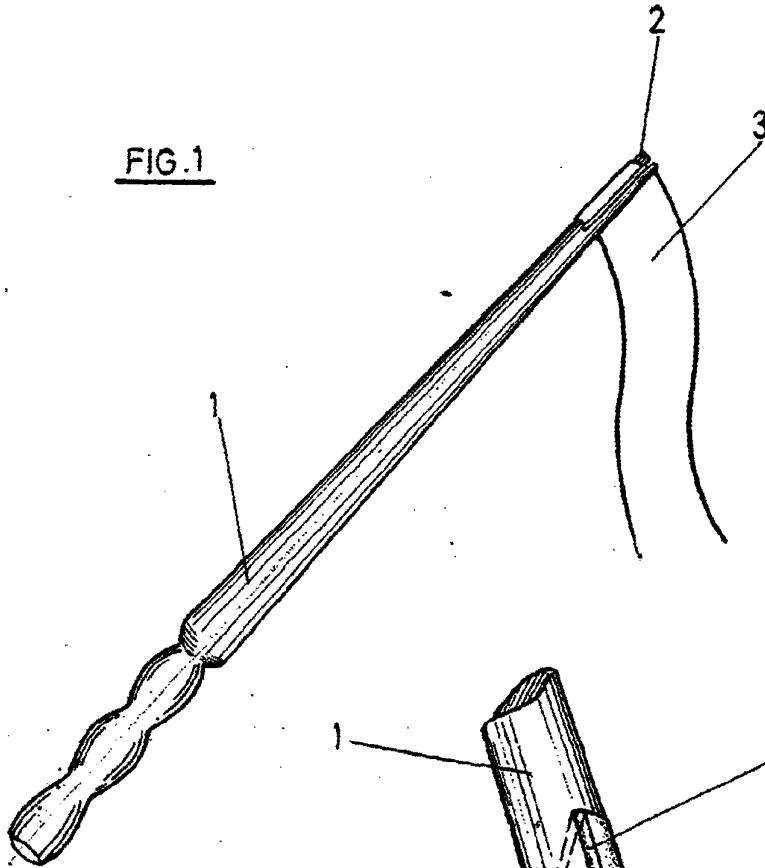
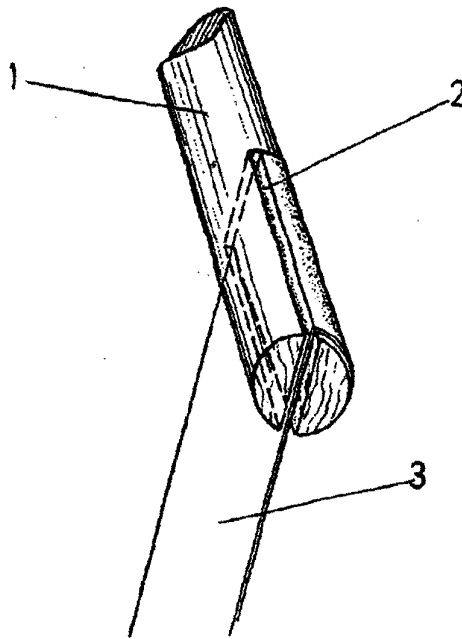

FIG.2



6 ABO. 1979

Madrid

L. M. GOMEZ ACEBO Y POMBO

p. e. Firmado: J. Suarez Diaz

ESCALA VARIABLE.