



ESPAÑA

PSSO 1-12-79

19 ES 21 22	11 10 Y NUMERO 244558
	FECHA DE PRESENTACION 15 JUL 1979

MODELO DE UTILIDAD

L 1 AGO. 1980

30 PRIORIDADES: 31 NUMERO	32 FECHA	33 PAIS
------------------------------	----------	---------

47 FECHA DE PUBLICIDAD	51 CLASIFICACION INTERNACIONAL A47G 9/02
------------------------	---

54 TITULO DE LA INVENCIÓN

"Juego de cama y complementos semiconfeccionado".

71 SOLICITANTE (S)

MANUFACTURAS VALLS, S.A.

DOMICILIO DEL SOLICITANTE

BARCELONA-c/.Consejo de Ciento, 320

72 INVENTOR (ES)

73 TITULAR (ES)

74 REPRESENTANTE

D.Pedro SUGRAÑES MOLINE, Agte.Of.Prop.Ind.
 BARCELONA-Provenza, 304

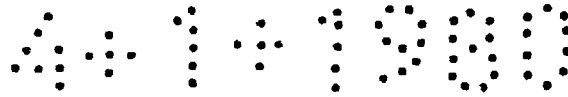

MEMORIA DESCRIPTIVA

Actualmente ha adquirido gran auge la confección casera de juegos de cama y otros elementos complementarios; esta afición se halla fomentada por las publicaciones especializadas y por la importancia que desde el punto de vista decorativo han recobrado en el hogar gran número de pequeños detalles.

Sin embargo, a los incentivos para la realización de este tipo de trabajos se contrapone, negativamente, el inconveniente práctico de la búsqueda y elección de tejidos estampados que permitan lograr determinados modelos, y muy frecuentemente es imprescindible la utilización adicional de medios complementarios, tales como tapapuntos, tapetas, cintas, dibujos transferibles o piezas bordadas con motivos ornamentales, y otros. Esta dificultad también se dá en las industrias manufactureras de reducida capacidad, que no disponen de medios para la fabricación de productos semejantes a los que lanzan al mercado los grandes centros fabriles. Estos problemas son los que precisamente se propone resolver el Modelo de Utilidad que nos ocupa, puesto que se refiere a un juego de cama y complementos semiconfeccionado que puede llevar estampado cualquier motivo ornamental deseado, y en particular aquellos motivos que casi únicamente pueden realizarse con medios mecánicos importantes y de gran envergadura que trabajan continuamente en la fabricación de series numerosas.

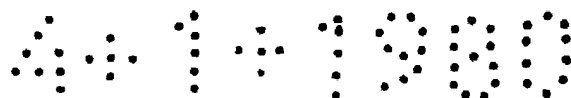

Se caracteriza esencialmente el juego de cama y complementos semiconfeccionado que nos ocupa, por el hecho de estar compuesto por un lienzo rectangular unipieza, producido en continuo, provisto de líneas de corte y/o dobladura delimitativas, cuanto menos, de la sábana, funda de
 5 cabecial y haberos.

Se comprende que con la estructura referida, se puede adoptar para los elementos componentes cualquier forma deseada, la cual se materializará en las líneas de
 10 corte y/o dobladura; y, muy ventajosamente, dichas formas podrán llevar estampados los motivos que se estime más convenientes y distribuidos de manera que el fabricante desee dentro de la gama de infinitas posibilidades que le ofrece la maquinaria industrial de elevada capacidad. Y, en definitiva, serán los pequeños talleres de manufactura y las
 15 personas particulares, quienes podrán elaborar artículos que hasta ahora les era prácticamente imposible.

Por otra parte, se señala que esta estructura tiene especial aplicación a artículos de uso infantil y de recién nacidos.
 20

En la hoja de dibujos que acompaña a esta memoria, se ilustrará en figura única y a título de mera representación no limitativa, un ejemplo práctico de realización de juegos de cama y complementos semiconfeccionados, según el presente Modelo de Utilidad,
 25 poniéndose también de manifiesto los detalles más significativos de su modo de empleo.

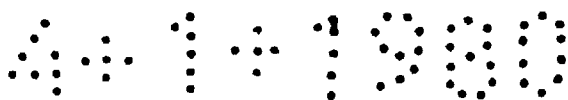

En la figura 1, se ve el lienzo 1, unipieza, que presenta las líneas de corte 2,3,4 y 5 , y la línea de dobladura 6. El corte por la línea 2 permite desprender la sábana 7, y el corte por la línea 3 da lugar al desprendimiento de la funda de cabezal 8. Del mismo modo, cortando por las líneas 4 y 5 se obtiene sendos baberos 9 iguales.

Puede comprobarse como el lienzo 1 se obtiene preferentemente en producción continua , de modo que se halla precedido y seguido de idénticos lienzos 1 tan sólo dibujados en su inicio. Cortando por las líneas separadoras 10 se dá lugar a la formación definitiva de una unidad de juego.

Naturalmente, la sábana obtenida no tiene porque adoptar necesariamente forma rectangular clásica, ni tampoco las fundas de cabezal ni los baberos. Muy por el contrario, sin salirse del espíritu del presente Modelo de Utilidad dichos: sábana, y/o baberos, y/o fundas de cabezal podrán configurar contorno caprichoso cualquiera, redondeado, festoneado, mixto, etc., al cual se adaptarán los motivos ornamentales deseados.

En la ejecución práctica del presente Modelo de Utilidad podrán variar todos cuantos detalles de cualquier índole no afecten, cambiándola o modificándola, a su propia esencialidad.

REIVINDICACIONES

Se reivindica como objeto del presente Modelo de Utilidad:

1º.- Juego de cama y complementos semiconfeccionados, que se caracteriza esencialmente por el hecho de estar compuesto por un lienzo rectangular unipieza, producido en continuo, provisto de líneas de corte y/o dobladura delimitativas, cuanto menos, de la sábana, funda de cabezal y baberos, cuales líneas presentan la particular circunstancia de venir representadas sobre la pieza, por estampación o grabación similar de modo que a simple vista y recorriendo las mismas con elementos de trabajo adecuados se permite el acabado de la pieza o piezas componentes de cada grupo del lienzo continuo.

2º.- "JUEGO DE CAMA Y COMPLEMENTOS SEMICONFECCIONADO".

Consta la presente memoria de cuatro hojas foliadas y mecanografiadas por una sola cara, acompañadas de una hoja de dibujos.

20

Madrid, 16 JUL. 1979
MANUFACTURAS VALLS, S.A.
p.a.

PEDRO SUGRAÑES MOLINE
P. P.
Fdo.: Enrique de Verdoncer

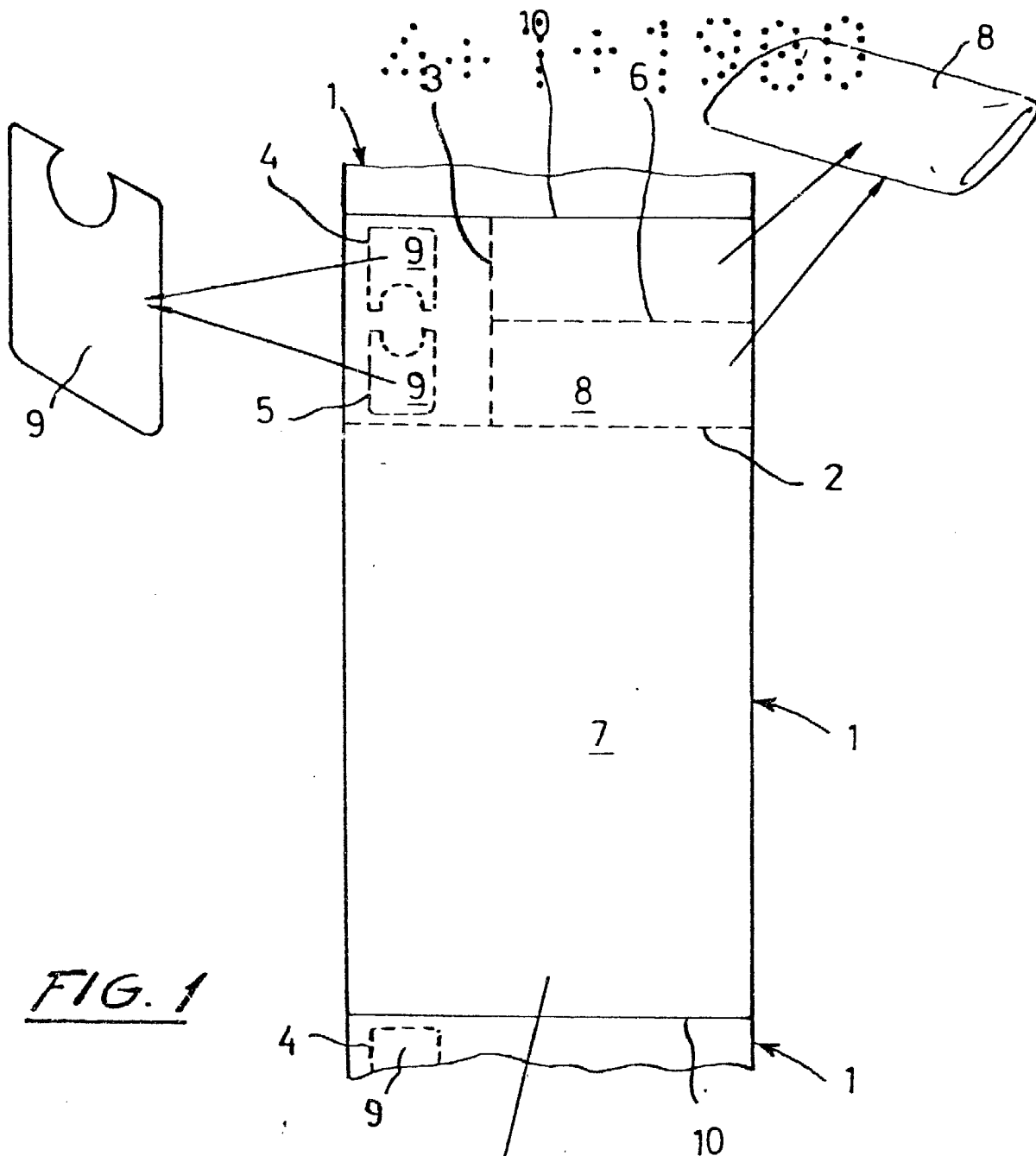
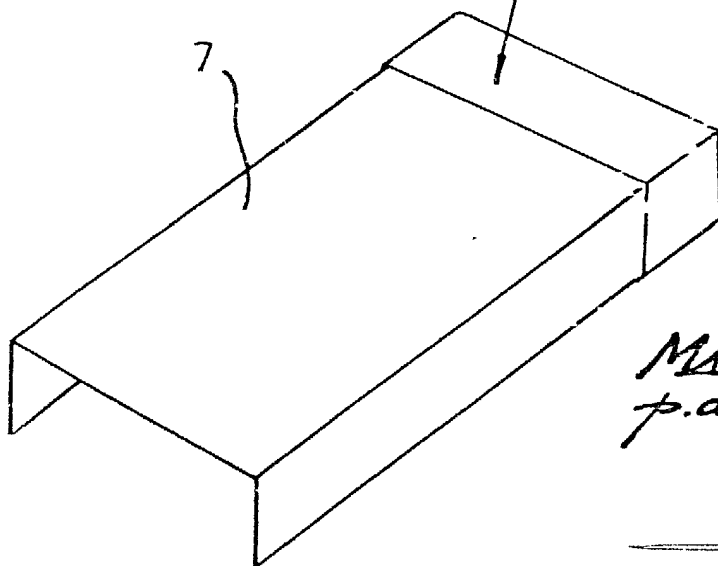

FIG. 1



MADRID. 16 JUL 1979
p.a.

PEDRO SUGRAÑES MOLINE
P. P.

Fdo.: Enrique de Verdoncea