



ESPAÑA

19 ES	21 NUMERO	20 Y
	44530	
	22 FECHA DE PRESENTACION	
	13 JUL 1979	

MODELO DE UTILIDAD

Concedido el Registro de acuerdo con los datos que figuran en la presente descripción y según el contenido de la memoria adjunta.

20 PRIORIDADES:		
21 NUMERO	22 FECHA	23 PAIS
27 FECHA DE PUBLICIDAD		28 CLASIFICACION INTERNACIONAL
		G09B 19/00
24 TITULO DE LA INVENCIÓN		
"EQUIPO DIDACTICO FILATELICO"		
21 SOLICITANTE (S)		
D. JESUS HERRER GARCIA		
DOMICILIO DEL SOLICITANTE		
BARCELONA, Cardenal Reig 26		
22 INVENTOR (ES)		
23 TITULAR (ES)		
24 REPRESENTANTE		
D. MANUEL DE RAFAEL GARCIA		

MEMORIA DESCRIPTIVA

El presente modelo de utilidad se refiere a un equipo didáctico filatélico.

5 Este equipo va destinado preferentemente a los niños para iniciar en ellos la afición hacia la filatelia y su ampliación cultural, o bien para los que teniendo ya dicha afición les hace falta una buena orientación en la forma de proceder y tratar los sellos, así como su clasificación y control y
10 todo aquello que facilite al niño el desarrollar su afición.

Así pues este equipo comprende los medios necesarios para esta iniciación cultural filatélica y para ello consta de un conjunto de elementos alojados en una caja y que comprenden un álbum, unas
15 pinzas, una lupa, un odontómetro, protectores, sellos nuevos y otros usados, una mancolista y el correspondiente folleto explicativo, así como una tarjeta para poder solicitar el ingreso como socio en un
20 club filatélico y así obtener unas ventajas complementarias en las compras de material y sellos y asimismo con derecho a consultas y consejos en todo lo concerniente a esta actividad tan compleja y maravillosa como es la filatelia.

25 Con el fin de facilitar la explicación, se acompaña a la presente memoria descriptiva una lámina de dibujos en la que se ha representado un caso de realización que se cita únicamente a título de ejemplo no limitativo del alcance de este modelo.

30 En el dibujo, su figura única indica en perspectiva el equipo en cuestión, mostrando sus

componentes más básicos.

Según el modelo, el equipo didáctico filatélico objeto del mismo, comprende una caja -1- de amplitud adecuada y que presenta la correspondiente
5 tapa -2-. En esta caja se alojan convenientemente, por ejemplo en un cartón troquelado -3- o en un plástico moldeado, un álbum -4- cuyas hojas -5- son sueltas con el fin de poder ampliar, unas pinzas -6-, una lupa -7-, un odontómetro -8- para medir el
10 dentado de los sellos, unos protectores -9- constituidos por hojitas transparentes, un sobre -10- con sellos nuevos, y otro sobre con sellos usados
-11-.

Este equipo debe considerarse el básico,
15 por cuanto sus elementos componentes son prácticamente imprescindibles para desarrollar la afición filatélica y coleccionar convenientemente los sellos, sin embargo se prevé que esta misma caja pueda ir
equipada con algún otro accesorio o complemento para
20 una mayor y mejor ayuda en este trabajo, entre cuyos elementos cabe citar por ejemplo: un catálogo, un clasificador de sellos, y una cizalla.

Conjuntamente con estos elementos cada caja comprenderá un folleto explicativo, una mancolista
25 para el control de las series de los sellos, y una tarjeta para solicitar el ingreso en un club filatélico con las inherentes ventajas que ello representa tanto en el sentido económico como en el de asesoramiento.

30 Se comprende, pues, que dentro del equipo

pueden llevarse a cabo diversas versiones de acuerdo con el grado de sapiencia en esta materia, como asimismo con un costo distinto de acuerdo con su contenido.

5 El modelo, dentro de su esencialidad, puede ser llevado a la práctica en otras formas de realización que difieran solo en detalle de la indicada únicamente a título de ejemplo, a las cuales alcanzará igualmente la protección que se recaba. Podrá, pues, llevarse a cabo la fabricación de este equipo en cualquier tamaño, y con los medios, componentes y accesorios
10 más adecuados, por quedar todo ello comprendido en el espíritu de las siguientes reivindicaciones.

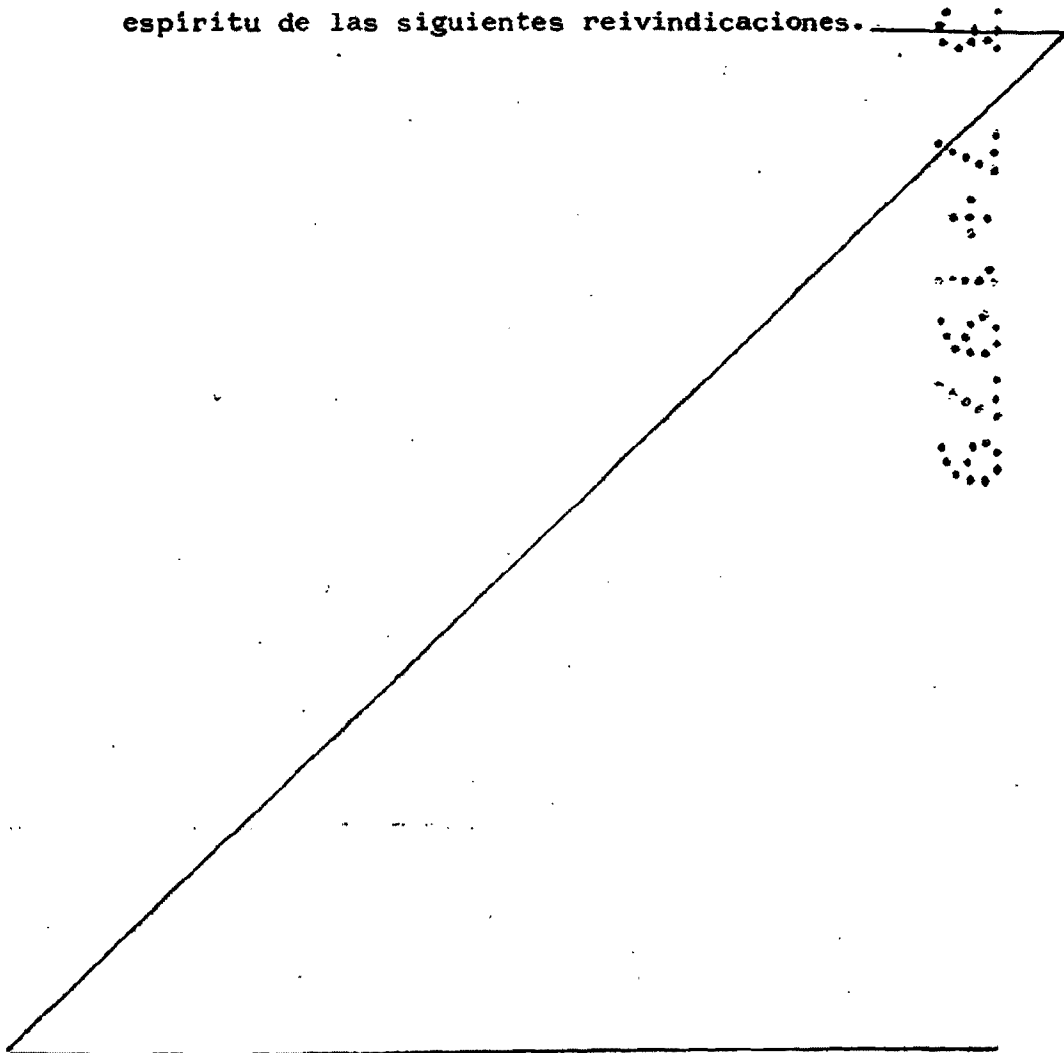

REIVINDICACIONES

Se reivindica como objeto del presente modelo de utilidad:

5 1.- Equipo didáctico filatélico, caracterizado esencialmente por el hecho de consistir en un conjunto que comprende una caja con su correspondiente tapa, en cuya caja se alojan convenientemente: un álbum con hojas
10 sueltas, unas pinzas, una lupa, un odontómetro, unos sellos usados, unos sellos nuevos, unas hojitas transparentes protectoras, y otros elementos accesorios.
complementarios para la utilización del equipo, tales como una mancolista para el control de las series de sellos, un folleto explicativo, y una tarjeta para el ingreso como socio en un club filatélico.

15 2.- EQUIPO DIDACTICO FILATELICO.

Consta la presente memoria descriptiva de cinco hojas mecanografiadas y una lámina de dibujos.

Madrid, a 13 JUL. 1979.

JESUS HERRER GARCIA

p.a.

MANUEL DE RAFAEL



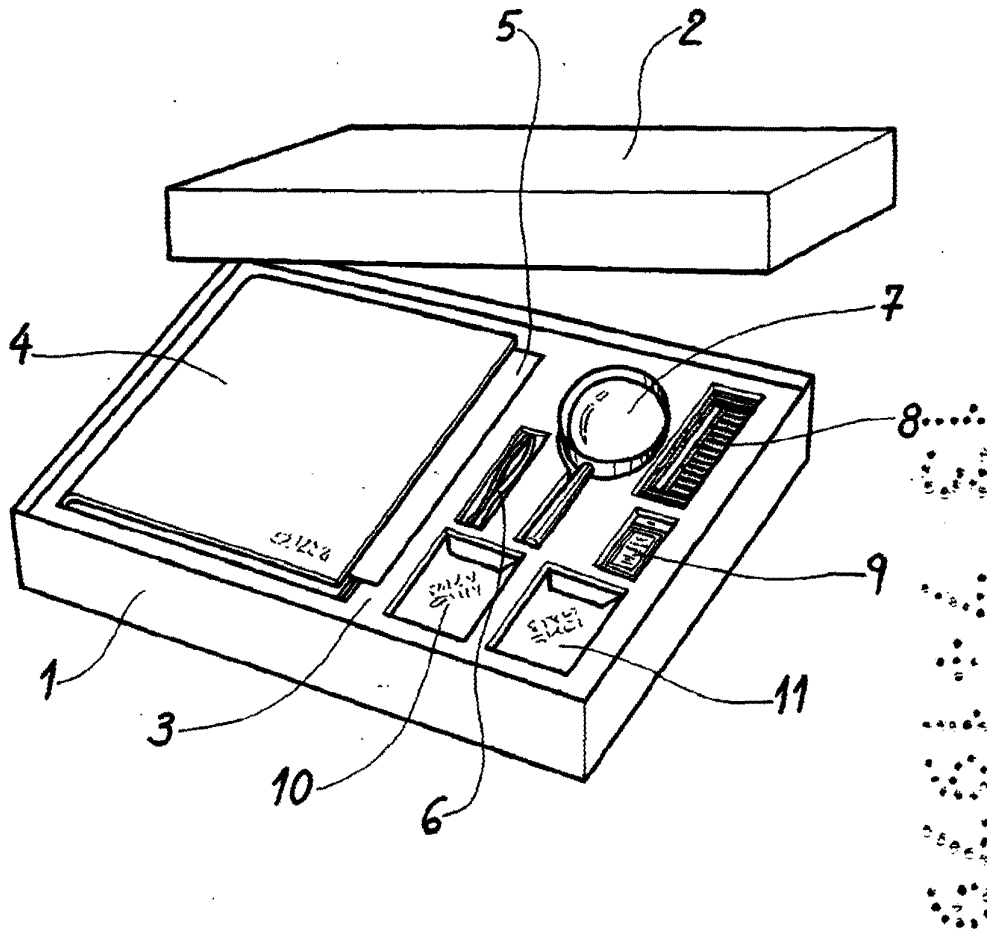

MADRID, a 13 JUL. 1979
MANUEL DE RAFAEL
P. R.
[Signature]

Escala variable.