

MINISTERIO DE INDUSTRIA Y ENERGIA

Registro de la Propiedad Industrial



ESPAÑA

19	ES	11	NUMERO	10	Y
		21	244450		
		22	FECHA DE PRESENTACION		
			10 JUL. 1979		

MODELO DE UTILIDAD

16 ENE. 1980

30	PRIORIDADES:	32	FECHA	23	PAIS
		31	NUMERO		

47	FECHA DE PUBLICIDAD	51	CLASIFICACION INTERNACIONAL
			A63H 3/34

64	TITULO DE LA INVENCIÓN
	"DISPOSITIVO PARA EL MOVIMIENTO DE PARPADOS EN MUÑEQUERIA"

71	SOLICITANTE (SI)
	D. JOAQUIN MONSERRAT RUBIO

	DOMICILIO DEL SOLICITANTE
	ALICANTE - C/ Hermanos Pinzón, nº 4

72	INVENTOR (ES)

73	TITULAR (ES)

74	REPRESENTANTE
	D. MANUEL DE ARPE GARCIA, Agente Oficial de la Propiedad Industrial

MODELO DE UTILIDAD

por 20 años por

"DISPOSITIVO PARA EL MOVIMIENTO DE PÁRPADOS EN MUÑEQUERIA"

a favor de D. JOAQUIN MONSERRAT RUBIO, de nacionalidad española, domiciliado en ALICANTE, Hermanos Pinzón, nº 4.

M E M O R I A D E S C R I P T I V A
= = = = =

La importancia alcanzada por la industria del juguete en los últimos años, ha tenido como causa y tiene como efecto, la ininterrumpida sucesión de creaciones y perfeccionamientos de los más variados tipos, para llegar a la consecución de modelos cada vez más originales, perfectos e ingeniosos, mediante la aplicación de piezas y dispositivos también mejorados, al tiempo que simples y económicos, lo que permite estén al alcance del usuario medio y poco favorecido económicamente hablando.

5.-

10.-

En el ámbito de tal industria, y en lo que a fabricación de muñecos se refiere, se vienen utilizando para la simulación de sus ojos, piezas de globosas que llevan incorporadas los párpados, por lo que en el movimiento de ascenso y descenso de las piezas constitutivas de los ojos, en virtud de los dispositivos internos de que consta la cabeza del muñeco, se suceden al tiempo los de sus párpados, por lo que se consigue la apertura y cierre de los globos oculares.

15.-

20.-

Tal sistema, representa múltiples inconvenientes, derivados de la colocación de las piezas oculares y la complejidad de elementos que deben ubicarse en el interior de las cabezas para que tal acción tenga lugar, por lo que

25.- se hacía necesario adoptar un sistema de fácil uso al tiempo que resultase económico, por lo que fuera posible su adquisición por los fabricantes.

30.- Con el objeto del modelo de utilidad que nos ocupa, se logran obviar la totalidad de los inconvenientes apuntados anteriormente, al eliminarse el conjunto ojo-párpado de difícil colocación en el interior de la cabeza del muñeco y abaratar considerablemente los materiales constitutivos, consistiendo en esencia en un dispositivo para el movimiento de párpados en muñecos, de gran realismo ya que se consigue el movimiento de ellos y no de los ojos que llevan solidariamente unidos los párpados, constituido dicho dispositivo por una careta, funda o malla, provista de las ranuras oculares oportunas, que lleva pegadas convenientemente sendas piezas rígidas portadoras de una pluralidad de filamentos a modo de pelos, de cuyas piezas posteriormente emergen sendos filamentos metálicos, que se introducen en la cabeza del muñeco, uniéndose sus terminales a uno o sendos contrapesos, y atravesando a un eje transversal que limita el movimiento basculante, por lo que será factible el movimiento ascendente-descendente de los párpados así logrados y la visión de los ojos pintados sobre el bulbo globoso de la cabeza, sobre la que se enfunda la careta, funda o malla citada.

35.-

40.-

45.-

50.- Conocidas que nos son en virtud del preliminar precedente las esencialidades, inconvenientes a obviar y funciones a realizar por el objeto del modelo de utilidad que nos ocupa y por ser el tipo que ha de servir de base para llevar a cabo la confección de las diversas formas de realización a que en la práctica puede llegarse con la

55.- aplicación de sus fundamentos básicos, se cita en la presente memoria a título de ejemplo y será descrito a continuación con la ayuda de la lámina de dibujos que se adjunta.

60.- En la figura 1ª, se representa una vista de la máscara, malla o careta, que es esencial para el logro de las funciones que se persiguen, apreciándose las ranuras oculares de que está provista.

65.- La figura 2ª, representa una vista de las diferentes piezas que constituyen la estructura interna del dispositivo para el movimiento de los párpados, observándose claramente la disposición de los ejes cruzados, contrapeso y piezas que llevan unidos los filamentos a modo de pelos.

70.- En la figura 3ª, se representa una vista de un bulbo globoso de cabeza de muñeco, en el que se enfunda y dispone el dispositivo que es objeto del modelo de utilidad que nos ocupa.

La figura 4ª, representa una vista de conjunto del dispositivo, apreciándose la totalidad de elementos que lo constituyen.

75.- La pieza 1, constituida por una malla, careta o máscara está fabricada en material apropiado tal como látex o similar y lleva pertinentemente moldeados los rasgos anatómicos precisos para conferir aspecto humano, provista de una abertura 2, por la que se introduce o enfunda en la cabeza de un muñeco, y practicadas sendas ranuras 3, en las zonas oculares.

80.-

Sobre las ranuras oculares 3, se sitúan sendas piezas 4, de material rígido, pegadas, que llevan una plu-

ralidad de filamentos 5, pegados asimismo, a modo de pelos.

85.-

Las piezas 4, se unen a sendos vástagos 6, que atravesando a un eje transversal 7, inserto en la cabeza 8, del muñeco, se unen a una pieza 9, que actúa de contrapeso.

90.-

Con todo lo cual se consiguen los movimientos de los párpados de cierre apertura sobre los ojos pintados de que la cabeza 8, estará provista, dando todo ello un aspecto de realismo tal como sucede de verdad.

95.-

Suficientemente descrito que nos es el objeto del modelo de utilidad que nos ocupa, que lo es solamente a título de ejemplo y una de las múltiples formas de realización a que en la práctica puede llegarse tomando como fundamento en su construcción el descrito en la presente memoria, únicamente nos resta señalar que las modificaciones de forma, tamaños, materiales u otras no fundamentales, no deben ser consideradas variaciones que afecten a su esencialidad.



N O T A
= = = =

100.- El modelo de utilidad descrito recaerá pues, sobre las siguientes reivindicaciones:

105.- 1ª.- "DISPOSITIVO PARA EL MOVIMIENTO DE PARPADOS EN MUÑEQUERIA", caracterizado por cuanto está constituido por sendas piezas de material rígido que llevan unidos, por pegado una pluralidad de filamentos, por su parte anterior, mientras que posteriormente se unen a sendos vástagos longitudinales que atraviesan a su vez a otro transversal ubicado en la cabeza del muñeco al que se aplique el dispositivo, cuyos extremos de los vástagos longitudinales se unen a una pieza que actúa a modo de contrapeso; encontrándose dichas piezas, pegadas en la parte superior de sendas ranuras practicadas en una malla, careta o máscara fabricada en látex o materia similar que moldeada pertinememente configura los rasgos anatómicos del muñeco, cuya malla, careta o máscara se enfunda sobre el bulbo que constituye la cabeza del muñeco ajustándose a todas sus prominencias y oquedades, cuyo bulbo llevará pertinememente pegados sendos elementos constitutivos de los ojos del muñeco que sobresaldrán por las ranuras descritas y recubiertos por los párpados que por balanceo del muñeco provocarán un movimiento de ascenso y descenso dando la sensación de que abre y cierra los ojos.

110.- 2ª.- "DISPOSITIVO PARA EL MOVIMIENTO DE PARPADOS EN MUÑEQUERIA".

115.- Todo ello, tal y conforme queda descrito, representado y reivindicado.

120.- Esta memoria consta de seis hojas, mecanografiadas.

129.- das y foliadas por una sola de sus caras conteniendo un total de ciento veintinueve líneas.

MADRID A 10 JUL 1979

MANUEL DE AUSTRIA
P.

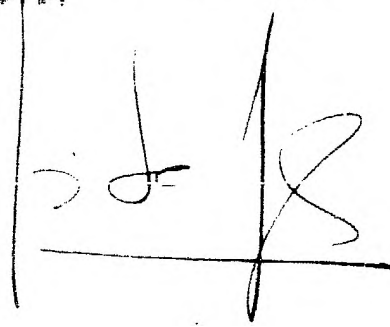
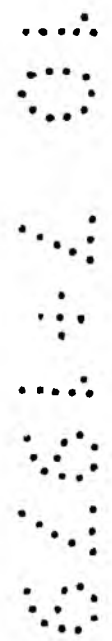
A handwritten signature in black ink, appearing to read 'Manuel de Austria', enclosed within a rectangular border.A vertical column of six characters formed by a grid of dots, resembling a Braille or dot-matrix representation of the word 'MANUEL'.

D I S E Ñ O

DE UN MODELO DE UTILIDAD, A FAVOR DE D. JGAQUIN MONSE
RRAT RUBIO, DE NACIONALIDAD ESPAÑOLA, DOMICILIADO EN
ALICANTE, HERMANOS PINZON, Nº 4. POR: "DISPOSITIVO PA
RA EL MOVIMIENTO DE PARPADOS EN MUÑEQUERIA".

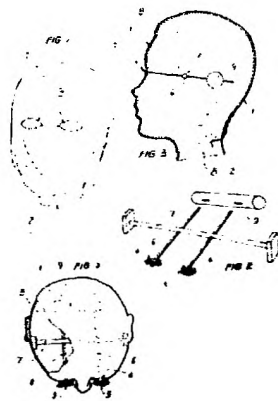

Escala variable.

MADRID A

1,0 JUL. 1979

MANUEL DE ABRAHAM
P. P.

FIG. 1

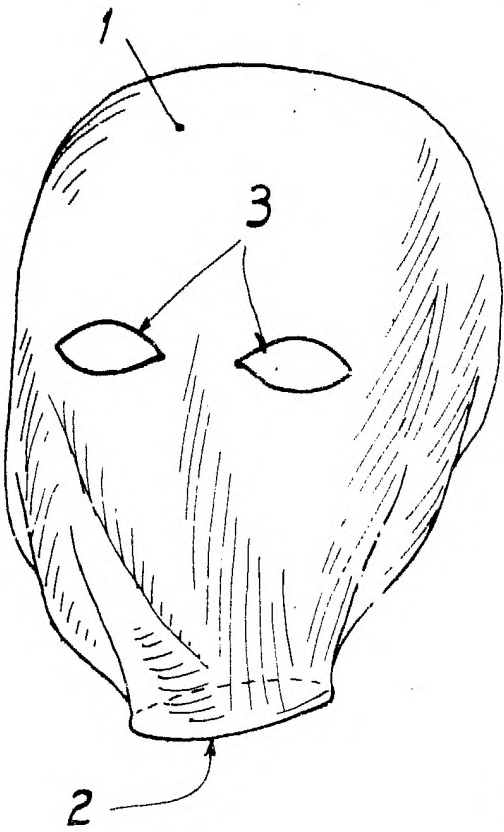

FIG. 3

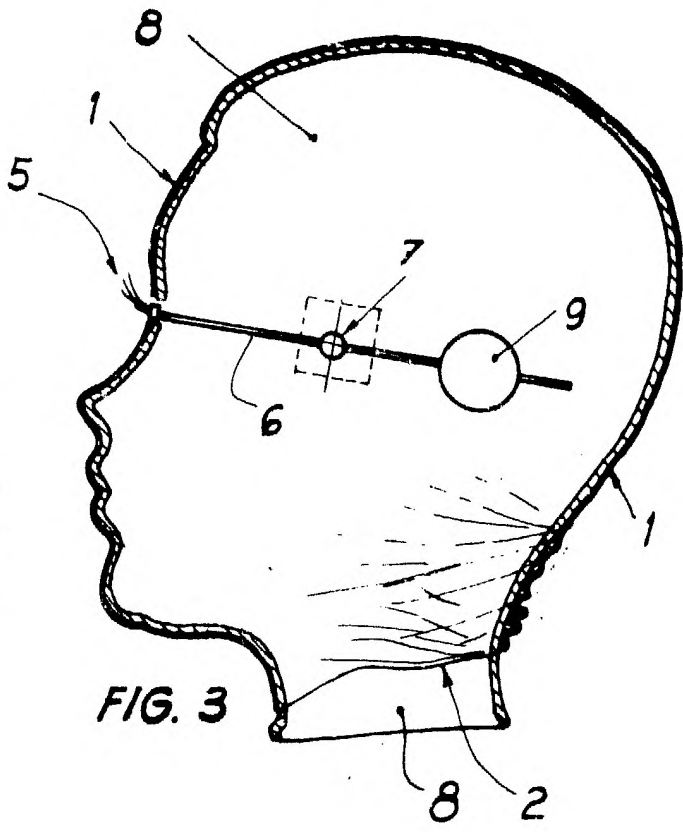

FIG. 2

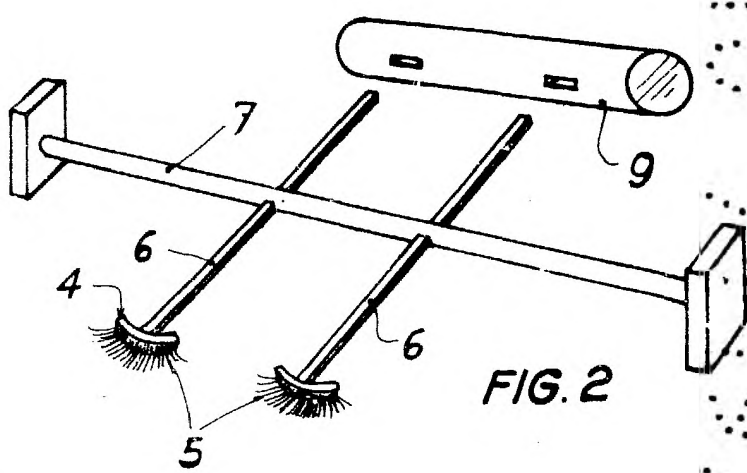
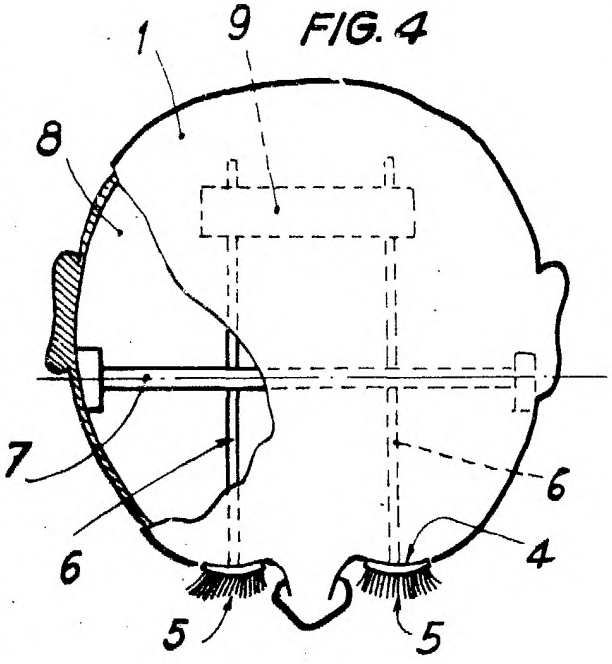

FIG. 4



ESCALA VARIABLE

Madrid, 10 JUL. 1979
 MANUEL DE ABRA
 P. P.