

AÑO 1.958

Expediente núm. ....



244351

# REGISTRO DE LA PROPIEDAD INDUSTRIAL

**PATENTE DE** INVENCIÓN

## MEMORIA DESCRIPTIVA

que se acompaña a la solicitud de

una **PATENTE DE** INVENCIÓN por 20 años, en España

a favor de

Don Ignacio MILLA Pérez, de nacionalidad

española domiciliado en Madrid

calle de Conde Peñalver núm. 20

por:

"UNA MAQUINA PERFECCIONADA PARA CONTAR BALDOSA Y BALDOSIN"

Nº 10330

Agente Sr. Rodríguez Pomatta





D - Fácil transporte. 244351

E - Reducido peso.

15

F - Ahorro de mano de obra

G - Economía de material

H - Coste de fabricación y entretenimiento económico.

20 Para mejor comprensión de este objeto se adjutan a la presente memoria descriptiva tres hojas de planos en las que a título de ejemplo se representan todas y cada una de las partes que lo forman y relación que guardan entre sí.

En las citadas hojas de dibujos, se aprecian las siguientes referencias:

25 Fig.1ª.- Representa la máquina completamente montada y desprovista de su blindaje.

Fig.2ª.- Muestra un corte en sección para mejor identificación de la estructuración interior.

Fig.3ª.- Representa los blindajes de cobertura del conjunto estructural.

30

Esta máquina consta esencialmente de un colector de agua (1) sujeto por medio del eje (2) al soporte correspondiente (3) mediante tornillos (37-39) de dicho depósito (1) y por el orificio de salida se conducirá el agua mediante un tubo de material y dimensiones convenientes, a los orificios (41) situados respectivamente a cada lado de la muela para la constante refrigeración.

35

El fluido será recogido en el depósito (6) para volver a utilizarlo en el depósito (1) en ciclo rotativo.

40 En el caso de que en la obra o lugar de trabajo, donde trabaje la máquina hubiese instalación de agua, se alimentará esta directamente de la tubería general a la muela mediante un tubo conductor, que se conectará al racord que va a las dos salidas (41) de refrigeración. Asimismo se le dará salida a un desagüe mediante un orificio de salida que llevará el depósito (8) sustituyendo ventajosamente de

244351 25 SEP



esta forma el depósito (1) y su instalación complementaria.

45

Las piezas (4, 5, 7, 8, 12, 13 y 36) respectivamente, constituyen los elementos estructurales del bastidor de la máquina cuyo registro se preconiza.

50

Los elementos (4 y 8) van unidos mediante las piezas (5) y (36) por tornillos de sujeción representados con la referencia (32) en su parte superior.

En la parte inferior, la pieza (8) va unida por un eje (7) con sus correspondientes tuercas de apriete.

55

Los sectores (12-13) van sujetos respectivamente a (4 y 8) mediante dos tornillos de apriete (31) según se representa en la proyección de la fig. 2ª.

Dichas piezas (12 y 13) soportan el eje (45), fijándolo mediante los tornillos de apriete (42-44) que cierran las abrazaderas de las piezas citadas (12 y 13) según se muestra en la citada fig. 2ª.

60

Sobre este eje (45) se fija la pieza (14), en cuyo extremo va montado el eje que soporta la muela de cortar, donde se regula la altura del corte sobre la baldosa o baldosín mediante un giro sobre el eje (45) y los tornillos de apriete (23).

65

El eje (16) montado en el extremo de la pieza (14), sobre el cual van acoplados en sus extremos respectivos dos rodamientos (28), según se aprecia en la fig. 2ª, lleva además una pequeña polea de transmisión (21) en un extremo y una muela de diamante o carborundum (19) sujeta por una tuerca (17) y dos arandelas que no se referencian por ser elementos genéricos. Este eje se fija mediante los tornillos de apriete (29) que actúan sobre los rodamientos dejando libre el giro del eje.

70

75

El eje de transmisión (46) que recibe directamente el giro del motor, va montado sobre dos rodamientos (30) y soporta la polea de transmisión (22) en un extremo, penetrando uno de los rodamientos en un alojamiento del eje (45) en tanto que el otro se aloja en la pieza (13) bastando el apriete del tornillo (43) para su sujeción.

244357



80 El motor (9) va sujeto a la pieza (8) mediante un soporte (24) y dos tornillos de sujeción (40), llevando en su eje la polea de transmisión (10), sobre la cual actúa una correa trapezoidal (11) que transmite el movimiento a la polea (22), la que a su vez va montada sobre el eje (46) y transmite este movimiento a la polea (20) adaptada sobre el mismo eje y de esta pasa, mediante una correa especial, a la polea (21) montada sobre el eje de la muela (19).

85 Una vez transmitido el movimiento circular a la muela por los órganos de esta máquina, y que se han descrito anteriormente, para cortar las baldosas se colocarán sobre la plataforma (33) que se desliza en sentido longitudinal sobre las piezas (4 y 8) mediante cuatro rodamientos (27) montados sobre dicha plataforma en la que van montadas dos escuadras (26) a cada lado que se deslizan sobre los canales representados en la proyección 2ª de las piezas (4 y 8), evitando de esta forma que la plataforma se salga de su sitio.

90

La plataforma comporta un canal para el paso de la muela, presentando una inclinación hacia el centro y que termina en una abertura longitudinal, para dar paso al agua que cae sobre ella al depósito inferior.

95 Descrita suficientemente la naturaleza de la invención, se hace constar expresamente que cualquier modificación que se introduzca en la misma, se considerará incluida dentro de esta protección, en tanto que no altere o modifique esencialmente su finalidad característica.

N O T A

=====

100 Por último se declaran de novedad y propia invención las siguientes

R E I V I N D I C A C I O N E S

=====



105 1ª = Una máquina perfeccionada para cortar baldosa y baldosín, caracterizada esencialmente por comprender un colector de agua sujeto por medio de un eje al soporte correspondiente mediante tornillos y presentando un orificio de salida para conducción de agua mediante un tubo adecuado a otros orificios situados respectivamente a cada lado de la muela para la constante refrigeración, siendo recogido el fluido en otro depósito para su recuperación en el colector principal en ciclo rotativo.

110 2ª = Una máquina perfeccionada para cortar baldosa y baldosín, según la anterior reivindicación, caracterizada esencialmente por comprender un dispositivo de alimentación de agua directamente de la tubería general a la muela, mediante un conductor que se conectará al racor que va a las dos salidas de refrigeración, dándose salida al líquido mediante un orificio de salida que llevará el depósito complementario sustituyendo al colector principal y a la instalación de ciclo rotativo del fluido.

120 3ª = Una máquina perfeccionada para cortar baldosa y baldosín, según precedentes reivindicaciones, caracterizada esencialmente por comprender una pluralidad de elementos estructurales del bastidor de la máquina los cuales van unidos por tornillos de sujeción, presentando ejes con sus correspondientes tuercas de apriete y portando sectores sujetos convenientemente.

125 4ª = Una máquina perfeccionada para cortar baldosa y baldosines, según las anteriores reivindicaciones, caracterizada esencialmente por comprender abrazaderas cerradas por tornillo y que fijan piezas respectivas presentando soportes de eje en el que se fija una pieza portadora en su extremo de la muela de cortar, siendo susceptible de regulación de la altura de corte del elemento tratado mediante un giro sobre el propio eje y los tornillos correspondientes de apriete.

130 5ª = Una máquina perfeccionada para cortar baldosa y baldosín, según las anteriores reivindicaciones, caracterizada esencial-

244351

25 SEP



135 mente por comprender un eje montado en el extremo de una pieza conveniente y sobre el cual van acoplados coaxialmente dos rodamientos y portando una pequeña polea de transmisión en un extremo y una muela de diamante o carborundum sujeta por una tuerca y dos arandelas, fijándose este eje mediante tuercas que actúan sobre los rodamientos dejando libre el giro del eje.

140 6ª = Una máquina perfeccionada para cortar baldosa y baldosín, según las anteriores reivindicaciones, caracterizada esencialmente por comprender un eje de transmisión que recibe directamente el giro del motor, que va montado sobre dos rodamientos y soporta una polea de transmisión en un extremo, penetrando uno de los rodamientos en un alojamiento de un eje sincronizado, en tanto que el otro se aloja en una pieza bastando el apriete de un tornillo para su sujeción.

145 7ª = Una máquina perfeccionada para cortar baldosa y baldosín, según las anteriores reivindicaciones, caracterizada esencialmente por comprender un motor de potencia adecuada que va sujeto a un elemento de contención mediante un soporte y dos tornillos, llevando en su eje una polea de transmisión sobre la cual actúa una correa trapezoidal que transmite a su vez el movimiento a otra polea complementaria la que va montada en su eje correspondiente y transmite sincrónicamente el movimiento a otra polea adaptada sobre el mismo eje y de esta pasa mediante una correa especial a otra polea montada sobre el eje de la muela.

150 155 8ª = Una máquina perfeccionada para cortar baldosa y baldosín, según las anteriores reivindicaciones, caracterizada esencialmente por comprender una plataforma para el corte de las piezas y que se desliza en sentido longitudinal sobre unas piezas adyacentes mediante cuatro rodamientos montados en la propia plataforma la que porta dos escuadras a cada lado y montadas deslizantes sobre unos canales para la retención permanente de la plataforma, la cual comporta un canal para el paso de la muela con una inclinación hacia el centro y

140



145

y wue termina en una abertura longitudinal, para dar paso al agua que cae sobre ella al depósito inferior.

9ª - " UNA MAQUINA PERFECCIONADA PARA CORTAR BALDOSA Y BALDOSIN.

...

Todo tal y conforme se describe en el cuerpo de esta Memoria, se reivindica en su nota y se representa a título de ejemplo en las tres hojas de planos, a los fines que se citan.

Esta Memoria descriptiva consta de siete hojas foliadas y mecanografiadas por una sola cara.

Madrid, 25 Septiembre 1958

POR AUTORIZACION DEL SOLICITANTE.

*José Luis Rodríguez Pomatta*  
P. P.

Don Ignacio Milla Pérez.

Fig. 1<sup>ª</sup>

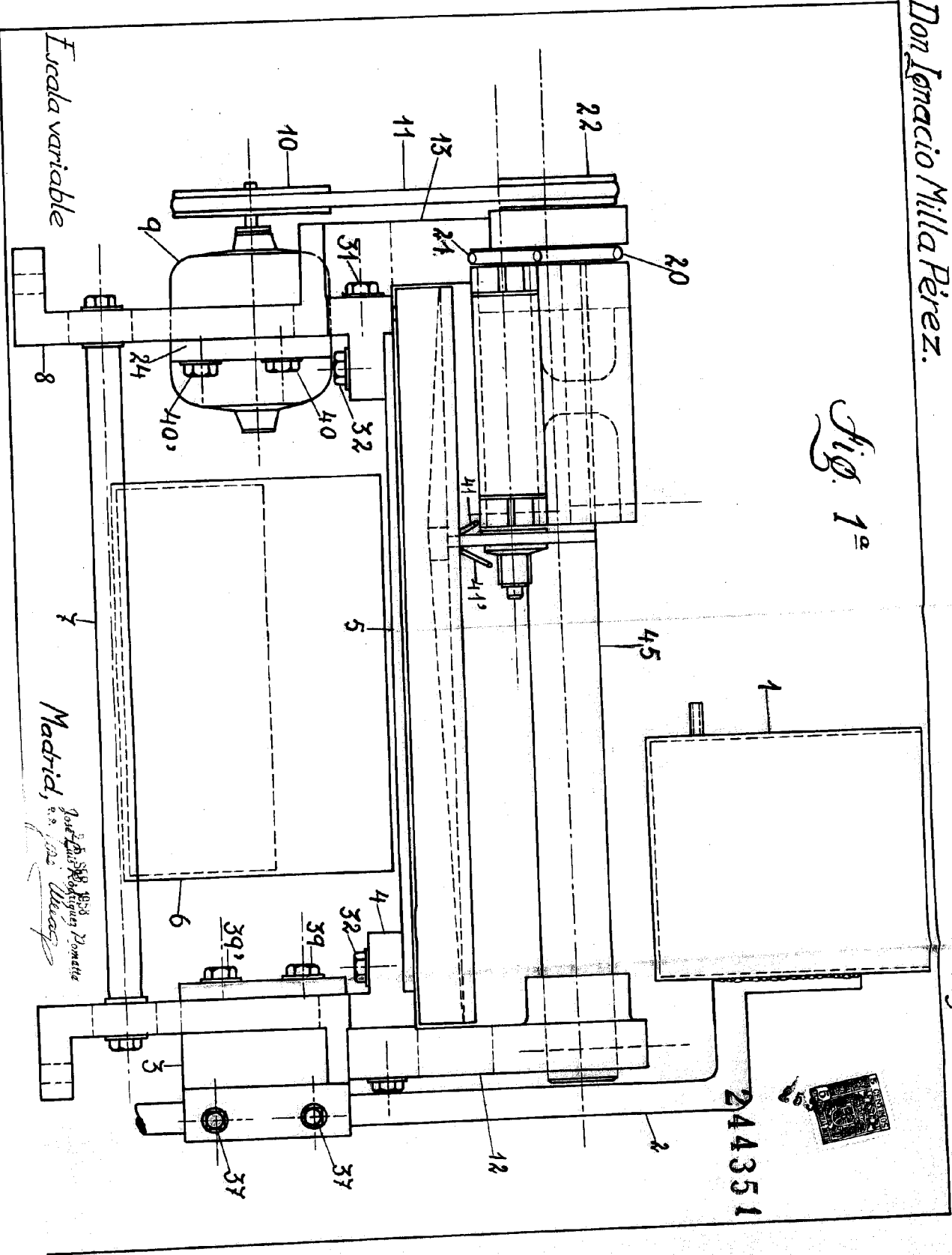

Hoja 1ª (3 Hojas)

Madrid, 1898  
Instituto de Ingenieros de Caminos, Puentes y Canales de Navegación

Don Ignacio Milla Pérez

Hoja 2ª (3 Hojas)

Fig 2ª

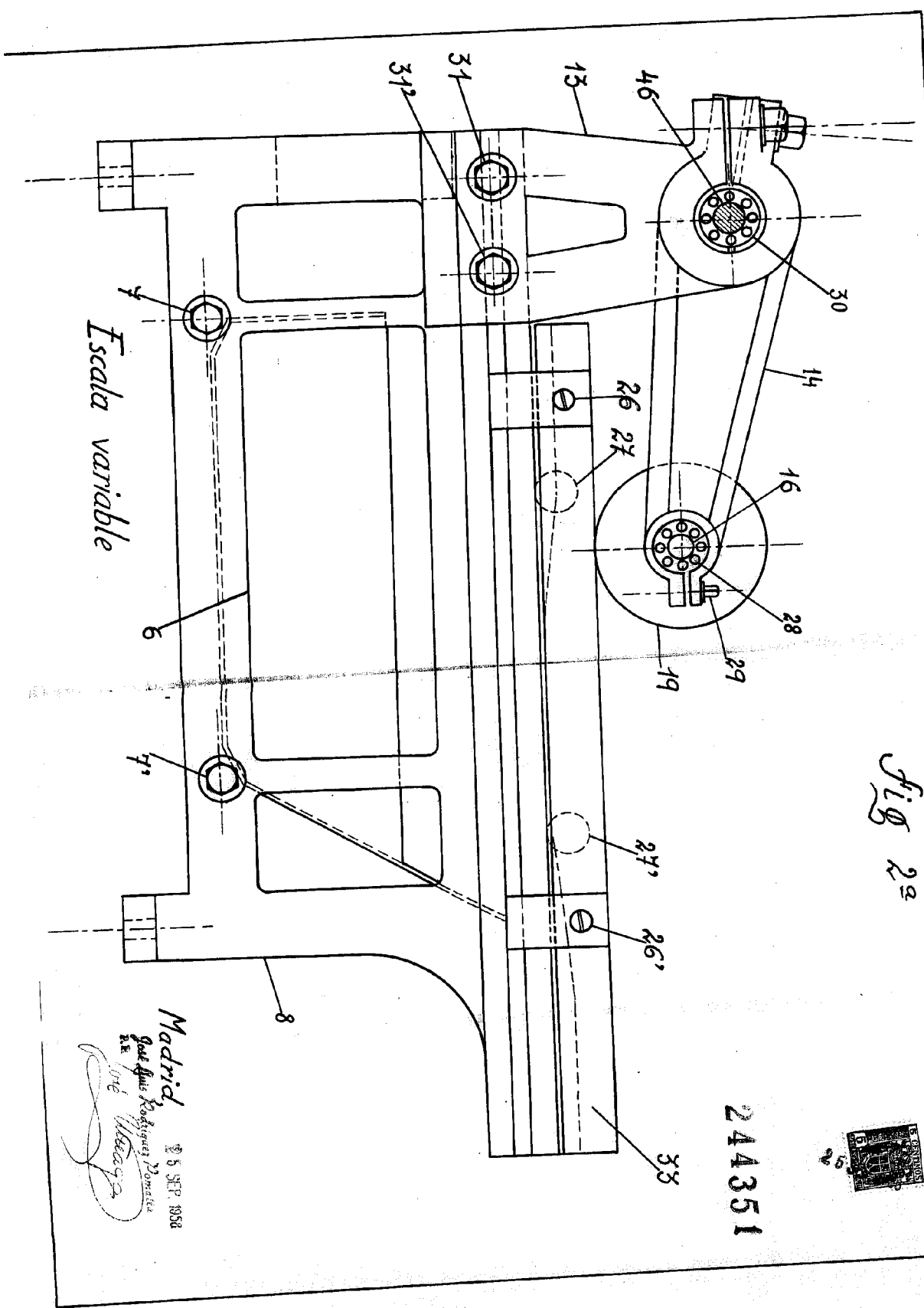

244351

Madrid, 5 SEP. 1958  
Gustavo Rodríguez Domínguez  
Ingeniero de Minas  
Instituto Milla Pérez

Don Ignacio Milla Pérez.

Hoja 3ª (3 Hojas)

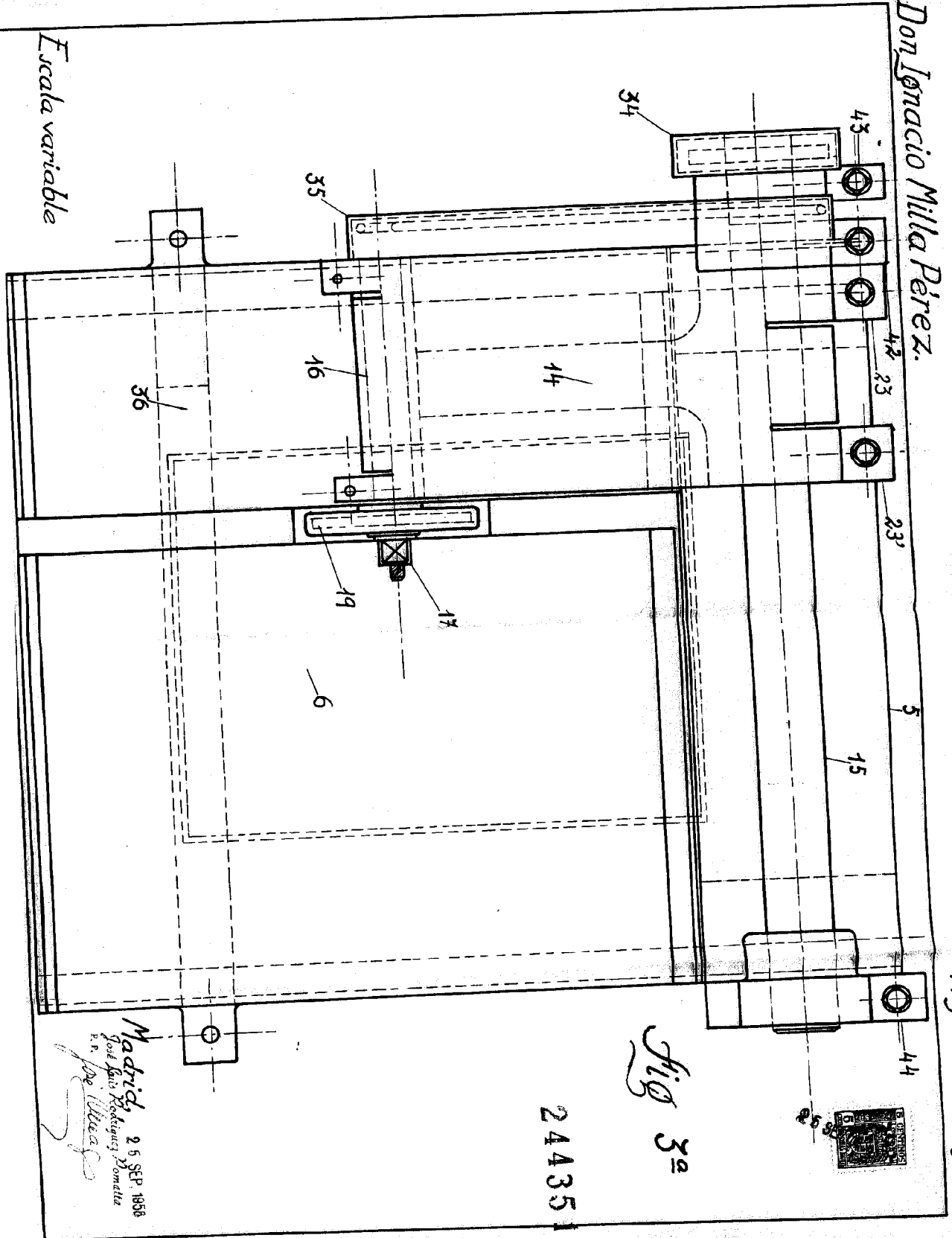

Fig 3ª

24435

Escala variable

Madrid 26 SEP 1886  
 José Luis Rodríguez González  
 R. R. de Milla Pérez