

MINISTERIO DE INDUSTRIA Y ENERGIA

Registro de la Propiedad Industrial



ESPAÑA

(10) ES (11) (12)	NUMERO 244329	(13) Y
	FECHA DE PRESENTACION 31 de mayo 1978	

MODELO DE UTILIDAD

Concedido el Registro de acuerdo con los datos suministrados en la presente descripción y según el contenido de los dibujos adjunta.

(20) PRIORIDADES: (21) NUMERO prov. 6740-77	(22) FECHA 1 junio de 1.977	(23) PAIS SUIZA
---	--------------------------------	--------------------

CADUCADO

(24) FECHA DE PUBLICIDAD	(25) CLASIFICACION INTERNACIONAL B 65 D 5/28
--------------------------	---

(26) TITULO DE LA INVENCIÓN

" CAJA DE CARTON "

(27) SOLICITANTE (ES)

MIGROS - GENOSSENSCHAFTS - BUND.

DOMICILIO DEL SOLICITANTE

Limmatstrasse, 152 - CH - 8031 ZURICH (Suiza).

(28) INVENTOR (ES)

Karl Manser

(29) TITULAR (ES)

(30) REPRESENTANTE

D. Joaquin Bolibar Pera

M O D E L O D E U T I L I D A D

.....

M e m o r i a d e s c r i p t i v a

5 La presente invención se refiere a una caja
 de cartón constituida a base de una pieza única, con
 un fondo y cuatro paredes laterales dobladas hacia
 arriba a partir de líneas de plegado previstas en el
 fondo, estando dichas paredes laterales unidas entre
 sí, en forma conocida tal como encolado, en las esqui-
 10 nas de dicha caja mediante unas prolongaciones a modo
 de solapas que se adosan a las paredes.

La presente invención tiene la finalidad de
 hacer estas cajas de cartón conocidas más rígidas y
 más fuertes, sin tener que recurrir para ello, a un
 15 material considerablemente de mayor espesor, y por lo
 tanto más caro. Además hay que tener en cuenta que el
 empleo de un cartón de mayor espesor no implicaría con
 seguridad el aumento de rigidez deseado.

Según la invención, el presente problema se
 20 resuelve disponiendo en cada una de las cuatro paredes
 laterales en la zona de unión con la pared adyacente
 respectivas solapas que se aplican contra la pared con-
 tigua a modo de refuerzo, de cuyas solapas por lo meno
 la de una pared está unida exteriormente a la pared con-
 25 tigua.

Por lo tanto, la caja objeto de la presente
 invención, se diferencia esencialmente de las cajas co-
 nocidas, en que las zonas de unión, no solamente una

pared sino ambas paredes contiguas están provistas de solapas de unión y de refuerzo. Gracias a esta disposición se obtiene el resultado final de que grandes superficies de las paredes laterales constituyen una "pared doble". Para ello, todas las solapas de refuerzo van adecuadamente unidas o encoladas, según el caso, con la correspondiente pared lateral contigua.

Dichas solapas de refuerzo pueden cubrir, por ejemplo, en cada lateral, por lo menos de $1/6$ a $1/4$ parte de la superficie de la pared lateral contigua, es decir, las solapas que a partir de dos esquinas se extienden por la pared lateral común vienen a cubrir, por lo menos, de una tercera parte a la mitad de dicha pared lateral. Por lo menos, dichas solapas de refuerzo que están superpuestas exteriormente a las paredes laterales están unidas a las mismas. Las solapas interiores de la caja no necesitan estar unidas a las paredes, no obstante si están unidas proporcionan un efecto de refuerzo mayor que cuando dichas solapas están libres.

En los dibujos se representa un ejemplo de realización de una caja de cartón según la presente invención, en los cuales:

La figura 1 muestra una vista en planta de una caja según la presente invención y

La figura 2 representa una vista en alzado de la caja según la figura 1.

En los dibujos se representa una caja de car-

tón según la invención, con un fondo -1- y cuatro paredes laterales -2-, -3-, -4- y -5- que están dobladas hacia arriba a partir del fondo. Las paredes laterales están unidas entre sí en las esquinas -6-, -7-, -8- y -9-, de la caja.

Con el fin de obtener la unión y el refuerzo correspondientes las paredes laterales están provistas de las solapas -2'-, -2''-, -3'-, -3''-, -4'-, -4''- y -5'-, -5''-. Por lo menos, las solapas exteriores -3'-, -3''-, -5'- y -5''- están unidas por encolado a las paredes laterales -2- y -4- contiguas. Las solapas interiores están unidas por encolado e por lo menos están adosadas a las paredes laterales -3- y -5- contiguas con el fin de obtener la oportuna rigidez. Dichas solapas interiores -2'-, -2''-, -4'- y -4''- presentan además salientes -10-, -11-, -12- y -13- que se apoyan sobre el fondo -1- de la caja o están pegados al mismo, según convenga.

La caja representada posee una rigidez y, en su caso estabilidad extraordinarias incluso cuando se emplea un material de cartón de espesor relativamente pequeño.

N O T A

Se reivindica como objeto del presente Modelo de Utilidad.

1.- Caja de cartón constituida a base de una

pieza única, con un fondo y cuatro paredes laterales
dobladas hacia arriba a partir de líneas de plegado
previstas en el fondo, estando dichas paredes latera-
les unidas entre sí en las esquinas de dicha caja me-
5 diante unas prolongaciones a modo de solapas que se
adosan a las paredes, caracterizada porque cada una
de las cuatro paredes laterales está provista en la
zona de unión con la pared contigua, de una solapa
que se aplica a modo de refuerzo contra la pared conti-
10 gua, de cuyas solapas por lo menos la de una pared es-
tá unida exteriormente a la pared contigua.

2.- Caja de cartón según la reivindicación 1,
caracterizada porque las solapas de refuerzo de cada
una de dos paredes laterales contiguas están unidas
15 con la pared contigua.

3.- Caja de cartón según la reivindicación 1,
caracterizada porque, por lo menos una de las sola-
pas de refuerzo cubre como mínimo 1/6 parte de la su-
perficie de la pared lateral contigua.

20 4.- Caja de cartón.

Esta memoria consta de cinco páginas escritas
por una sola cara.

BARCELONA, 31 MAYO 1978

P.A.



Fig. 1

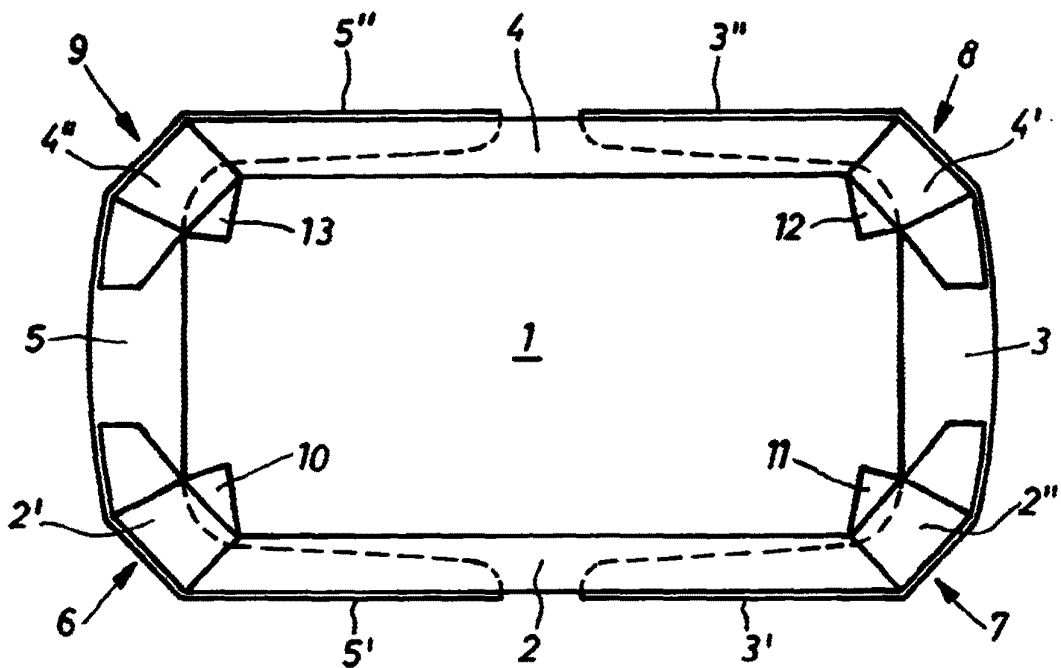
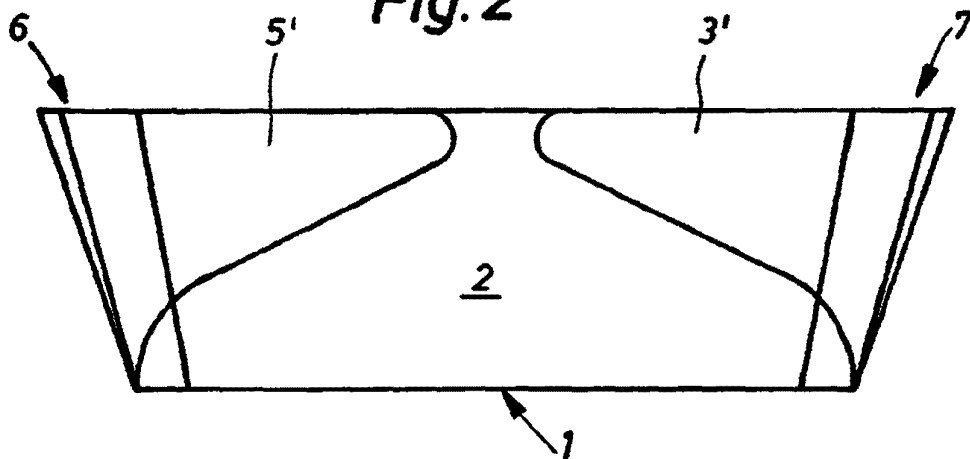

Fig. 2



FOR AUTOMALUM