

MINISTERIO DE INDUSTRIA Y ENERGIA

Registro de la Propiedad Industrial



ESPAÑA

10 ES	11 NUMERO	12 Y
13	244290	
14	15 FECHA DE PRESENTACION	
16	29-6-79	

**MODELO DE UTILIDAD**

17 PRIORIDADES:	22 FECHA	23 PAIS
18 NUMERO		

19 FECHA DE PUBLICIDAD	21 CLASIFICACION INTERNACIONAL
	B65D 47/02

24 TITULO DE LA INVENCIÓN
"UN TAPON INVIOLABLE E IRRELLENABLE PARA BOTELLAS Y RECIPIENTES SIMILARES"

25 SOLICITANTE (S)
GUILLELMO H. STETA TORRES

DOMICILIO DEL SOLICITANTE
Antiguo Camino a Culhuacán 100-E, Col. Sta. Isabel Ind., México, 13, D.F., México

26 INVENTOR (ES)

27 TITULAR (ES)

28 REPRESENTANTE	(MOB.- 3818)
DON FERNANDO DE ELZABURU MARQUEZ	

lfg

La presente invención se refiere a un nuevo tapón inviolable e irrellenable para botellas y recipientes similares.

5 El tapón, objeto de esta solicitud, es inviolable e irrellenable, incorporando un sistema nuevo para obtener las características de inviolabilidad y se ha diseñado un mecanismo nuevo para ensamblar las cinco piezas de que consta el tapón sin tener que usar pegamentos o algún otro sistema para unir las piezas de plástico.

10 Este tapón está fabricado totalmente de materiales plásticos, determinándose las características del material de acuerdo con las necesidades específicas y el funcionamiento de cada una de las piezas.

15 Esta invención se podrá entender mejor haciendo referencia a los dibujos adjuntos, en los que:

La figura 1 es una vista en corte del tapón, objeto de este invento, ensamblado con todas sus piezas y colocado sobre el cuello de una botella o recipiente.

20 La figura 2 es una vista en corte de la tapa de rosca.

La figura 3 es una vista en planta superior de la tapa de rosca.

La figura 4 es una vista en corte del tubo exterior.

25 La figura 5 es una vista en planta superior del tubo exterior.

La figura 6 es una vista en corte del vertedero.

La figura 7 es una vista en planta inferior del vertedero.

30 La figura 8 es una vista en corte de la válvula.

La figura 9 es una vista en planta superior de la válvula.

La figura 10 es una vista en corte del asiento de válvula.

5 La Figura "11" es una vista en planta inferior del asiento de válvula.

La Figura "12" es una vista en corte del cuello de una botella o recipiente.

10 La Figura "1", corresponde a un tapón inviolable e irrellenable colocado en una botella o recipiente con todas y cada una de sus piezas ensambladas. Las figuras "2" a "11" corresponden a cada una de las piezas de que consta el tapón, lo cual permite comprender mejor el funcionamiento y las características singulares de esta invención que se reclaman como propiedad.

Descripción del Funcionamiento del Tapón

En la Figura "1", se aprecia el tapón "1" que se compone de una tapa 2 y de un tubo exterior 3 colocado todo sobre una botella o recipiente 4.

20 Refiriéndonos a la Figura "2" que corresponde a la tapa de rosca 2, se observa que tiene una cuerda helicoidal 5 que sirve para enroscar el tapón en el vertedero 6 con la correspondiente cuerda 7 que tiene el vertedero. En la parte interior del tapón 2, se encuentra localizado un vástago 8 en forma de cruz, que tiene por objeto introducirse a través del vertedero por el barreno 9 (figuras "6 y 7") para después introducirse al barreno 10 (figuras "8 y 9") que tiene la válvula 11 y en cuyo fondo embona el vástago 8 en forma de cruz con objeto de presionar a la válvula en su eje vertical contra el anillo circular

12 (figuras "10 y 11") que contiene el asiento de válvula y donde se bloquea el flujo del líquido por la superficie cilíndrica angular 14 que tiene la válvula 11 mientras está enroscada a la tapa 2. Cuando se desenrosca la tapa 2 girando la misma se hace girar a la válvula 11 por la forma de cruz que tiene el vástago 8 y que se acopla con la válvula 11 en la misma forma que un engrane mueve a otro. Este movimiento tiene por objeto despegar a la válvula 11 del asiento 13, cuando el líquido que contiene la botella o recipiente tiene azúcar o algún material pegajoso. Al desenroscar la tapa 2, la válvula 11 se encuentra libre para desplazarse en su eje vertical, guiada por el vástago 15 que tiene el asiento de la válvula 13 y que se introduce en el barreno 16 de la válvula y el tubo cilíndrico 17 que contiene la válvula 11 y que se introduce en el tubo concéntrico 18 que contiene el vertedero 6 y cuyo objeto de ambas piezas es evitar que la válvula 11 se desplace en otro sentido que no sea precisamente el vertical. Al quitarse la tapa 2, el líquido que contiene la botella o recipiente 4 fluye por la parte interior del tubo central 19 del asiento de la válvula 13, a través del vertedero 6, saliendo por la abertura lateral 20 y que por su diseño especial sirve de cortagotas cuando se desea parar el flujo del líquido.

La tapa 2 tiene en su superficie cilíndrica una serie de estrías 21, que tienen por objeto facilitar el desenrosque del tapón, al permitir una mejor sujeción del mismo.

La parte inferior de la tapa de rosca 2 está formada por una banda de garantía 22, que está unida al cuer

po del tapón por una serie de pequeños segmentos o puentes 23, que se rompen al desenroscar la tapa 2, dejando la banda de garantía 22 fija en el cuerpo del tapón, permitiendo remover la tapa de rosca 2 y haciendo visible que ha sido violado el tapón 1. La razón por la cual la banda de garantía 22 no se quita al desenroscar la tapa de rosca 2, es que se ha diseñado con varios segmentos laterales 24, donde entra una serie de uñas 25, que contiene el tubo exterior 3, sujetando efectivamente la banda de garantía 22 en su lugar y no permitiendo que se pueda quitar al desenroscar la tapa. Para asegurar que las uñas 25 no se flexionen hacia el centro, se ha diseñado el asiento de válvula 13 con una superficie cilíndrica 26 (figura "10") que presiona al vertedero 6 en la parte interior para que las uñas 25 sujeten a la banda de garantía 22 en los segmentos 24 y al mismo tiempo fije el vertedero 6 al tubo exterior 3, mediante las uñas 40 (figura "7") que contiene el vertedero 6 y que entran en una serie de aberturas 41 que tiene el tubo exterior 3.

El tubo exterior 3 de la Figura 4, tiene una serie de muelles o segmentos en ángulo 27, que tienen por objeto impedir el quitar el tubo del cuello de la botella, ya que éstos entran en una cintura 28 que contiene el cuello de la botella 4 y que no permiten quitar el tubo de su posición una vez que ha sido colocado en el cuello de la botella. El tubo contiene en la parte interior una serie de segmentos verticales 29 que tienen por objeto evitar se pueda girar el tapón en el cuello de la botella, ya que estos segmentos encuentran a otros segmentos verticales 30 que tiene el cuello de la botella 4 y que evitan gire el

tapón en su eje horizontal, con objeto de que se pueda enroscar y desenroscar la tapa de rosca 2 sin necesidad de detener el tubo exterior 3.

5 El vertedero 6 se ha diseñado en su parte inferior con un anillo 31, (figura "6") que tiene por objeto servir de tope al tubo exterior 3 cuando se ensamble al encontrar los ganchos 25 el anillo 31 del vertedero 6, para asegurar el correcto ensamble de estas dos piezas.

10 El asiento de la válvula 13 embona en la parte interior del vertedero 6 en la superficie circular 42, mediante el anillo 31, que tiene el asiento de la válvula 13. Al quedar colocado el asiento de la válvula 13 en su posición, empuja hacia afuera a la superficie circular 42, que tiene en su parte inferior una serie de ganchos 40 que se introducen en las aberturas laterales 41, que tienen al tubo exterior 3, como ya se mencionó anteriormente.

15 En la parte inferior, el asiento de la válvula 13 tiene en un tubo circular 19 una serie de anillos 43, que se introducen al cuello de la botella en el barren circular 33, y que tienen por objeto hacer un cierre hermético, mediante los anillo 43 y el ajuste entre estas dos superficies cilíndricas. La parte inferior del asiento de válvula 13 tiene un pequeño cono 34, que tiene por objeto facilitar la introducción de la superficie circular 19 al barren 33 que contiene el cuello de la botella 4 y que en su parte superior tiene un radio 35 con el mismo objeto.

20 El asiento de válvula 13 tiene una superficie horizontal 36 que al colocarse en el cuello de la botella hace un cierre adicional en la superficie superior circular horizontal 37 del cuello de la botella. Esta superfi-

cie circular 37 en su parte periférica termina en su radio 38, con objeto de facilitar la colocación del tapón en el cuello de la botella.

5 En la parte inferior del cuello de la botella se encuentra una superficie circular 39 que aumenta el diámetro del cuello para que termine con un diámetro aproximadamente igual al del tubo exterior del tapón, a fin de formar una silueta continua de la botella, al tener el tapón colocado en su lugar.

10 Descripción del Ensamble del Tapón:

El tapón está diseñado para ensamblarse manual o automáticamente, en la siguiente forma:

15 El vertedero 6 recibe en su parte interior a la válvula 11 y enseguida se coloca un tubo exterior 3 en su lugar introduciendo después el asiento de válvula 13 que viene a empujar los ganchos 25 y 40 hacia la periferia. Como siguiente paso, se enrosca la tapa 2 y queda sujeta la banda de garantía 22 al colocarse los ganchos 25 del tubo exterior 3 en los segmentos laterales 24 (figura "2ª") que contiene la banda de garantía 22. En esta forma queda 20 ensamblado el tapón y no se puede salir de posición el asiento de la válvula 13, ya que los segmentos o muelles 27 evitan que se salga de su posición.

25 Al colocar el tapón en el cuello de la botella, queda firmemente fijado todo el mecanismo del tapón inviolable e irrellenable y no es posible quitarlo de su posición por los muelles o segmentos verticales 27. Únicamente se puede desenroscar la tapa rompiendo los puentes o segmentos 23 que unen a la tapa de rosca 2 con la banda de garantía 22.

REIVINDICACIONES

5 Los puntos que como característica de novedad se presentan para que sean objeto de esta solicitud de Modelo de Utilidad en España, por VEINTE años, son los que se recogen en las reivindicaciones siguientes:

10 1. Un tapón inviolable e irrellenable para botellas y recipientes similares, que se caracteriza porque comprende una tapa de rosca y una banda de garantía unidas en la parte inferior por una serie de puentes o segmentos; un tubo exterior que fija el mecanismo irrellenable y la banda de garantía al cuello de la botella; un vertedero  
15 que tiene un barreno interior y un asiento de válvula.

20 2. Un tapón inviolable e irrellenable para botellas y recipientes similares, en el que el asiento de válvula tiene un vástago interior que guía a la válvula para que se desplace en su eje vertical y para despegarla de su asiento, mediante la presión vertical que ejerce dicho vástago sobre la válvula.

25 3. Un tapón inviolable e irrellenable para botellas y recipientes similares, que se caracteriza porque el tubo y el vertedero tienen ganchos para fijar las piezas del tapón, sin necesidad de soldarse o unirse en alguna otra forma.

30 4. Un tapón inviolable e irrellenable para botellas y recipientes similares, que se caracteriza porque la tapa de rosca tiene en su parte inferior una banda de garantía que se rompe y queda fija al tubo exterior al

desenroscarse la tapa de rosca por rompimiento de los puentes o segmentos verticales que unen a ambas partes.

5. Un tapón inviolable e irrellenable para botellas y recipientes similares.

5 Tal y como se ha descrito en la Memoria que antecede, representado en los dibujos que se acompañan y con los fines que se han especificado.

Esta Memoria consta de OCHO hojas escritas a máquina por una sola cara.

10

Madrid, 20 JUN 1979

P.A.

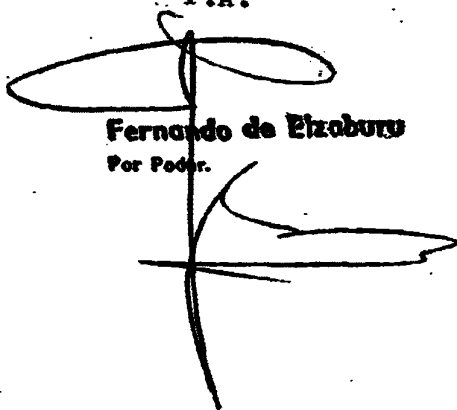
  
Fernando de Elizaburu  
Por Poder.

15

20

25

30





FIGURA. 1



**Fernando de Eizaburu**  
Por Poder.

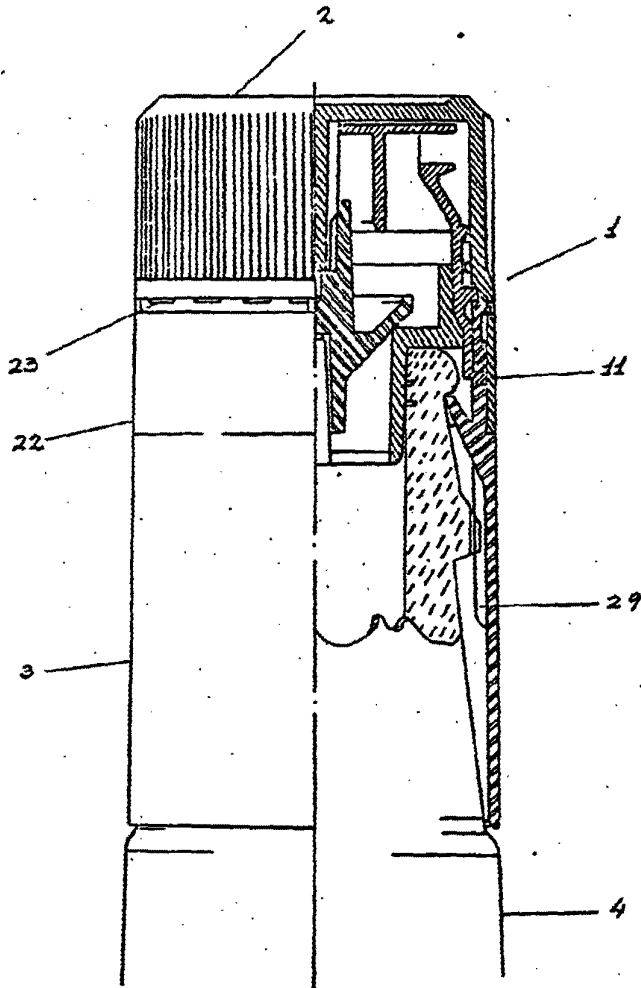
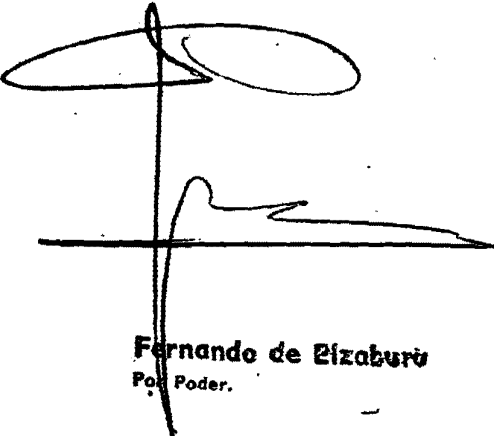

FIGURA 3



FIGURA 2

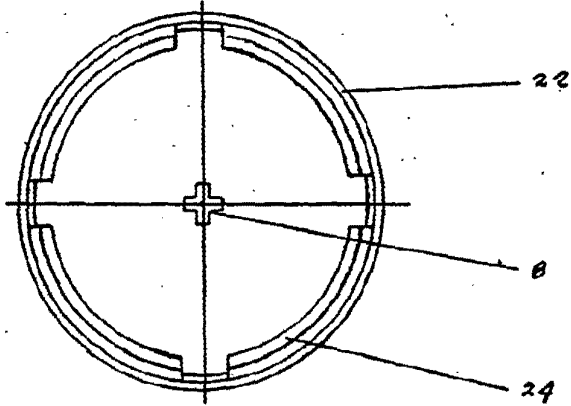

**Fernando de Elizaburu**  
Por Poder.

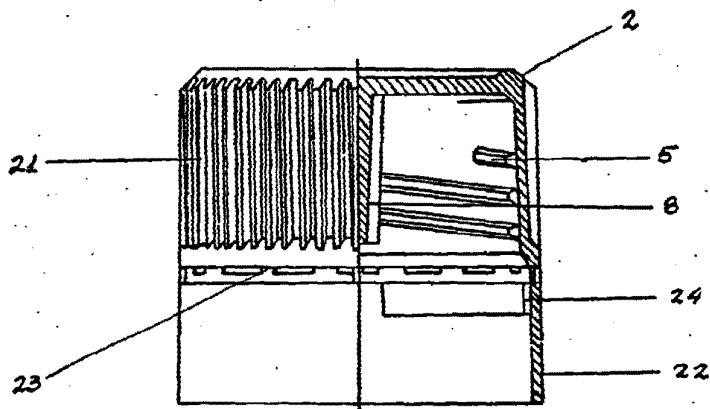
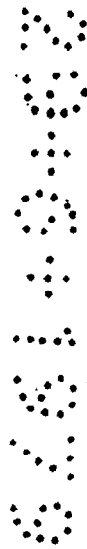

FIGURA 5



FIGURA 4

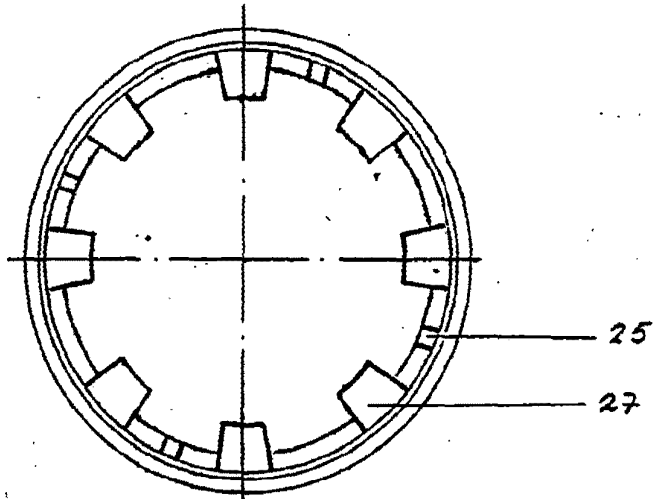

Fernando de Elizaburu  
Por Poder.

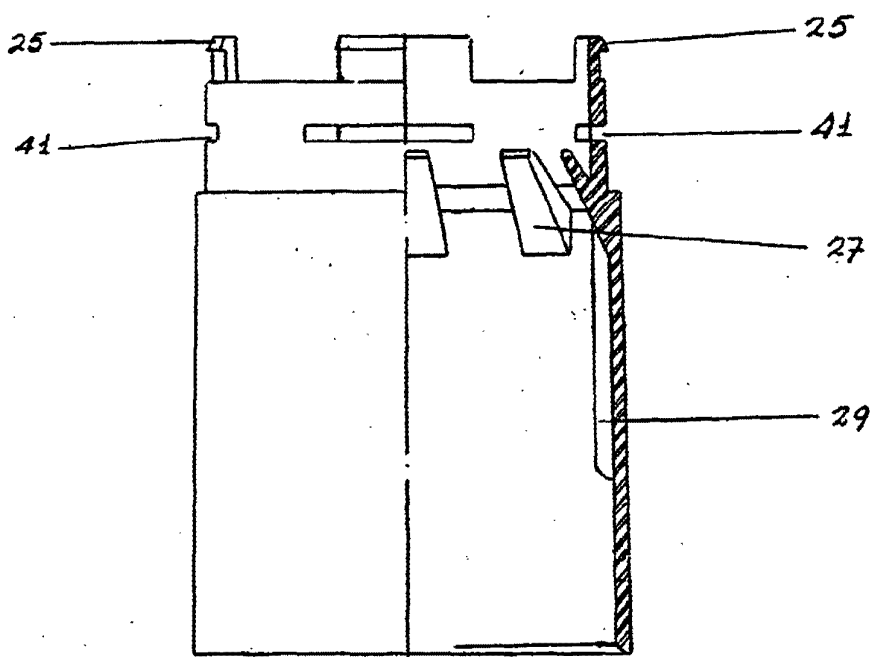

FIGURA. 7

Fernando de Elizaburu  
Por Poder.



FIGURA 9

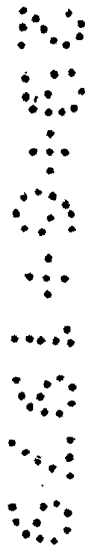
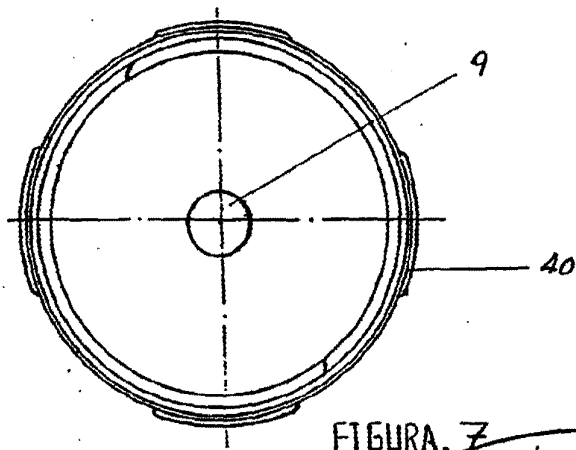
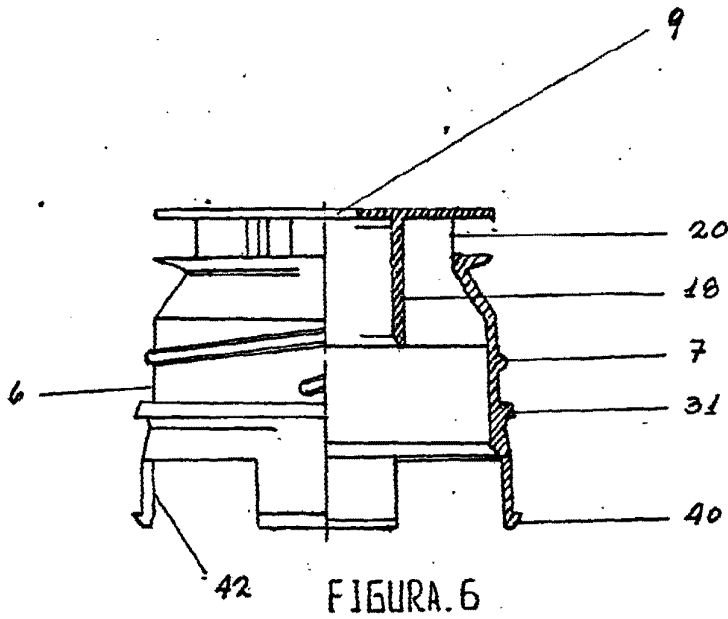

FIGURA 8

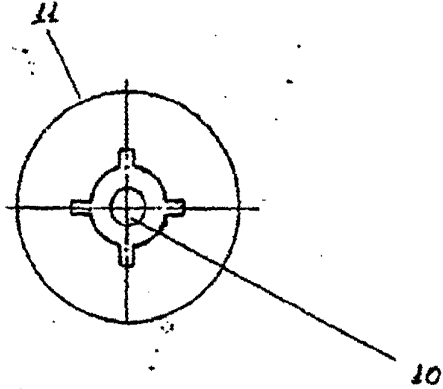

Fernando de Eizoburu  
Por Eger.

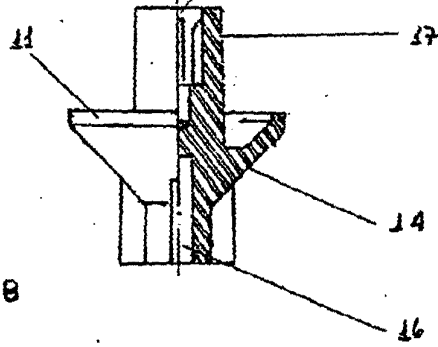
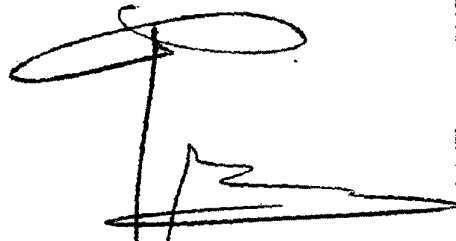

FIGURA 10



FIGURA 11

Fernando de Eizoburu  
Por Poder.

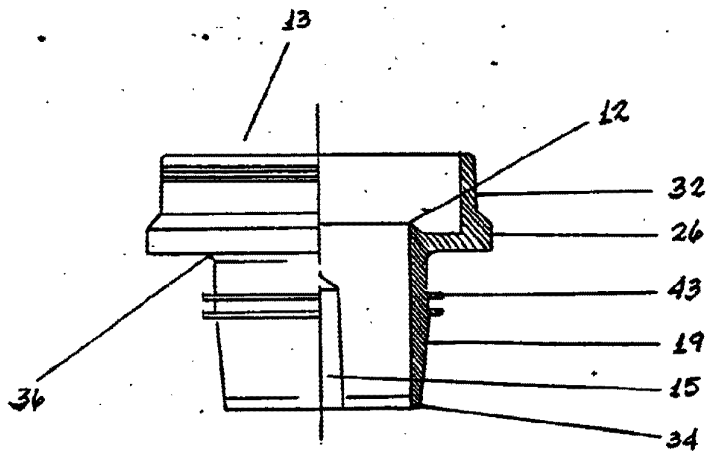

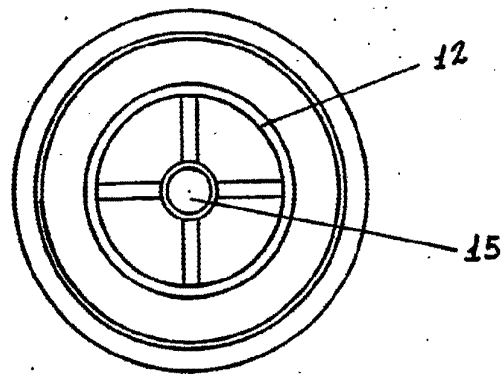
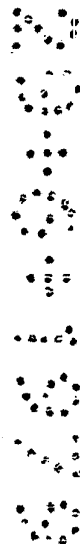
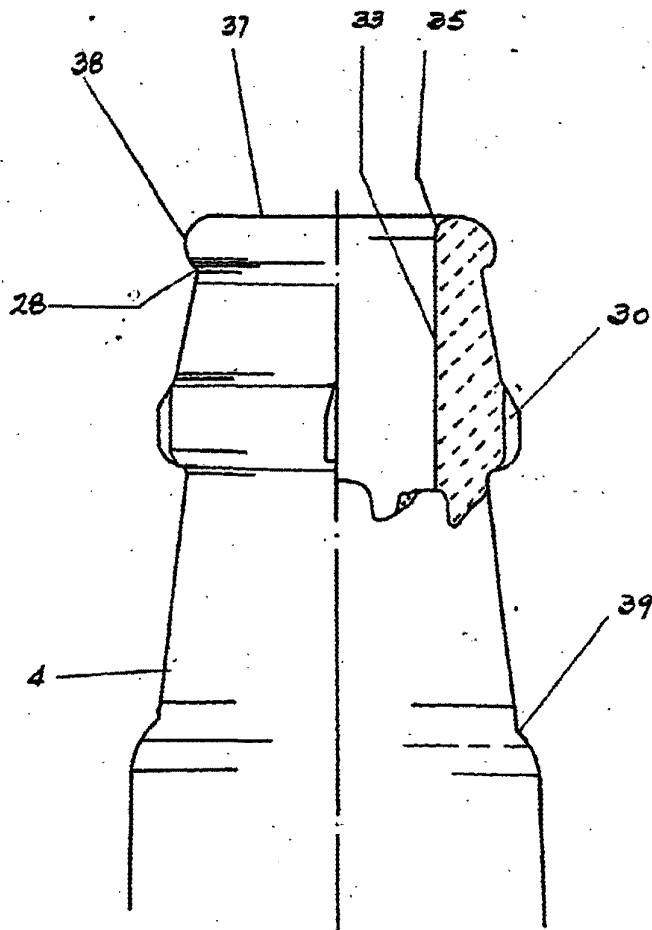

Figura : 12.



Fernando de Elizaburo  
Ponfoder.