

MINISTERIO DE INDUSTRIA Y ENERGIA

Registro de la Propiedad Industrial



ESPAÑA

244245

(10) ES	(11) NUMERO	(16) Y
(21)		
(22)	FECHA DE PRESENTACION	

MODELO DE UTILIDAD

Denegado

(50) PRIORIDADES:	(92) FECHA	(93) PAIS
(91) NUMERO		

(47) FECHA DE PUBLICIDAD	(81) CLASIFICACION INTERNACIONAL
	B65D 5/20

(64) TITULO DE LA INVENCIÓN
CAJA ENVASE UNIPIEZA MEJORADA

(71) SOLICITANTE (S)
PAPELERA DEL EBRO, S.A.

DOMICILIO DEL SOLICITANTE
Viana (Navarra); Carrt. Logroño-Pamplona Km.5

(72) INVENTOR (ES)
D. Mariano Rodríguez Basanta

(73) TITULAR (ES)

(74) REPRESENTANTE
José M ^e Aymat González

20461979

El Modelo de Utilidad, objeto de la presente memoria, se refiere como su título indica, a una caja envase -- unipieza mejorada, que reúne unas cualidades de utilización, muy superiores a cuantas con análoga misión, han aparecido hasta el momento en el mercado, tanto por su racional diseño, como por su sencillez y eficacia.

Esencialmente consiste la presente invención en una plancha unipieza a modo de superficie troquelada, la cual presenta unas caras triangulares, destinadas a integrarse en una figura paralelepédica, obtenida al ser dobladas dichas caras rectangulares por unas líneas de plegado, siendo dos de las caras extremas del contorno (opuestas diametralmente), las destinadas a servir de medias tapas del envase, las cuales quedan perfectamente solapadas una sobre la otra, mediante una lengüeta de cierre.

Las caras previstas como laterales, son dobles y al doblarse por las líneas de plegado, aprisionan y dejan en su interior, unas prolongaciones de las caras laterales contiguas, permitiendo queden encuadradas ambas caras laterales (contiguas) y reforzada la unión, mediante el sistema descrito.

Las caras laterales dobles, disponen en la zona externa más extrema o línea perimetral del contorno troquelado, de unos apéndices que van a alojarse en unos orificios guía del fondo de la caja o envase, donde se encuen-

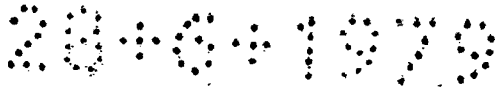

tran situados.

Para la mejor comprensión del invento que se preconiza, se acompañan dos hojas de planos, en las que en cuatro figuras, se detalla suficientemente la constitución y disposición de sus elementos componentes, así como su utilización en un ejemplo de realización práctica no limitativo.

5.

La Figura 1, representa una vista de la superficie desplegada de la caja.

10.

La Figura 2, muestra una perspectiva de la caja - con las caras laterales sin ajustar y las dos semitapas entreabiertas.

La Figura 3, delata una perspectiva lateral de la caja, con una de las semitapas entreabiertas y asentado el conjunto, sobre una de las caras laterales dobles.

15.

La Figura 4, nos ofrece la caja asentada sobre su base o fondo y las semitapas entreabiertas.

La numeración que acompaña a las figuras, tiene el mismo significado para ambas, siendo éste el siguiente:

20.

1.-Base o fondo de la caja.

2.-Cara lateral doble.

3.-Apéndice

4.-Orificios guía.

5.-Cara lateral.

6.-Prolongación cara lateral.

25.

7.-Semitapa.

8.-Lengueta.

9.-Semitapa con lengüeta de cierre.

28.

10.-Lengueta.

20461979

11.-Lengueta de cierre.

12.-Orificio observación contenido caja y aireación de la misma.

13.-Linea de doblaje.

5. Dispuesta la superficie plana obtenida del troquel, procedemos al doblaje por las lineas de puntos (13), una vez sujeta dicha superficie en su base o fondo (1).

10. Las caras laterales (2), se plegarán hacia el centro de la caja, aprisionando en su interior la caja lateral (5) y su prolongación de la cara lateral (6) y haciendo encajar los apéndices (3) en los orificios guía (4), procediendo acto seguido al doblaje en escuadra de las lenguetas (8),(10) que se alojarán convenientemente, procediendo acto seguido - al encajado de las semitapas (7) y (9) y al cierre por lengüeta (11).

15. Es de hacer constar la importancia de los orificios (12) convenientemente dispuestos, ya que éstos permiten observar el contenido del envase así como la aireación del interior del mismo.

20. Serán independientes del objeto de la presente invención, los materiales, formas, colores y dimensiones y, en general todo cuanto no altere cambie o modifique la esencialidad de la invención.

23.



Descrita suficientemente la naturaleza y objeto de este modelo de utilidad, se hace constar qué características esenciales, sobre las que han de recaer la concesión del mismo, están comprendidas en las siguientes

5.

REIVINDICACIONES

10. 1ª.-Caja envase unipieza mejorada, caracterizada por comprender una superficie plana de cartón o similar obtenida por troquel, con caras laterales rectangulares, previstas para un doblado, que da lugar a la construcción de -- una figura paralelepédica por líneas de doblaje, estando asentada sobre una base rectangular y cerrándose la misma por -- unas semitapas con lengüeta de cierre situada en una de las citadas.

15. 2ª.-Caja envase unipieza mejorada, según la anterior reivindicación, caracterizada por comprender unas prolongaciones de las caras laterales que se introducen en las caras laterales dobles, permitiendo de esta forma escuadrar el contorno rectangular y que mediante unos apéndices situados en los bordes extremos, solidariza el conjunto citado, - al introducirse los mismos en unos orificios guía, situados en la base de la caja.

25. 3ª.-Caja envase unipieza mejorada, según las anteriores reivindicaciones, caracterizada por comprender dos semitapas, una de las cuales dispone de lengüeta de cierre, la que se aloja bajo la otra semitapa, haciendo el cierre de la caja, pudiendo observarse por unos orificios convenientemente

27.

28-6-1979

te situados y sin necesidad de abrir la caja, el contenido de la misma y permitiéndose una ligera aireación del interior de la misma.

4ª.-CAJA ENVASE UNIPIEZA MEJORADA.

5. Todo ello tal y como se describe y reivindica en la memoria que antecede, que consta de cinco hojas escritas a máquina por una sola de sus caras y dos hojas de planos - que la ilustran.

9.

Madrid, 28 de Junio de 1979

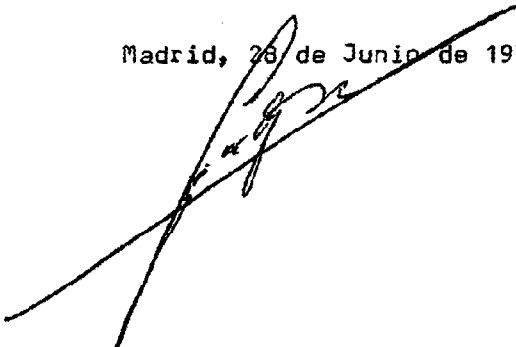
A large, stylized handwritten signature in black ink, written over the date. The signature is cursive and appears to be a name, possibly 'F. Aguirre'.

20041970

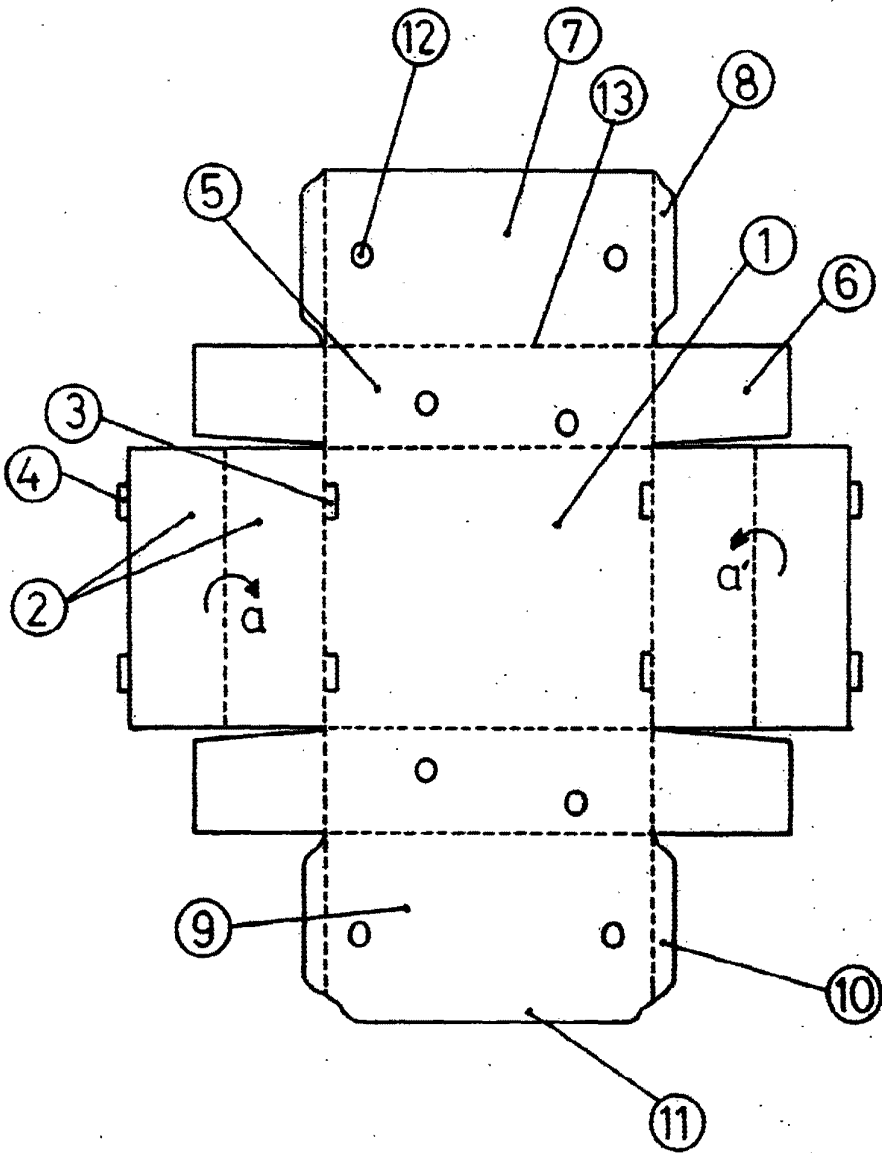

Fig . 1

Madrid,

ESCALA VARIABLE.

20.6.1979

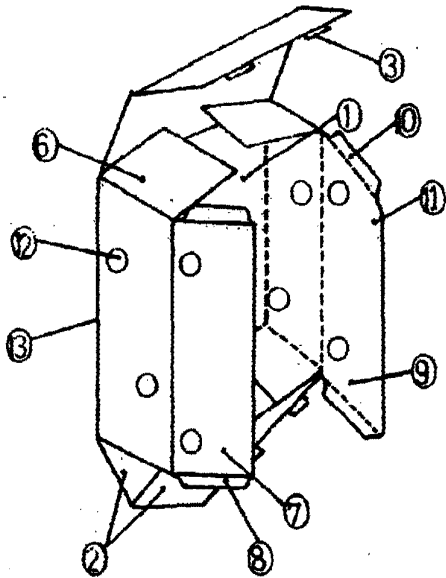

Fig. 2

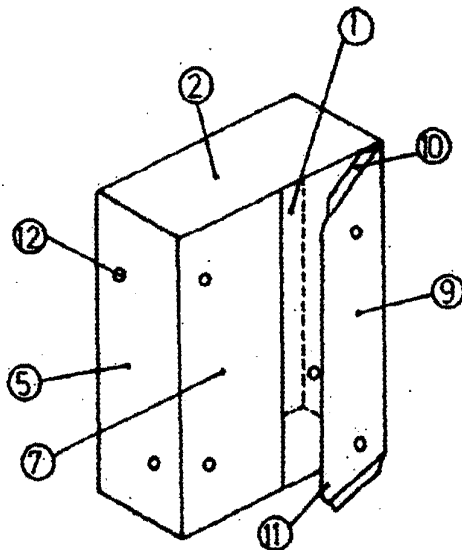

Fig. 3

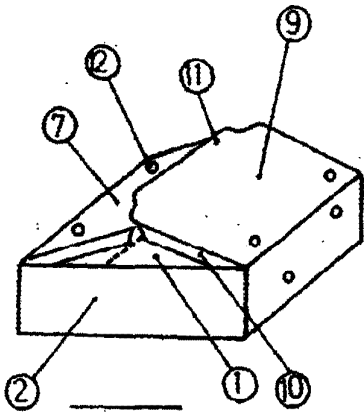

Fig. 4

Madrid,

ESCALA VARIABLE.