

AÑO 1958

Expediente núm.



244225

REGISTRO DE LA PROPIEDAD INDUSTRIAL

244225

PATENTE DE INVENCION

MEMORIA DESCRIPTIVA

que se acompaña a la solicitud de

una PATENTE DE INVENCION por 20 años, en España

a favor de

Fairchild Arms International Ltd., de nacionalidad
corporación canadiense domiciliado en Hagerstown, estado de Maryland
del Estado Unidos de América

por:

"MECANISMO DE ALIMENTACION DE CARTUCHOS". Bajo prioridad de
la solicitud de patente en los Estados Unidos nº 746.412 de fecha
3 de Julio de 1958.-

Nº 6368

Agente Sr. Juan B. Genter Ridaura



24 4 2 2 5

Fairchild Arms International Ltd., corporación canadiense, domiciliada en Hagerstown, estado de Maryland, Estados Unidos de América, solicita registrar una Patente de Invención, por 20 años, para España y sus Colonias, que se refiere a: "MECANISMO DE ALIMENTACION DE CARTUCHOS".-

Inventor: Eugene Morrison Stoner, ciudadano de los Estados Unidos de América, con domicilio en Los Angeles, 45 - California, Estados Unidos de América.-

Bajo prioridad de la solicitud de patente en los Estados Unidos, nº 746.412, de fecha 3 de Julio de 1958.-

La presente invención se refiere a un mecanismo de alimentación de cartuchos para un fusil y más especialmente para un fusil automático, que se adapta para ser utilizado con un cargador de cartuchos normal, o para ser utilizado conjuntamente con una cinta de cartuchos, al objeto de permitir una actuación similar a la de una ametralladora, actuación que se logra por la utilización del fusil.-

Las armas corrientes, desde luego, no poseen medios para convertirse, alternativamente, de un fusil semi-automático o automático, en una ametralladora. No obstante, recientemente ha experimentado la necesidad de poseer un fusil móvil, que pueda adaptarse, rápidamente, para emplearlo como una ametralladora, alimentada por cinta, en el momento en que se presente tal necesidad.-

244225

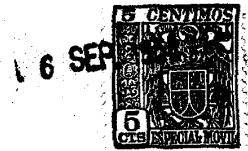

15 Por lo tanto, uno de los objetos de la presente invención,
es proporcionar un fusil, que tenga un receptor que se adapte
para ser utilizado, conjuntamente, bien con un cargador de car-
tuchos, o bien con un mecanismo desmontable, de alimentación
de cartuchos, siendo este mecanismo insertable en la misma par-
20 te del receptor que el cargador, y estando adaptado para reci-
bir una cinta de cartuchos, con objeto de permitir, al fusil,
actuar como un arma tipo ametralladora.-

 Otro objeto del invento es proporcionar un mecanismo de
alimentación de cartuchos, que pueda ser incorporado a una es-
25 tructura desmontable, del tipo que acabamos de describir, y -
cuyos principios puedan aplicarse, con igual eficacia, a los
varios tipos de armas alimentadas por cinta. En otras palabras,
no se intenta que la construcción y los principios de funciona-
miento del mecanismo de alimentación de cartuchos, que se des-
30 criben, como incorporados al mecanismo desmontable de alimenta-
ción de cartuchos, queden limitados a dicho uso particular, ya
que, como es obvio para los expertos en este arte, los princi-
pios de la invención pueden aplicarse a mecanismos contruidos
fijos, e integrantes de los varios tipos de armas alimentadas
35 por cinta.-

 De acuerdo con la presente invención se consigue que en
un arma, o para un arma adaptada para ser empleada como ametra-
lladora, fusil semi-automático o automático, se pueda aplicar
un mecanismo de alimentación de cartuchos, comprendiendo un -
40 alojamiento, que determina un paso de recepción de los cartu-
chos, un primer elemento de alimentación de cartuchos, dispues-
to encima de dicho paso y oscilable sobre el mismo, y un segun-
do elemento de alimentación de cartuchos, dispuesto debajo de -
dicho paso y oscilable sobre el mismo.-

244225

6 SEP.



45 A continuación se describe la invención, a título de ejemplo, con referencia a los dibujos que se acompañan, los cuales representan.

Fig.1, es una vista en perspectiva de un arma tipo convertible, construída de acuerdo con la presente invención y adaptada para emplearla como arma tipo ametralladora.-
50

Fig.2, es una vista en perspectiva, que ilustra la manera como puede abrirse el receptor del arma, para permitir la instalación, en el mismo, de un mecanismo desmontable de alimentación de cartuchos, construído de acuerdo con la invención, para permitir que dicho mecanismo desmontable, sea retirado del receptor, después de funcionar conjuntamente.-
55

Fig.3, es una vista en perspectiva, mostrando la utilización del arma conjuntamente con un cargador, montado en el receptor de la misma.-

Fig.4, es una vista en corte vertical, de la parte del receptor del arma.-
60

Fig.5, es una sección parcial, vertical, a través de la línea de corte 5-5 de la Fig.4

Fig.6, es una sección vertical por la línea de corte 6-6 de la Fig.5.
65

Fig.7. es una vista fragmentada, que muestra una parte del cerrojo incorporado al arma.-

Fig.8. es una sección, fragmentada y aumentada, a través de la línea de corte 8-8- de la Fig.6, que muestra la parte - que despoja el cargador de cartuchos, del mecanismo desmontable de alimentación.-
70

Fig.9. es una vista vertical, en corte, de la parte del receptor del arma.-

Fig.10, es una sección vertical, por la línea de corte 10-10, de la Fig.9.
75

244225



Fig.11, es una sección vertical, por la línea de corte 11-11, de la Fig.10.

Fig.12, es una sección longitudinal, por la línea de corte 12-12, de la Fig.10.

80 Fig.13, es una sección longitudinal, por la línea de corte 13-13, de la Fig.10.-

Haciendo referencia a los dibujos y muy especialmente a las Figs 1 a 3, de los mismos, el fusil convertible -10- comprende, de acuerdo con la invención, un cañón -12-, un receptor -14-, y una culata -16-. El fusil -10- se muestra, en la 85 Fig.1, adaptado para usarlo conjuntamente con una cinta -18- de cartuchos -20-. Dicha cinta está constituida, tal como puede verse mejor en las Figs, 6,8 y 11, por una pluralidad de cargadores de cartuchos -22-, constituidos por unas abrazaderas semi-circulares -24-, que tienen unas ranuras -26-, en sus extre- 90 midades superiores.-

Al utilizar el fusil como un arma tipo ametralladora, se monta sobre el receptor -14- un cañón más pesado, que el que habitualmente se usa cuando se utiliza el fusil -10-, como arma 95 automática o semi-automática y, si se desea, puede montarse un bípode -28-, sobre el extremo delantero del fusil -10-. El fusil -10- comprende un cerrojo -30-, que se ve mejor en las Figs. 4 a 7 y 9 a 11, de los dibujos, estando dicho cerrojo accionado por los gases y adaptado para actuar de vaivén, dentro del receptor -14-. 100

Como que la presente invención no está relacionada con el mecanismo de accionamiento del cerrojo, no se dará aquí ninguna explicación del mismo.-

El receptor -14- se fabrica de aluminio, u otro metal, - 105 por un proceso de fundición corriente, en matrices metálicas



24 4225

110 y comprende una parte superior -32- que va montada articularmente sobre el pivote -34-, según puede apreciarse mejor en la Fig.2. de los dibujos, para poder efectuar el correspondiente movimiento basculante sobre la parte inferior -36- de dicho receptor -14-. Las partes superior e inferior -32- y -36- del receptor, determinan, conjuntamente, las aberturas -38- y -40-, en los lados opuestos del receptor, con objeto de recibir un mecanismo desmontable -50-, de alimentación de cartuchos, en la forma que, con mayores detalles, se describirá a continuación.-

115

120 La parte inferior -36- del receptor -14-, comprende un receptáculo -52, que se abre hacia abajo, el cual se adapta, según se ve mejor en la Fig.3, para recibir un cargador -54- de cartuchos, cuando el fusil -10- se emplea como arma automática o semi-automática. Aunque el mecanismo de alimentación de cartuchos se describe como incorporado a un mecanismo -50- desmontable, de alimentación de cartuchos, adaptado especialmente para usarlo en combinación con un fusil -10- convertible, debe entenderse, por consiguiente, que los principios del mecanismo de alimentación de cartuchos, pueden aplicarse, con igual eficacia, a otros tipos de armas alimentadas por cinta, y no se pretende que la invención quede limitada a la incorporación de los principios citados, a un tipo desmontable de mecanismo de alimentación de cartuchos.-

125

130 El mecanismo desmontable -50- de alimentación de cartuchos, va incorporado a un receptáculo -56- Dicho receptáculo tiene una parte -58-, rectangular, la cual entra, según se ve mejor en las Figs. 6 y 11 de los dibujos, dentro del correspondiente receptáculo -52-, rectangular, de la parte inferior -36- del receptor -14- y el cual sirve para montar y retener el me-

135



24 4 2 2 5

140 canismo -50- de alimentación de cartuchos y el receptáculo -56-, a fin de permitir el funcionamiento conjunto, con dicho receptor. El receptáculo -56- puede ser de aluminio, u otro metal ligero, fundido en matrices metálicas, y comprende, extendiéndose hacia los lados, unas paredes superior e inferior -60- y -62-, respectivamente, las cuales, junto con las paredes laterales -64-, determinan un paso -70- de recepción de cartuchos, para la adaptación de la cinta -18- de cartuchos -20-, - según se aprecia en las Figs. 6 y 11 de los dibujos.-

145 Los extremos opuestos de las paredes, que forman el paso de recepción de cartuchos, se proyectan, por las aberturas -38- y -40-, en el receptor -14-, según se ve en las Figs. 6 y 11 de los dibujos, y la cinta -18- de cartuchos es recibida en el extremo izquierdo del paso -70-, por lo que dicho extremo izquierdo se designa como la parte de recepción de cartuchos, o zona -72- del paso -70-, designándose la parte intermedia del paso -70-, localizada en el receptor -14-, como la zona -74- de salida de los cartuchos, y el extremo derecho del paso -70-, como la zona -76- de expulsión de enganches.-

155 El cerrojo -30-, según se demuestra gráficamente por las Figs. 4, 5, 7, 9 y 11 de los dibujos, va provisto de una ranura-leva -78-, alargada, que, según se detalla en la Fig. 7, - comprende una parte superior -80-, una parte intermedia descendente -82- y una parte espaciadora inferior -84-. Acoplado, para su funcionamiento, en la ranura-leva -78- hay un guiador de leva -86-, el cual forma parte integrante de, o está sujeto a, un deslizador de mando -88-. Este deslizador, según se ve mejor en las Figs. 2, 3, 4 y 5 de los dibujos, va montado, para el movimiento vertical de vaivén, en unas guías -90-, previstas en el exterior del receptor -14-.

165

Formando parte integral del extremo inferior del desliza-

6 SEP. 195



244225

170 dor -88-, hay un conector bifurcado -92-, que tiene una superficie inclinada -94-, en su extremo inferior, según puede verse mejor en las Figs. 5 y 10 de los dibujos, el cual cumple la finalidad que se detallará más adelante.-

175 Por lo tanto, después que el cerrojo -30- ha oscilado en el receptor -14-, con relación a la recámara del cañón -12-, el guiador de leva -86-, se mueve verticalmente, al mismo tiempo que atraviesa la ranura-leva -78, en el lado del cerrojo -30-, para producir el movimiento de vaivén vertical del deslizador de mando -88-. Por lo tanto, cuando la parte superior de la ranura-leva alargada -78-, se encuentra en el extremo delantero del cerrojo -30-, estando éste en posición retractada, el guiador de leva -86-, está en la parte superior -80- de la ranura-leva -78, según se ve mejor en la Fig. 4 de los dibujos, mientras que, cuando el cerrojo -30- está en posición extendida, el guiador de leva -86- está en la parte inferior -84-, de la ranura-leva, según se ve mejor en la Fig. 9 de los dibujos, con objeto de situar el deslizador de mando -88-, en sus posiciones
180 máximas superior e inferior, respectivamente.-
185

190 Montado sobre las paredes -64- del paso -70-, va un carro -100- el cual, según se muestra en las Figs 4 a 6 de los dibujos, comprende unas paredes, superior e inferior, 102 y 104, - respectivamente, y paredes laterales -106- y -108-. El carro
195 -100- va montado oscilatoriamente, para tener movimiento de balanceo o giratorio, con respecto al alojamiento -56- del mecanismo -50- de alimentación de cartuchos, sobre pivotes -110-, los cuales, según se ve en las Figs 5 y 10 de los dibujos, están asegurados en unos resaltes -112-, practicados en las paredes laterales -106- y -108- del carro -100- y tienen sus extremos interiores alojados en unas cavidades -114- y -116- previstas en las paredes laterales -64- del paso -70-.

244225

6 SEP



200 Obsérvese que la pared superior -60- del paso -70-, está provista de aberturas alargadas -118- y que, asimismo, se han previsto otras aberturas alargadas -120-, en la parte inferior -62- de dicho paso, según se vé más claramente en las Figs. 5, 6, 10 y 12 de los dibujos.-

205 Formando parte integrante de la superficie interior de la pared superior -102- del carro -100-, hay un par de resaltes espaciados -124-, los cuales, según puede apreciarse en las Figs. 5 y 10 de los dibujos, sirven para montar un árbol alargado -126-, al cual va fijado un juego superior -130- de dedos o uñas -132-, impulsores de los cartuchos. Cada uno de los dedos o uñas -132- impulsores de los cartuchos, va sujeto solidariamente al árbol -126-, por medio de un pasador -134-, según
210 se ve mejor en la Fig. 13 de los dibujos.-

215 Montado alrededor del árbol -126- hay un muelle de torsión -136-, el cual, según se ve mejor en las Figs. 12 y 13 de los dibujos, tiene su extremo interior -138- metido en una abertura -140-, prevista en la uña derecha -132-. Por lo tanto, el muelle de torsión sirve para empujar el conjunto superior de uñas -132- hacia abajo, y a través de las aberturas alargadas -118-, que se encuentran en la pared superior -60- del paso -70-, con objeto de que las extremidades arqueadas interiores de las uñas -132-, hagan contacto con la periferia de un cartucho -20-, según se ve claramente en la Fig. 11 de los dibujos.-
220

225 Hay que hacer notar, en este momento, que, según puede verse mejor en la Fig. 12 de los dibujos, la extremidad saliente del muelle de torsión -136-, pasa a través, y se extiende más allá, de la abertura -118- practicada en la pared adyacente -60- del paso -70- y, por ello, sirve de tope para evitar el movimiento hacia abajo de las uñas -132-, que constituyen el conjunto superior -130- de uñas, más allá de un límite inferior,

6 SEP.



244225

predeterminado.-

230 Se observará, también, que los resaltes -124- previstos en la pared superior -102- del carro -100-, tienen sus extremos inferiores localizados en las aberturas -118-, sirviendo, así, para situar el carro -100-, respecto a la pared superior -60- del paso -70-. La pared inferior -104- del carro -100-, va
235 provista de una pluralidad de resaltes -144-, que sostienen un árbol longitudinal -146-, al cual está incorporado un conjunto inferior -150- de dedos alargados, o uñas -152-. Las uñas -152- están provistas de extremos exteriores arqueados, y también de partes arqueadas intermedias -154- y -156-, respectiva-
240 mente; estas partes arqueadas se adaptan a la configuración de los cartuchos -20-.

Un muelle de torsión -160- envuelve el árbol -146- y sirve para empujar los dedos o uñas -152-, hacia abajo, para que entren en contacto con el correspondiente cartucho -20-, según
245 puede verse mejor en la Fig.6 de los dibujos. Montados en los extremos exteriores de los árboles -126- y -146-, según se ve mejor en las Figs. 4 y 9 de los dibujos, se encuentran los miembros liberadores -162- y -164-, respectivamente, los cuales sirven, cuando se aprietan con los dedos, para empujar las uñas
250 -132- y -152- fuera del paso -70-, a fin de permitir que la cinta -18- se separe del funcionamiento, conjunto con el paso.

Montado en el resalte -112- existente en el extremo derecho del carro -100- (según se ve en las Figs, 5 y 10), y excéntricamente con respecto al eje de rotación del carro -100-, hay
255 un pasador -168-, el cual lleva un rodillo -170-, fijado en su extremo exterior, el cual va acoplado (según se ve mejor en las Figs, 5 y 10 de los dibujos), al conector bifurcado -92-. Un muelle -172- va alojado en una canaleta -174- del pasador -168- y sirve para girar el pasador -168- hacia la derecha (se-

244225

6 SEP



260 gún se ve en las Figs. 5 y 10 de los dibujos). Por lo tanto, el rodillo -170- y el pasador -168- sirven de conexión para el funcionamiento, entre el carro -100- y el deslizador vertical oscilable -88--.

265 Montado en el extremo derecho del paso -70-, existe un expulsor de enganches -176-. Este expulsor está constituido por una pestafia, adaptada para engancharse en la muesca -26- de un enganche -24-, a medida que éste pasa, y para evitar que dicho enganche -24- se mueva hacia adelante, cuando el cerrojo -30- extrae un cartucho -20- de la cinta -18-, tal como se ve en la Fig.6 de los dibujos.-

270 Para instalar el mecanismo -50- de alimentación de cartuchos, en el fusil -10-, solamente es necesario retirar el cargador -54-, en el fusil -10-, solamente es necesario retirar el cargador -54- del receptáculo -52- y forzar el receptor -14- para que se abra y permita que el alojamiento -56- del mecanismo desmontable -50- de alimentación de cartuchos, sea insertado en el receptor -14-, mediante la colocación de la correspondiente parte de montaje -58- del alojamiento -56- en el receptáculo -52-. Después que el alojamiento -56- ha sido colocado, la parte superior -32- del receptor -14-, puede cerrarse sobre la parte inferior -36- del mismo.-

285 Desde luego, para acoplar adecuadamente el guiador de leva -86- en la ranura-leva -78-, es necesario hacer retroceder el cerrojo -30-, por medio de la palanca -180-, que se ve en la Fig.2 de los dibujos, por lo que el extremo exterior -80- de la ranura-leva -78-, puede ya recibir el guiador de leva -86-. A medida que se cierra la parte superior -32- del receptor -14-, el deslizador -88-, y más especialmente el conectador bifurcado -92-, va acoplado su parte-leva -94- al rodillo -170-, el cual

6 SEP. 1938



244225

290 se ladea a la izquierda, contra el giro del muelle -172- y el cual, después del desplazamiento, para permitir el paso del conector bifurcado -92-, se mueve de nuevo hacia la derecha y se acopla entre las bifurcaciones de dicho conector.-

295 Cuando la parte superior -32- se ha cerrado sobre la inferior -36-, los extremos opuestos de las paredes que determinan el paso -70- de recepción de cartuchos, sobresalen de los límites del receptor -14-, por las aberturas -38- y -40- de dicho receptor. Entonces es posible introducir una cinta -18- de cartuchos -20-, por el extremo izquierdo del paso -70-(según se ve en la Fig.6 de los dibujos), a fin de permitir a un
300 cartucho -20- que se sitúa en el receptor -14-, donde el cerrojo -30- podrá entrar en contacto con dicho cartucho. Durante la inserción de la cinta -18-, las uñas -132- y -152- son empujadas hacia arriba y hacia abajo, respectivamente, contra
305 el giro de los muelles combinados -136- y -160-.

Una vez que la cinta -18- ha sido adecuadamente insertada, el mecanismo de alimentación -50- queda listo para el uso y, cuando el cerrojo -30- es accionado dentro del receptor -14-, el deslizador de mando -88- sube y baja, verticalmente,
310 para producir la correspondiente rotación del carro -100-.

Por ejemplo, según se demuestra por las Figs. 4, 5 y 6 de los dibujos, el cerrojo -30- ha sido retractado dentro del receptor -14-, levantando el guiador de leva -86-, en la parte superior delantera de la ranura-leva -78- y, por ello, levantando el deslizador de mando -88-, a su posición vertical más elevada.- Sin embargo, cuando el cerrojo -30- se extiende hacia adentro de la recámara del cañón -12-, saca uno de los cartuchos -20- , según puede verse en la Fig.6 de los dibujos, y produce el movimiento hacia abajo del guiador de leva -86- y el desli-



320 zador de mando asociado -88-, lo cual hace que el carro -100-
gire, o balancee, a la posición que se ilustra en las Figs. 9,
10 y 11 de los dibujos, en donde el juego inferior de uñas -152-
ha sido retractado y el superior -132-, ha entrado en contacto
con un cartucho -20-, para llevarlo parcialmente dentro del re-
325 ceptor -14- y hacia la zona de liberación de cartuchos, del pa-
so -70 -.

Quando el cerrojo -30- se coloca en su posición retractada,
después de disparar el cartucho -20-, que previamente ha sido -
soltado, según se vé en la Fig.6 de los dibujos, el deslizador
330 -88- se mueve hacia arriba y balancea, o gira el carro -100-, -
hacia la posición que se ilustra en las Figs.4,5 y 6 de los di-
bujos, donde los dedos o uñas superiores -132- han sido retrae-
tados y el juego inferior -150- de uñas -152-, extendido dentro
del receptor -14-, a fin de situar el cartucho en posición para
335 su extracción, por el cerrojo -30-.

Se observará que cuando las uñas -152- están situadas en
la posición más interior, (ilustrada en la Fig.6 de los dibujos),
sirven para soportar el cartucho -20- dentro del receptor -14-
del fusil -10-, aumentando, con ello, el efecto de los soportes
de muelle -180-, de la Fig.5. Las extremidades arqueadas -154-
340 se adaptan, por este motivo, perfectamente a la periferia del
cartucho, en el receptor, y evitan una mala posición del mismo,
que podría ser causa del descentramiento del cerrojo -30- y del
cartucho -20-, dentro del receptor -14- del fusil -10-. Obsérve-
345 se también que, (según puede verse mejor en la Fig.6 de los di-
bujos), las uñas superiores -132- están ya acopladas, detrás del
siguiente cartucho -20- y están listas, cuando la pared supe-
rior -102- del carro -100- se balancea hacia el receptor -14-
para empujar un cartucho -20- hacia el interior de dicho recep-
350 tor -14-.

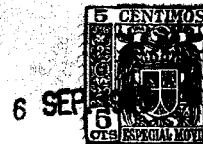

244225

La ametralladora convertible objeto de la presente invención, se caracteriza, pues, por la sencillez con que puede utilizarse como un fusil automático, o semi-automático, o como un arma tipo ametralladora.-

355 Entre las características de esta ametralladora convertible, está la provisión de un mecanismo desmontable, de alimentación, el cual puede insertarse y retirarse rápida y sencillamente del receptor del fusil, y el cual sirve, tanto para hacer avanzar - los cartuchos hacia el receptor, como para sostenerlos adecuadamente, para su extracción de la cinta, por medio del cerrojo.-

360

La Patente de Invención por: "MECANISMO DE ALIMENTACION DE CARTUCHOS", cuyo privilegio de explotación en España y sus Colonias, se solicita por un periodo de 20 años, deberá recaer sobre las particularidades que se concretan en las siguientes,

365

REIVINDICACIONES

370

1ª.- "MECANISMO DE ALIMENTACION DE CARTUCHOS" caracterizado por el hecho de que es aplicable a un arma que puede ser empleada como fusil automático, o como ametralladora y que comprende un alojamiento, que determina un paso de recepción de los cartuchos, un primer elemento de alimentación de cartuchos, dispuesto encima de dicho paso y oscilable sobre el mismo, y un segundo elemento de alimentación de cartuchos, dispuesto debajo de dicho paso y oscilable sobre el mismo.-

375

2ª.- "MECANISMO DE ALIMENTACION DE CARTUCHOS" según la reivindicación 1ª, caracterizado por el hecho de que el primer elemento de alimentación de cartuchos, va montado, para poder oscilar en el paso de recepción, sobre un carro, montado a su vez junto al citado paso, para moverse en relación con él, mientras que el segundo elemento, va montado sobre el indicado carro, para oscilar en dicho paso.-

380

3ª.- "MECANISMO DE ALIMENTACION DE CARTUCHOS" según la reivindi-

244225

6 SEP.



385 cación 2ª, caracterizado por el hecho de que el carro va montado, para poder girar con respecto al alojamiento y está situado en la proximidad del paso de recepción; comprendiendo el primer - elemento, un juego de uñas o dedos para acoplarse a un cartucho; mientras que el segundo elemento comprende otro juego de uñas o dedos, para acoplarse al cartucho.-

390 4ª.- "MECANISMO DE ALIMENTACION DE CARTUCHOS" según la reivindicación 3ª, caracterizado por el hecho de que, el paso de recepción de los cartuchos tiene unas aberturas, en sus paredes superior e inferior y su primer juego de uñas o dedos oscilables se extiende por dentro de dicho paso, a través de dicha abertura de la pared superior, mientras que el segundo juego de uñas o dedos oscilables, se extiende dentro de dicho paso, por la abertura de la pared inferior.-

400 5ª.- "MECANISMO DE ALIMENTACION DE CARTUCHOS", según las reivindicaciones 3ª y 4ª caracterizado por el hecho de que el alojamiento tiene unas paredes, superior e inferior, y paredes laterales, que determinan el paso de recepción de cartuchos y el carro giratorio envuelve dichas paredes y va montado sobre las mencionadas paredes laterales.-

405 6ª.- "MECANISMO DE ALIMENTACION DE CARTUCHOS" según la reivindicación 5ª, caracterizado por el hecho de que las aberturas son canales alargadas, practicadas en dichas paredes superior e inferior, y hay dos uñas o dedos, alimentadores de cartuchos, - situados ambos en dichos primer y segundo juegos.-

410 7ª.- "MECANISMO DE ALIMENTACION DE CARTUCHOS" según cualquiera de las reivindicaciones 4ª a 6ª, caracterizado por el hecho de que el paso comprende una zona receptora de cartuchos, una zona liberadora de cartuchos y una zona expulsora de enganches, y el primer juego de uñas o dedos está dispuesto para poder ser movi-

244225

6 SEP.



415 do por dicho carro, a través de las mencionadas aberturas o ca-
naletas de la pared superior, hacia adentro de dicho paso y en
la citada zona de recepción de cartuchos, mientras que el segun-
do juego de uñas o dedos está dispuesto para ser movido por di-
cho carro, a través de las mencionadas canaletas de la pared -
inferior, hacia dentro de dicha zona de liberación de cartuchos.

8ª.- "MECANISMO DE ALIMENTACION DE CARTUCHOS" según la reivindi-
cación 7ª, caracterizado por el hecho de que las uñas o dedos del
420 segundo juego, sirven para impulsar un cartucho, desde la citada
zona de recepción, hacia la mencionada zona de liberación y pa-
ra sostenerlo en esta última zona.-

9ª.- "MECANISMO DE ALIMENTACION DE CARTUCHOS" según cualquiera
de las reivindicaciones precedentes, caracterizado por el hecho
425 de que está adaptado para ser montado, de una manera desmonta-
ble, en el receptor de un fusil, para convertirlo en una ametra-
lladora, teniendo el alojamiento una parte receptora-acopladora
y estando el paso de cartuchos orientado transversalmente, con
sus paredes proyectándose más allá de dicha parte receptora-
430 acopladora.-

10ª.- "MECANISMO DE ALIMENTACION DE CARTUCHOS" según cualquiera de
las reivindicaciones 6ª a 9ª, caracterizado por el hecho de que,
las canaletas alargadas están situadas en un extremo de las pare-
des superior e inferior y los medios para despejar el cartucho
435 se encuentran en el otro extremo de dicho paso.-

11ª.- "MECANISMO DE ALIMENTACION DE CARTUCHOS" según cualquiera
de las reivindicaciones 3ª a 10ª, caracterizado por el hecho de
que comprende unos resortes, conectados a los juegos superiores
e inferiores de uñas o dedos, para empujarlos, respectivamente,
440 hacia abajo y hacia arriba.-

12ª.- "MECANISMO DE ALIMENTACION DE CARTUCHOS" según cualquiera



244225

de las reivindicaciones 2ª a 11ª, caracterizado por el hecho de que el carro lleva los medios de mando.-

445

13ª.- "MECANISMO DE ALIMENTACION DE CARTUCHOS" según la reivindicación 12ª, caracterizado por el hecho de que comprende un receptor, y un cerrojo oscilable en dicho receptor, y un deslizador, conectado a dicho cerrojo, y montado en el repetido receptor, estando el alojamiento desmontable montado en el receptor, con la parte receptora-acopladora dependiendo del alojamiento y ajustándose entre sí, con dicho receptor, y siendo los medios de mando del carro acoplables a dicho deslizador.-

450

455

14ª.- "MECANISMO DE ALIMENTACION DE CARTUCHOS" según la reivindicación 13ª, caracterizado por el hecho de que, se interpone un muelle, entre el carro y los medios de mando, para producir el movimiento de los juegos superiores e inferiores de dedos, con respecto a dicho carro.-

460

15ª.- "MECANISMO DE ALIMENTACION DE CARTUCHOS" según las reivindicaciones 13ª y 14ª caracterizado por el hecho de que los medios de mando se montan externamente al receptor y van conectados, para el funcionamiento, con el cerrojo.-

465

16ª.- "MECANISMO DE ALIMENTACION DE CARTUCHOS" según cualquiera de las reivindicaciones 13ª a 15ª, caracterizado por el hecho de que comprende medios de liberación, conectados a las uñas o dedos, para liberarlos de una cinta de cartuchos, sujeta por ellos.

17ª.- "MECANISMO DE ALIMENTACION DE CARTUCHOS". Tal como se ha descrito y demostrado en los dibujos adjuntos.

Consta de dieciseis hojas foliadas y mecanografiadas por una sola cara.-

Barcelona a 6 de Septiembre de 1958

P.A. de Fairchild Arms International Ltd.

JUAN B. RENTERIA BALBUENA



FIG. 1.

244225

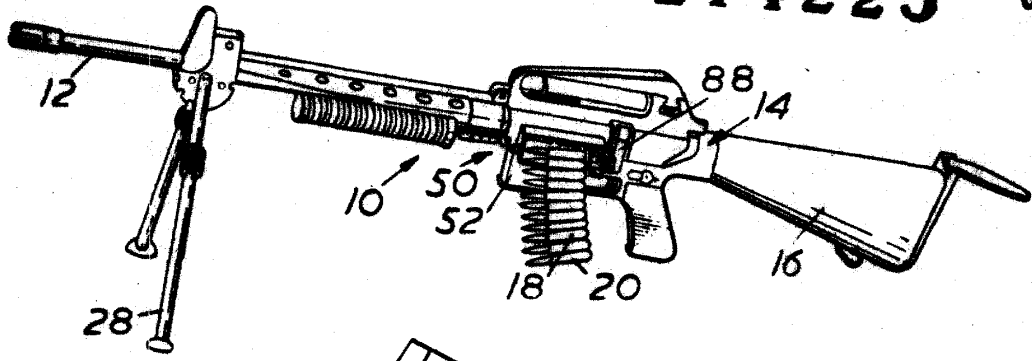

FIG. 2.

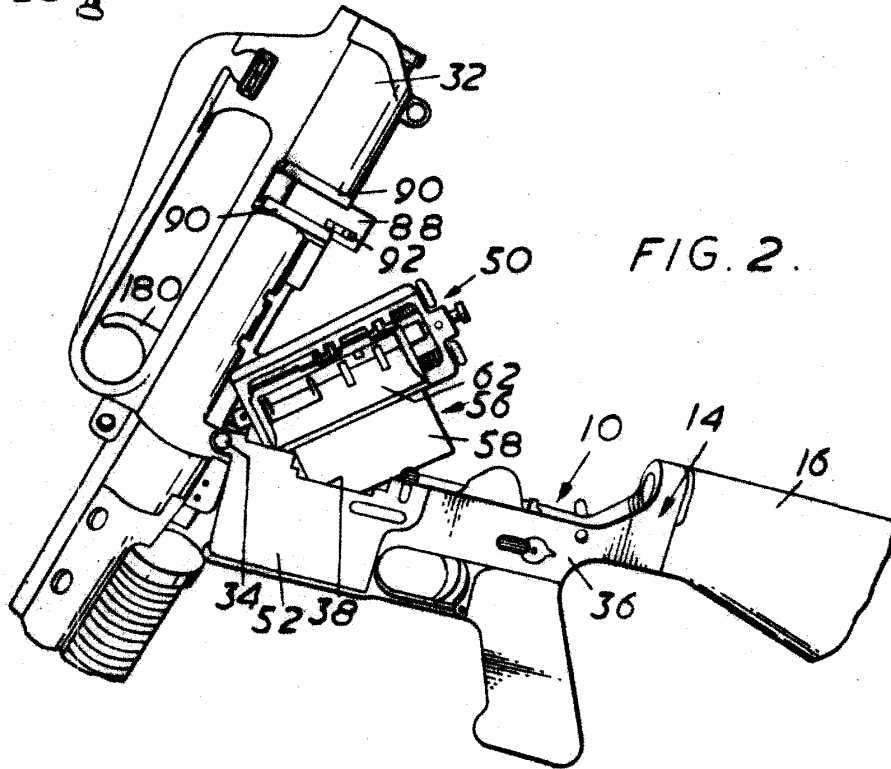
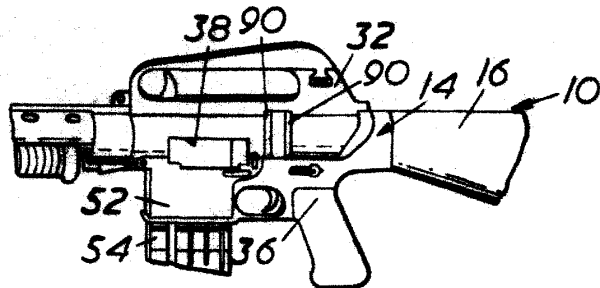

FIG. 3.



Escala Variable

Barcelona a 6 Septiembre 1958

P.A. *[Signature]*
JUAN B. RENTERIA ALAURA

FIG. 4. 244225 FIG. 6.

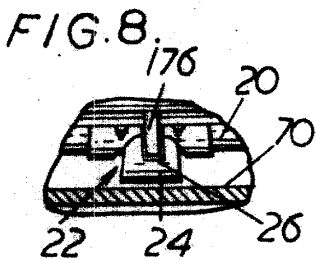
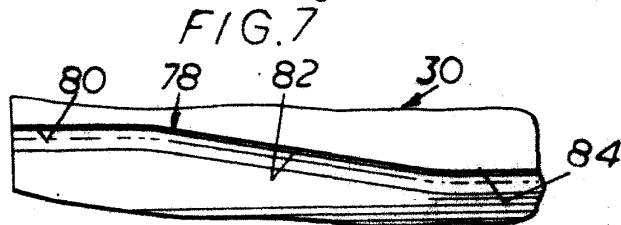
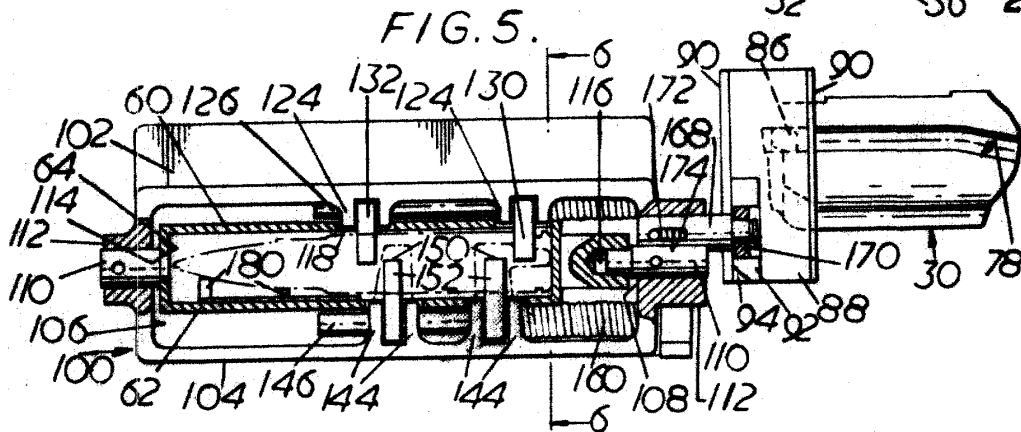
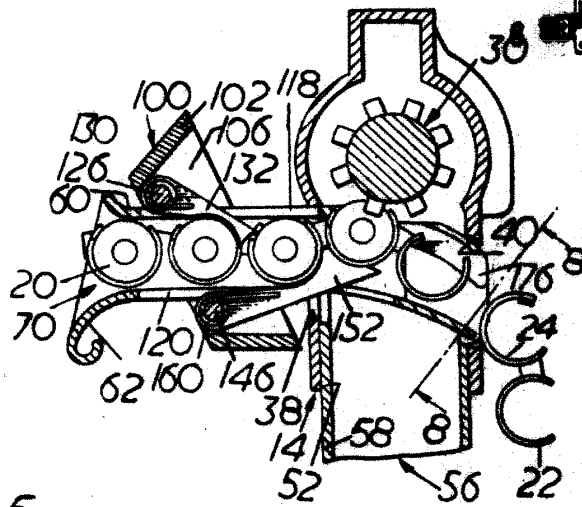
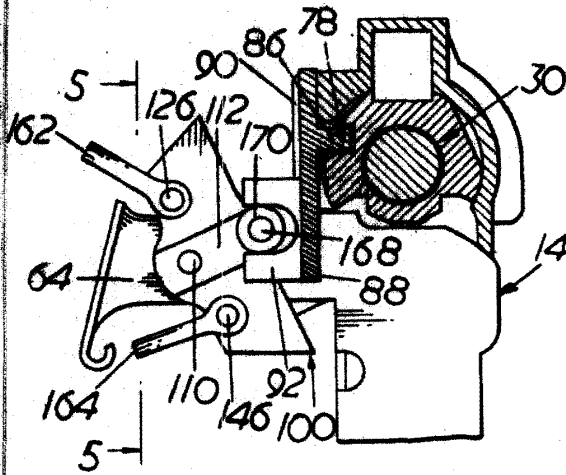

Escala Variable

Barcelona a 6 Septiembre 1958

P.A.
JUAN B. RENTERIA HIDALGO

6 SEP. 1958



244225

FIG. 9.

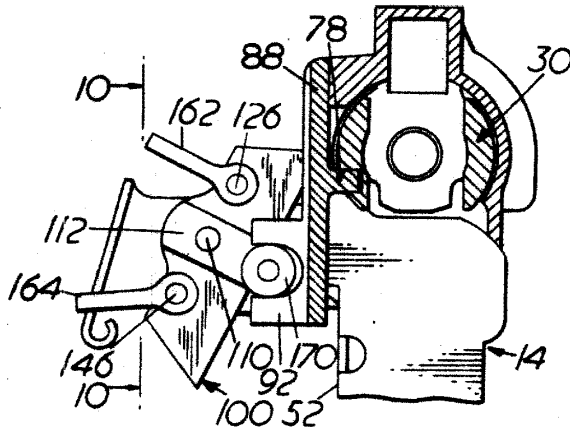

FIG. 10.

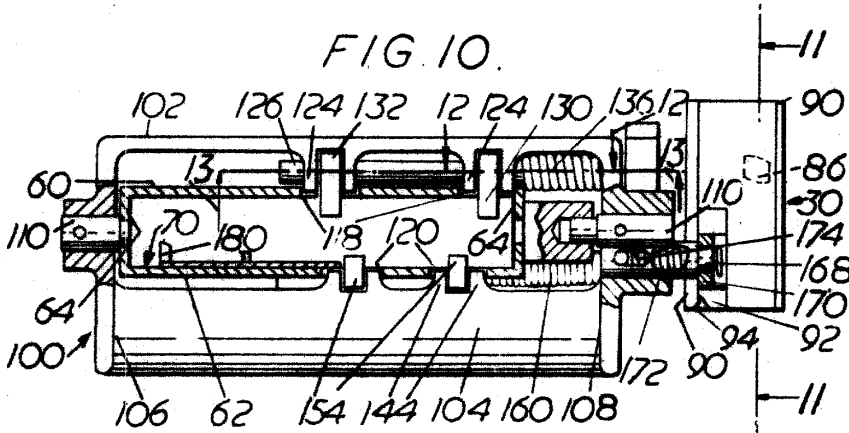

FIG. 12.

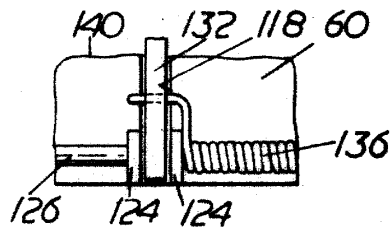

FIG. 11.

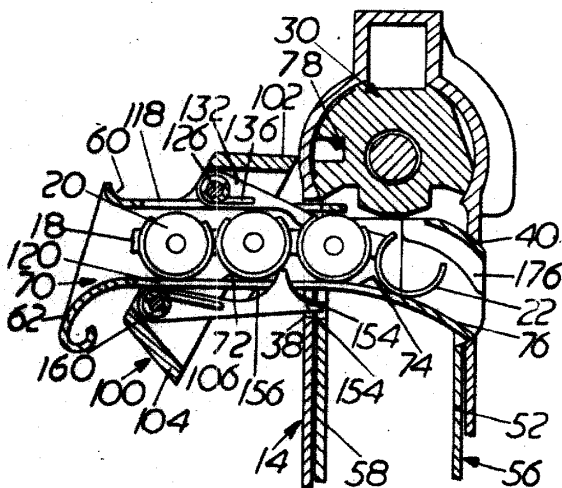
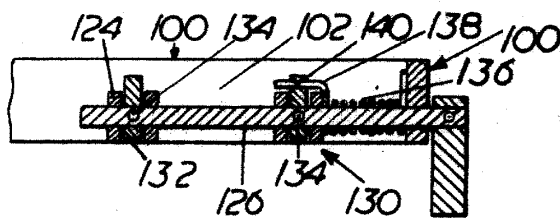

FIG. 13.



Escala Variable

Barcelona a 6 Septiembre 1958
P.A. *Juan B. Renteria*
JUAN B. RENTERIA