



ESPAÑA

ES

11

NUMERO

243.984

22

FECHA DE PRESENTACION

18.6.79

Y

1 FEB. 1980

MODELO DE UTILIDAD

30 PRIORIDADES:

31 NUMERO

32 FECHA

33 PAIS

47 FECHA DE PUBLICIDAD

51 CLASIFICACION INTERNACIONAL

H45D 40/00

54 TITULO DE LA INVENCION

"UN ENVASE PARA CREMA"

71 SOLICITANTE (S)

POND'S ESPAÑOLA, S.A.

DOMICILIO DEL SOLICITANTE

Arapiles, 13, Madrid-15

72 INVENTOR (ES)

73 TITULAR (ES)

74 REPRESENTANTE

D. ALFONSO DIEZ DE RIVERA

(MOD.- 3807)

1 El presente invento se refiere a un envase para crema o productos cosméticos similares que está especialmente configurado para facilitar el apilamiento de varios envases de la misma forma.

5 El citado envase está constituido por dos partes encajables de contorno circular, una de las cuales constituye la base o caja del envase propiamente dicha y la otra la tapa para el mismo, teniendo como características esenciales el hecho de que la tapa del envase tiene, en su esquina superior, un reborde saliente lateralmente cuya sección transversal presenta una configuración exterior arqueada en forma de cuadrante dirigido hacia abajo y hacia fuera, mientras que superiormente tiene una ranura anular constituida por una superficie anular estrecha, horizontal, y una superficie tronco-cónica de pequeña altura, que está destinada a recibir una pestaña correspondiente de una base de caja situada encima, la cual tiene asimismo, una forma arqueada en cuadrante, en sección transversal, dirigida hacia fuera y hacia arriba, y cuyo borde inferior tiene una forma conjugada a la de la ranura de la parte de tapa, siendo tal la disposición que en el apilamiento de los envases la pestaña inferior de uno de ellos se asienta en la ranura superior del situado debajo de manera que las superficies exteriores del reborde y la pestaña acoplados presentan en conjunto una forma exterior semi-tórica, originando al propio tiempo un asentamiento suficiente para la estabilidad de los envases apilados.

15  
20  
25  
30 A continuación se describirá una realización ilustrativa y no limitativa del objeto del invento haciendo referencia a la única figura que se acompaña, la cual repre

1 presenta una vista en alzado de la mitad de tres envases apila-  
dos, con una parte recortada que muestra la forma de acopla-  
miento entre los mismos.

5 Los envases son de contorno circular y cada uno de ellos está formado por una parte de base 1 y una par-  
te de tapa 2 acopladas entre sí mediante sendas pestañas 3  
y 3', aplicándose la pestaña 3' de la tapa en un rebajo co-  
rrespondiente de la parte de base para constituir conjunta-  
mente el espesor de pared lateral del envase.

10 La tapa 1 tiene, en la parte superior de su pestaña o falda lateral 3', un saliente que presenta una su-  
perficie 4 con una sección transversal en forma aproximada  
de cuadrante delimitado entre la superficie lateral 3' ex-  
terior de la tapa y una superficie plana horizontal 5, situa-  
da en un plano inferior al de la cara superior externa de  
15 la tapa, con la que está unida mediante una estrecha super-  
ficie cónica 7, de tal manera que en conjunto configura una  
ranura angular dispuesta en la propia esquina o arista cir-  
cular de la tapa.

20 La parte inferior presenta igualmente un sa-  
liente o pestaña dirigida oblicuamente hacia fuera y hacia  
abajo, que presenta una superficie exterior 6 configurada  
en sección transversal como un cuadrante dirigido hacia  
arriba y hacia afuera, presentando la parte inferior de di-  
25 cho saliente una forma complementaria a la de la ranura for-  
mada por las superficies anulares 5, 7 de la tapa, de tal  
manera que ambos se acoplan perfectamente en el apilamien-  
to de los envases mientras que sus superficies exteriores,  
en forma de cuadrante en sección transversal, se suplemen-  
30 tan para constituir una superficie semi-tórica, según se

1 - aprecia en la figura, constituyéndose así un apilamiento de  
apariencia estética y altamente estable.

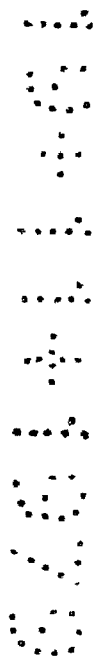

REIVINDICACIONES

Los puntos que como característica de novedad se presentan para que sean objeto de esta solicitud de Modelo de Utilidad en España, por VEINTE años, son los que se recogen en las reivindicaciones siguientes:

1ª.- Un envase para crema, constituido por dos partes encajables de contorno circular, caracterizado porque la parte superior o tapa del envase tiene en su esquina superior un reborde saliente lateralmente cuya sección transversal presenta una configuración exterior arqueada en forma de cuadrante y que tiene superiormente una ranura anular constituida por una superficie estrecha horizontal y una superficie tronco-cónica de pequeña altura, y porque la parte inferior o de base tiene una pestaña arqueada de superficie exterior en forma de cuadrante, dirigida hacia fuera y hacia abajo, cuyo borde inferior tiene una forma conjugada a la de la ranura de la parte de tapa, siendo tal la disposición que en el apilamiento de los envases la pestaña inferior de uno de ellos se asienta en la ranura superior del situado debajo de manera que las superficies exteriores del reborde y la pestaña acoplados presentan en conjunto una forma semitórica exterior, originando al propio tiempo un asentamiento suficiente para la estabilidad de los envases apilados.

2ª.- "UN ENVASE PARA CREMA".

Tal y como se ha descrito en la Memoria que

1 . antecede, representado en los dibujos que se acompañan y para los fines que se han especificado.

Esta Memoria consta de cinco hojas escritas a máquina por una sólo cara.

MADRID, 19. NOV. 1979

P.A.

Alfonso Díez de Rivera  
Por Poder

.....  
.....  
.....  
.....  
.....  
.....  
.....  
.....  
.....  
.....

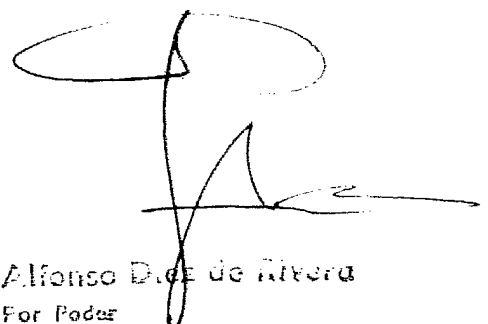
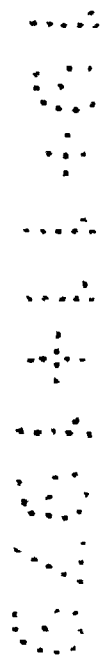
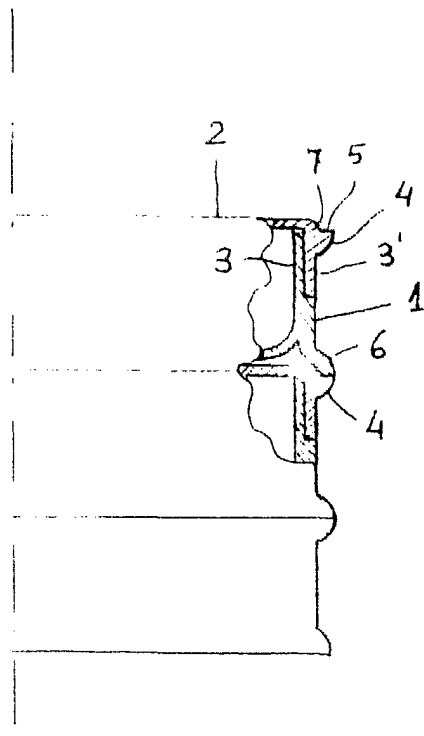

Alfonso Díaz de Rivera  
For Poder