



ESPAÑA

19 ES	21	NUMERO	243.907	20 Y
	22	FECHA DE PRESENTACION	13 JUNIO 1979	

MODELO DE UTILIDAD

11 FEB. 1980

30 PRIORIDADES:	32 FECHA	33 PAIS	
31 NUMERO			
53-81482	13 Junio 1978	Japón	

47 FECHA DE PUBLICIDAD	51 CLASIFICACION INTERNACIONAL	
	A44B19/26	

54 TITULO DE LA INVENCIÓN	
"CURSOR PARA CIERRES DE CREMALLERA"	

71 SOLICITANTE (S)	
YOSHIDA KOGYO K.K.	

DOMICILIO DEL SOLICITANTE	
No. 1, Kanda Izumi-cho, Chiyoda-ku, Tokyo, Japón	

72 INVENTOR (ES)	

73 TITULAR (ES)	

74 REPRESENTANTE	
M. Curell Suñol	

U53-81482(N)
EX-JA-II

M O D E L O D E U T I L I D A D

por VEINTE años

solicitado en España a favor de YOSHIDA KOGYO K.K. de nacionalidad japonesa, domiciliada en No. 1, Kanda Izumi-cho, Chiyoda-ku, Tokyo, Japón, por "Cursor para cierres de cremallera", con prioridad de la solicitud japonesa 53-81482 de fecha 13 Junio 1978. - - - - -

MEMORIA DESCRIPTIVA

ANTECEDENTES DE LA INVENCION

1.- Campo de la Invención

5. Esta invención se refiere a cierres de cremallera y más particularmente a un cursor susceptible de cerrarse con llave para cierres de cremallera. - - - - -

2. Descripción de la técnica anterior

10. Esta invención representa una mejora sobre el cursor descrito como ilustrado y reivindicado en la patente estadounidense anterior no. 3.270.535 de la solicitante. El cursor es del tipo que comprende un cuerpo de cursor, un elemento cilíndrico encerrado con susceptibilidad de rotación en

el extremo delantero del mismo y que tiene una cara de leva anular inclinada en su superficie inferior, un resorte helicoidal de compresión que fuerza el elemento cilíndrico hacia arriba para permitir su rotación por una llave separada,

5. una palanca de bloqueo montada pivotantemente en su punto medio en el cuerpo del cursor, con un primer extremo mantenido en contacto con la cara de leva anular inclinada del elemento cilíndrico y dotada por su otro extremo de un diente de bloqueo, y un elemento elástico separado, un resorte de lámina

10. na previsto en el extremo del cuerpo del cursor que fuerza la palanca de bloqueo hacia abajo de modo que se lleva el diente de bloqueo en cooperación de bloqueo con los elementos de acoplamiento interacoplables en respuesta a la rotación del elemento cilíndrico. - - - - -

15. Este tipo de cursor ciertamente ha ganado mas ventajas apreciables y valiosas dado que el diente de bloqueo no es accionado directamente por el movimiento de leva sino que es accionado indirectamente a través de la fuerza de un resorte de una manera extremadamente natural, aún cuando el

20. diente entre en contacto con las caras superiores de los elementos de acoplamiento al comienzo del movimiento de bloqueo, y no penetre en el espacio entre los elementos de acoplamiento, no se impide el giro continuo del elemento cilíndrico en virtud de la elasticidad del resorte y cuando se mueve ligeramente el cuerpo del cursor, el diente penetra automáticamente en el próximo espacio entre elementos de acoplamiento

25. para efectuar el bloqueo requerido de modo que nunca se some

te el mecanismo de bloqueo a una fuerza compulsiva durante la operación de bloqueo que pudiera dañar las partes. Además, dado que el diente de bloqueo está bajo la fuerza limitadora elástica en virtud del resorte en la posición de bloqueo,

5. puede moverse el cuerpo del cursor más en la dirección de cierre del cierre de cremallera, pero no en la dirección opuesta. Consiguientemente, en una bolsa de viaje por ejemplo, puede introducirse la llave en la bocallave en cualquier posición conveniente para facilidad de operación de la llave para efectuar el bloqueo y luego puede retirarse la llave de la bocallave, mientras que se puede mover el cuerpo del cursor más hacia el sentido de cierre. - - - - -

10.

No obstante la llegada de estas ventajas apreciables, se ha encontrado que el cursor de la técnica anterior todavía adolece de distintos inconvenientes que surgen de la misma causa, la provisión inevitable de un resorte laminar adicional por encima de la palanca de bloqueo por lo tanto en la parte posterior del cuerpo del cursor. En primer lugar, ello exige que la parte posterior del cursor se haga de modo relativamente voluminoso, haciendo así que el cursor sea en general poco estético o feo. En segundo lugar, la adición de la pieza hace que el ensamblaje del cursor bloqueable sea más complejo, laborioso y molesto como consecuencia natural. Y el caso se complica aún más cuando la pieza que se ha de añadir es elástica que es el caso de este cursor susceptible de cerrarse con llave de la técnica anterior. En tercer lugar, excluye totalmente la posibilidad de proporcionar una abertura

15.

20.

25.

lo bastante grande para recibir con holgura el travesaño o extremo pivotante de la lengüeta de arrastre para movimiento libre respecto del cuerpo del cursor. Tal movimiento libre de la lengüeta de arrastre respecto del cuerpo del cursor

- 5. es muy significante desde el punto de vista de que este tipo de cursor con llave encuentra su aplicación más amplia en las holsas de viaje, carteras y similares, artículos que es probablemente se coloquen en diferentes posiciones relativas respecto a su portador o a la persona que manipula el cursor bloqueable unido a la misma y así requieren una fácil manipulación de la lengüeta de arrastre en cualquier posición relativa del manipulador a la lengüeta de arrastre.-
- 10.

RESUMEN DE LA INVENCION

- 15. Teniendo estos distintos inconvenientes en cuenta, una finalidad primaria de la invención es la de proporcionar un cursor susceptible de cerrarse con llave que sea compacto, particularmente en su extremo posterior y por lo tanto de aspecto agradable. - - - - -

- 20. Otra finalidad de la presente invención es la de proporcionar un cursor susceptible de cerrarse con llave que sea de estructura sencilla y ensamblaje fácil. - - - - -

Otra finalidad de la presente invención es la de proporcionar un cursor susceptible de cerrarse con llave en

5. el que la lengüeta de arrastre esté cerrada con holgura a la tapa para movimiento libre de la lengüeta respecto del cuerpo de modo que se pueda manipular fácilmente la lengüeta de arrastre por el manipulador quien está en cualquier posición relativa respecto del cursor con llave. - - - - -

10. Otra finalidad de la presente invención es la de proporcionar un cursor susceptible de cerrarse con llave, cuyo mecanismo de bloqueo puede accionarse hacia la posición de bloqueo de modo muy suave con independencia de la posición del cursor respecto de los elementos de acoplamiento del cierre de cremallera. - - - - -

15. Otra finalidad de la presente invención es la de proporcionar un cursor susceptible de cerrarse con llave, que puede bloquearse en cualquier posición respecto del cierre de cremallera y que, a continuación, puede impulsarse más allá únicamente en la dirección de cierre del cierre de cremallera. - - - - -

20. Otras finalidades y una comprensión más completa de la invención pueden obtenerse con referencia a la descripción y reivindicaciones que siguen, leídas conjuntamente con los planos anexos en los que: - - - - -

BREVE DESCRIPCION DE LOS DIBUJOS

la Figura 1 es una vista en planta desde arriba

de un cursor susceptible de cerrarse con llave que realiza la presente invención, con partes rotas para enseñar el interior; - - - - -

5. la Figura 2 es una vista en planta desde arriba del elemento cilíndrico que constituye una de las partes esencia les de la presente invención; - - - - -

la Figura 3 es una vista en perspectiva del elemen to cilíndrico ilustrado en la Figura 2; - - - - -

10. la Figura 4 es una vista en sección longitudinal del cursor susceptible de cerrarse con llave ilustrado en la Figura 1, con las partes en la posición de bloqueo; y - -

la Figura 5 es una vista parecida a la Figura 4, pero con las partes en la posición desbloqueada. - - - - -

DESCRIPCION DE LA REALIZACION PREFERIDA

15. Con referencia ahora a las Figuras, se señala de modo general con 11 en la Figura 1 un cursor que puede cerrarse con llave y que está adaptado para desplazarse en vai vén a lo largo de filas de elementos de acoplamiento inter acoplables montados en y a lo largo de los bordes longitudi nales respectivos de un par de cintas de soporte (no ilus tradas) que son convencionales per se en la técnica y que se ha de bloquear respecto de los elementos de acoplamiento in

20.

5. teracoplables, cuando se desea, por un mecanismo de bloqueo que se describe más adelante. El cursor 11, tal como se ve mejor en las Figuras 1 y 4, comprende en general un cuerpo 12 de cursor, una tapa 13 montada encima del mismo, una lengüeta 14 de arrastre unida pivotantemente a la tapa 13 y un mecanismo de bloqueo encerrado operativamente entre el cuerpo 12 del cursor y la tapa 13. - - - - -

10. El cuerpo 12 del cursor, tal como se ilustra mejor en las Figuras 4 y 5, comprende una aleta superior y una aleta inferior 15, 16 unidas de tal manera en su parte anterior por un cuello 18 que definen entre ellas un canal 17 con forma de Y que se extienden longitudinalmente a través del cuerpo 12 del cursor y a través del cual pasan deslizantemente los elementos de acoplamiento interacoplables para abrir o cerrar el cierre de cremallera. En el cuello 18 del cuerpo 15. 12 del cursor hay una cavidad cilíndrica 20 que se extiende perpendicularmente respecto del plano del cuerpo 12 del cursor y que se abre hacia arriba. Junto al extremo posterior de la aleta superior 15 hay una abertura 19 que comunica 20. con el canal 17 con forma de Y. Entre la abertura 19 y la cavidad cilíndrica 20 en la superficie superior de la aleta superior 15 hay una ranura 21 cuya superficie inferior está elevada en el centro, facilitando la provisión de la ranura 25. el ensamblaje sobre el cuerpo 12 del cursor de una palanca de bloqueo que se describe más adelante. Sobresaliendo hacia arriba de la superficie superior de la aleta superior 15

y formada alrededor de la cavidad cilíndrica 20 y coaxialmen-
te con la misma hay una carcasa cilíndrica 23 para definir
dentro de sí un ánima cilíndrica 24 que es de mayor diámetro
que la cavidad cilíndrica 20. - - - - -

5. La tapa 13, cuando se ve en planta según la Figura
1, tiene la forma de un banjo o sea, comprende un cuerpo cir-
cular 25 y una cola rectangular alargada 26 que se extiende
radialmente del mismo. La tapa 13 con forma de banjo está
unida al cuerpo 12 del cursor de tal manera que el cuerpo
10. circular 25 está por encima y unido al borde circular supe-
rior de la carcasa cilíndrica 23 y la cola 26 se extiende
primero hacia atrás a lo largo del cuerpo 12 del cursor y
luego se dobla arqueadamente hacia abajo y termina en corres-
pondencia con el borde posterior de la aleta superior 15, a
15. fin de definir una abertura 43 relativamente grande con la
superficie superior de la aleta superior 15. A través del
centro del cuerpo circular 25 hay una bocallave 35 a través
de la cual se introduce la llave separada o independiente pa-
ra accionar el mecanismo de bloqueo. - - - - -

20. La lengüeta 14 de arrastre tiene la forma de una
placa substancialmente rectangular y tiene formada en su ex-
tremo anterior una abertura circular con un borde arqueado
en el extremo anterior. Este borde arqueado está introducido
con holgura a través de la abertura relativamente grande 43
25. para actuar como pivote cuando la lengüeta 14 de arrastre es

tá unida pivotantemente a la cola alargada 26. - - - - -

De acuerdo con una realización preferida de la invención ilustrada en las Figuras 1 a 5 inclusive, el mecanismo de bloqueo comprende en general un elemento cilíndrico 27 recibido rotativamente dentro del ánima cilíndrica 24, una palanca 28 de bloqueo mantenida pivotantemente en su centro, con su extremo anterior en cooperación deslizante con la superficie inferior del elemento cilíndrico 27 y cuyo extremo posterior está doblado hacia abajo para proporcionar un diente 29 de bloqueo adaptado para atravesar la abertura 19 y un resorte 31 de compresión alojado dentro de la cavidad cilíndrica 20 y que fuerza el extremo anterior de la palanca 28 de bloqueo y el elemento cilíndrico 27 hacia arriba. - - -

Tal como se ilustra con detalle en la Figura 3, el elemento cilíndrico 27 tiene una clavija axial 30 formada en su superficie inferior y que sobresale axialmente hacia abajo, También en la superficie inferior y a lo largo de parte de la circunferencia del elemento cilíndrico 27 hay una cara 37 de leva anular inclinada. Tal como se ilustra en las Figuras 4 y 5, el elemento cilíndrico 27 está montado rotativamente dentro del ánima cilíndrica 24 mientras está forzado hacia arriba por medio del extremo anterior de la palanca 28 de bloqueo por el resorte helicoidal 31 de compresión, estando introducida la clavija axial 30 a través de la abertura 42 formada en el extremo anterior de la palanca 28 de blo-

queo en el espacio interior definido por el resorte helicoidal 31 de compresión a través de la misma. En el centro de la superficie superior, tal como se ilustra en la Figura 2, el elemento cilíndrico 27 está formado con un alojamiento 36 para llave para recibir la punta operativa de la llave separada, para la rotación del elemento cilíndrico 27 por medio de la misma. El alojamiento 36 para llave es de una configuración tal que comprende una forma circular central y un par de sectores integrales dispuestos simétricamente en los lados opuestos de la misma con sus arcos dispuestos alejados del círculo central. En la superficie periférica del elemento cilíndrico 27 hay un reborde periférico 32 que está parcialmente recortado para proporcionar un alojamiento periférico parcial 33 que se ilustra en la Figura 3. En la superficie interior de la carcasa cilíndrica 23 y sobresaliendo hacia adentro de la misma hay un tope 34 que está adaptado para entrar en cooperación deslizante con el rebaje periférico parcial 33 del elemento cilíndrico 27 para cooperar con este último a fin de limitar el grado de rotación del elemento cilíndrico 27 dentro del ánima cilíndrica 24. La ubicación relativa del tope 34 y la longitud del rebaje periférico parcial 33 están calculados de modo que en uno de los límites el cursor 11 está bloqueado respecto de las filas de elementos de acoplamiento interacoplables y en el otro límite está desbloqueado respecto de las mismas. - - - - -

Con la estructura indicada anteriormente, el meca

nismo de bloqueo según la invención funciona como sigue. Para desbloquear el cursor 11 de los elementos de acoplamiento, se introduce la llave separada a través de la bocallave 35 en cooperación operativa con el alojamiento 36 del elemento cilíndrico 27 y luego se gira en el sentido de las agujas del reloj, a fin de hacer girar el elemento cilíndrico 27 en el sentido de las agujas del reloj sobre la clavija axial 30 dentro del ánima cilíndrica 24. A medida que se hace girar el elemento cilíndrico 27, el extremo anterior de la palanca 28 de bloqueo se desliza progresivamente hacia abajo por la cara 37 de leva inclinada anular contra la fuerza del resorte helicoidal 31 de compresión. Como resultado, la palanca 28 de bloqueo en conjunto pivota en el sentido de las agujas del reloj cuando se ve en la Figura 5, estando constituido el pivote por aquella parte del borde periférico diametralmente opuesta a la parte que proporciona la superficie de leva, de la superficie inferior del elemento cilíndrico 27. Cuando el extremo anterior de la palanca 28 de bloqueo alcanza el punto inferior de la cara 37 de leva inclinada, la palanca 28 de bloqueo adopta la posición indicada en la Figura 5 en la que el diente 29 de bloqueo está elevado totalmente fuera del canal 17 y separado de los elementos de acoplamiento interacoplables, lo que conduce al desbloqueo del cursor 11 de los elementos de acoplamiento. Para bloquear el cursor 11 sobre los elementos de acoplamiento, ahora se gira la llave separada en el sentido contrario al de las agujas del reloj sobre la clavija 30 provocando la rotación en el sentido

contrario al de las agujas del reloj del elemento cilíndrico 27. - - - - -

5. La rotación en el sentido contrario al de las agujas del reloj del elemento cilíndrico 27 hace que el extremo anterior de la palanca 28 de bloqueo se deslice progresivamente hacia arriba por la cara 37 de leva inclinada anular por medio de la fuerza del resorte helicoidal 31 de compresión. Como resultado, la palanca 28 de bloqueo en conjunto pivota en el sentido contrario al de las agujas del reloj sobre la parte arriba citada del borde periférico. Cuando el extremo anterior de la palanca 28 de bloqueo alcanza el punto superior de la cara 37 de leva anular inclinada, la palanca 28 de bloqueo adopta la posición indicada en la Figura 4 en la que el diente 29 de bloqueo está insertado a través de la abertura 19 en el canal 17 con forma de Y en cooperación con los elementos de acoplamiento interacoplables, lo que conduce al bloqueo del cursor 11 respecto de los elementos de acoplamiento. - - - - -

10.

15.

20. Se aprecia de lo que antecede que, dado que la palanca de bloqueo 28 en su extremo anterior está retenida en cooperación de retención con el elemento cilíndrico 27 con independencia o sin fiarse de un resorte laminar separado, que es el caso del cursor bloqueable de la técnica anterior bajo consideración, por una parte, y porque el resorte helicoidal 31 de compresión utilizado en la presente puede lograr

25.

- una función doble para forzar el elemento cilíndrico 27 hacia arriba para permitir su rotación por la llave separada y simultáneamente forzar el extremo anterior de la palanca 28 de bloqueo hacia arriba para pivotarlo para bloquear el cursor 11 respecto de las filas de elementos de acoplamiento,
5. por otra parte, se prescinde totalmente del resorte laminar que indispensablemente se proporcionaría en el extremo posterior de la palanca de bloqueo y por lo tanto en la parte posterior del cursor en el caso del cursor de la técnica anterior bajo consideración. La omisión del resorte laminar
10. permite la concentración de todas las demás partes del mecanismo de bloqueo en la parte anterior del cursor, lo que disminuye el tamaño de la cola 26 de la tapa 13, mejorando de esta manera el aspecto del cursor 11 en conjunto. La omisión
15. del resorte laminar, además, naturalmente hace que la estructura del cursor susceptible de cerrarse con llave sea sencilla y su ensamblaje fácil. Además, ya que no hace falta proporcionar parte alguna en la cola 26 de la tapa 13, es posible dotarla de una abertura 43 a través de la misma y lateralmente a lo largo de la misma lo bastante grande para recibir
20. con holgura el extremo pivotante de la lengüeta 14 de arrastre. La conexión holgada del extremo pivotante con la cola 26 de la tapa 13 permite el libre movimiento de la lengüeta 14 de arrastre respecto del cuerpo 12 del cursor, lo que permite
25. que el manipulador manipule fácilmente el cursor 11 por la ayuda de la lengüeta 14 de arrastre en cualquier lugar relativo que se encuentre respecto del cursor 11. Además, a pe-

sar de la omisión del resorte laminar, se mantiene con seguridad la operación fiable del mecanismo de bloqueo y pueden seguir obteniéndose todos los efectos indicados anteriormente respecto del cursor susceptible de cerrarse con llave de la técnica anterior dotado de dos resortes. - - - - -

5.

Si bien se ha descrito la invención con la preferida de sus realizaciones y con cierto grado de particularidad, debe quedar entendido que la presente divulgación se ha hecho únicamente a título de ejemplo y puede recurrirse a numerosos cambios en los detalles de estructura y la combinación y disposiciones de las partes sin separarse del espíritu y el alcance de la invención que se reivindica a continuación. - - - - -

10.

A los efectos consiguientes se declaran de novedad, propiedad y utilidad para España, sus territorios y plazas de soberanía, las reivindicaciones que siguen. - - - - -

15.

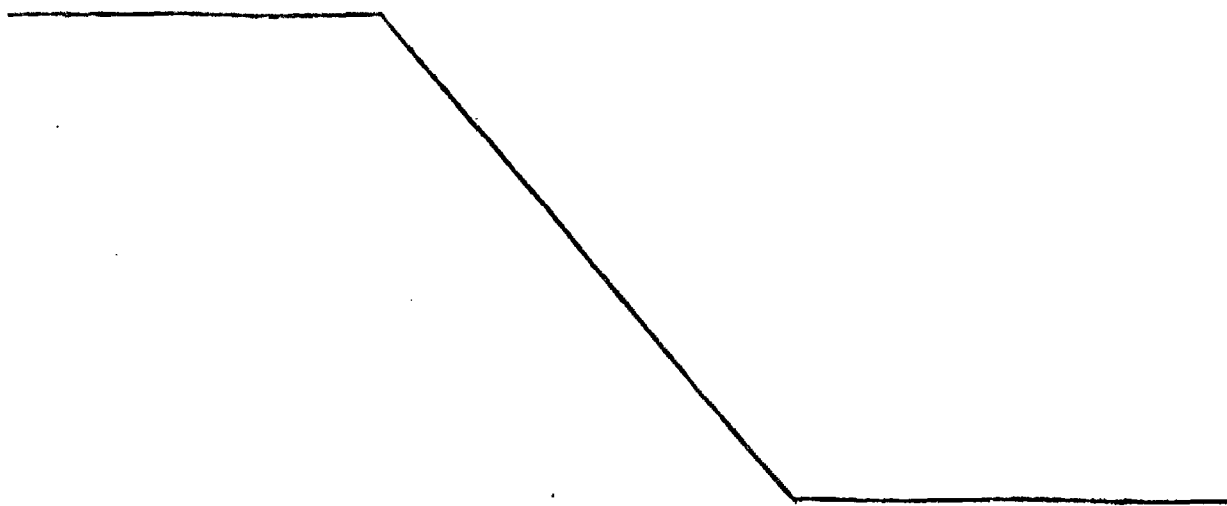

REIVINDICACIONES

5. 1.- Cursor para cierres de cremallera, susceptible de cerrarse con llave, los cuales cierres incluyen un par de cintas de soporte que tienen filas de elementos de acoplamiento interacoplables montadas en y a lo largo de sus respectivos bordes interiores longitudinales, estando adaptado dicho cursor para bloquearse sobre dichas filas de elementos de acoplamiento interacoplables por medio de una llave separada, caracterizado porque comprende los siguientes componentes: -
10. (a) un cuerpo de cursor que tiene un canal con forma de Y formado de tal modo que lo atravesase longitudinalmente para el paso de dichos elementos de acoplamiento interacoplables a través del mismo y una abertura formada de tal modo en su superficie superior que comuniqué con dicho canal con forma de Y; - - - - -
15. (b) una tapa montada en la superficie superior de dicho cuerpo de cursor y que incluye un cuerpo circular conectado al extremo anterior de dicho cuerpo de cursor para definir un ánima cilíndrica con el mismo y una cola alargada rectangular que se extiende radialmente hacia atrás de la misma y longitudinalmente respecto de dicho cuerpo de cursor, doblada hacia abajo en su medio y eventualmente unida al extremo posterior de dicho cuerpo de cursor a fin de definir una abertura lateral relativamente grande con la parte posterior de dicho cuerpo de cursor, estando dispuesta dicha ánima
- 20.
- 25.

cilíndrica perpendicularmente respecto del plano de dicho cursor, teniendo dicho cuerpo circular una bocallave formada en el centro y a través del mismo a fin de quedar dispuesta en registro con el eje de dicha ánima cilíndrica para introducción de dicha llave separada a través de la misma; - - -

5.

(c) una lengüeta de arrastre que tiene un pivote formado en su extremo anterior y adaptado para introducirse con holgura a través de dicha abertura lateral para permitir que se una pivotantemente y libremente a dicha cola rectangular; - - - - -

10.

(d) un elemento cilíndrico recibido rotativamente dentro de dicha ánima cilíndrica, estando dotado dicho elemento cilíndrico en el centro de su superficie superior de un alojamiento para llave adaptado para cooperar con la punta operativa de dicha llave separada para la rotación de dicho elemento cilíndrico, estando dotado dicho elemento cilíndrico en su superficie inferior de una cara de leva inclinada anular; - - - - -

15.

(e) una palanca de bloqueo retenida pivotantemente en su punto medio, teniendo dicha palanca de bloqueo su extremo anterior retenido por debajo del elemento cilíndrico para movimiento deslizante a lo largo de dicha cara de leva inclinada anular y teniendo su extremo posterior formado con un diente de bloqueo adaptado para atravesar dicha abertura

20.

en dicho canal; y - - - - -

(f) un elemento elástico proporcionado inmediatamente por debajo del extremo anterior de dicha palanca de bloqueo y que fuerza el extremo anterior de dicha palanca de bloqueo y dicho elemento cilíndrico hacia arriba de modo que el extremo anterior de dicha palanca de bloqueo es desplazable por rotación de dicha llave separada o bien por medio de la fuerza de dicho elemento elástico o bien contra dicha fuerza entre una posición elevada en la que el extremo anterior de dicha palanca de bloqueo alcanza el punto superior de dicha cara de leva anular inclinada y una posición hundida en la que el extremo anterior alcanza el punto inferior de la cara de leva, con lo que dicha palanca de bloqueo pivota de tal manera que, en dicha posición elevada, haga que dicho diente de bloqueo penetre en dicho canal en cooperación con dichos elementos de acoplamiento interacoplables conduciendo al bloqueo de dicho cursor sobre éstos y que en dicha posición hundida, eleve dicho diente de bloqueo fuera de dicho canal y separado de dichos elementos de acoplamiento interacoplables, conduciendo al desbloqueo de dicho cursor respecto a los mismos. - - - - -

2.- Cursor según la reivindicación 1, caracterizado porque los elementos constitutivos (b), (d), (e) y (f) son como sigue: - - - - -

- (b) una tapa montada en la superficie superior de dicho cuerpo de cursor y que incluye un cuerpo circular conectado al extremo anterior de dicho cuerpo de cursor para definir un ánima cilíndrica con el mismo y una cola alargada rectangular que se extiende radialmente hacia atrás de la misma y longitudinalmente respecto de dicho cuerpo de cursor, doblada hacia abajo en su medio y eventualmente unida al extremo posterior de dicho cuerpo de cursor a fin de definir una abertura lateral relativamente grande con la parte posterior de dicho cuerpo de cursor, estando dispuesta dicha ánima cilíndrica perpendicularmente respecto del plano de dicho cursor, teniendo dicho cuerpo circular una bocallave formada en el centro y a través del mismo a fin de quedar dispuesta en registro con el eje de dicha ánima cilíndrica para introducción de dicha llave separada a través de la misma, teniendo dicho cuerpo circular formado en su superficie inferior y sobresaliendo hacia abajo de ella un par de orejas que están dispuestas diametralmente opuestas una a otra a fin de proporcionar, en la parte restante de dicha superficie inferior, un par de rebajes retraídos complementarios que también están dispuestos diametralmente opuestos uno a otro; - - - - -
- 5.
- 10.
- 15.
- 20.

- (d) un elemento cilíndrico recibido rotativamente dentro de dicha ánima cilíndrica, teniendo dicho elemento cilíndrico formado en su superficie superior y sobresaliendo hacia arriba de la misma un par de topes que están dispuestos diametralmente opuestos uno a otro, estando adaptados di
- 25.

chos topes para cooperar con la punta operativa de dicha lla
ve separada para la rotación de dicho elemento cilíndrico
por ella; teniendo dicho elemento cilíndrico una ranura peri
férica formada a lo largo de su superficie periférica; - - -

5. (e) una palanca de bloqueo montada pivotantemente
en su punto medio sobre dicho cuerpo de cursor, teniendo di
cha palanca de bloqueo el extremo anterior retenido en coo-
peración deslizante con dicha ranura periférica y estando do
tada en su extremo posterior de un diente de bloqueo adapta-
do para atravesar dicha abertura en dicho canal con forma de
10. Y; - - - - -

15. (f) un elemento elástico que fuerza dicho elemento
cilíndrico hacia arriba de modo que dicho elemento cilíndri
co es desplazable por el giro y hundimiento simultáneos de
dicha llave separada o bien por medio de la fuerza de dicho
elemento elástico o bien contra dicha fuerza entre una posi-
ción elevada en la que dichos topes cooperan con dichos reba
jes retraídos hacia arriba y una posición hundida en que di-
chos topes cooperan con dichas orejas con lo que dicha palan
ca de bloqueo pivota de tal manera que, en dicha posición
20. elevada, haga que dicho diente de bloqueo penetre en dicho
canal en cooperación con dichos elementos de acoplamiento in
teracoplables conduciendo al bloqueo de dicho cursor sobre
éstos y que, en dicha posición hundida, eleve dicho diente
de bloqueo fuera de dicho canal y separado de dichos elemen-
25. tos de acoplamiento interacoplables, conduciendo al desblo-

queo de dicho cursor respecto a los mismos. - - - - -

5. 3.- Cursor según la reivindicación 1 ó 2, caracterizado porque incluye medios para limitar el grado de rotación de dicho elemento cilíndrico dentro de dicha ánima cilíndrica, de modo que en uno de dichos límites dicho cursor está bloqueado sobre dichas filas de elementos de acoplamiento y en el otro límite dicho cursor está desbloqueado de los mismos. - - - - -

10. 4.- Cursor según la reivindicación 3, caracterizado porque dichos medios limitadores comprenden un reborde periférico formado en la superficie circunferencial de dicho elemento cilíndrico y parcialmente rebajado para proporcionar un alojamiento periférico parcial, y un tope que sobresale hacia adentro de la superficie periférica interior de la parte que define dicha ánima cilíndrica para ser recibido deslizantemente dentro de dicho alojamiento periférico parcial. - - - - -

15.

20. 5.- Cursor según la reivindicación 1 ó 2, caracterizado porque dicho elemento elástico comprende un resorte helicoidal de compresión. - - - - -

6.- Cursor según la reivindicación 5, caracterizado porque dicho elemento cilíndrico está dotado en su superficie inferior de una clavija axial que se extiende axialmente hacia abajo del mismo, teniendo dicha palanca de bloqueo

su extremo anterior provisto de una abertura, estando adaptada dicha clavija axial para encajarse a través de dicha abertura en el espacio cilíndrico definido por dicho resorte helicoidal de compresión a través del mismo. - - - - -

5. 7.- Cursor según la reivindicación 3, cuando depende de la 2, caracterizado porque dichos medios limitadores comprenden un rebaje periférico parcial formado parcialmente en la superficie circunferencial de dicho elemento cilíndrico y un tope que sobresale hacia adentro de la superficie periférica interior de la parte que define dicha ánima cilíndrica, estando recibido deslizantemente dicho tope dentro de dicho rebaje periférico parcial. - - - - -

15. 8.- Cursor según la reivindicación 5 cuando depende de la 2, caracterizado porque dicho elemento cilíndrico está dotado en su superficie inferior de una clavija axial que se extiende axialmente hacia abajo del mismo, estando adaptada dicha clavija axial para encajarse a través de dicha abertura en el espacio cilíndrico definido por dicho resorte helicoidal de compresión a través del mismo. - - - - -

20. 9.- Cursor según la reivindicación 3 cuando depende de la 2, caracterizado porque dicho cuerpo de cursor está dotado en su superficie superior entre dicha ánima cilíndrica y dicha abertura de una ranura cuya superficie inferior está elevada en su punto medio para proporcionar un fulcro sobre el que dicha palanca de bloqueo está pivotante

25.

FIG. 1

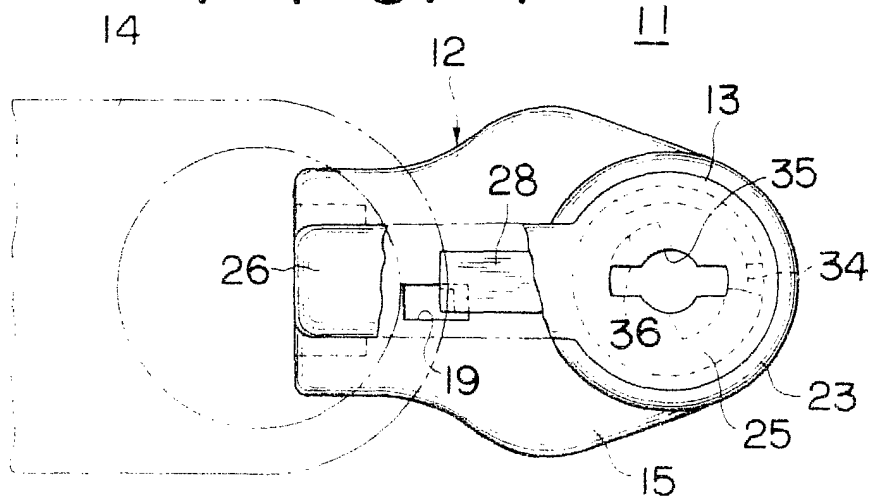

FIG. 2

FIG. 3

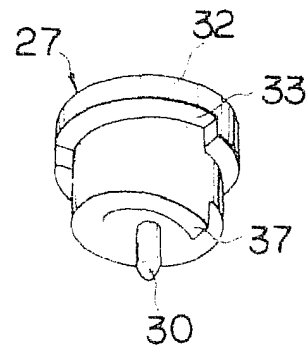
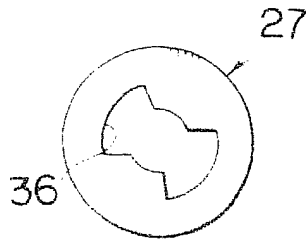
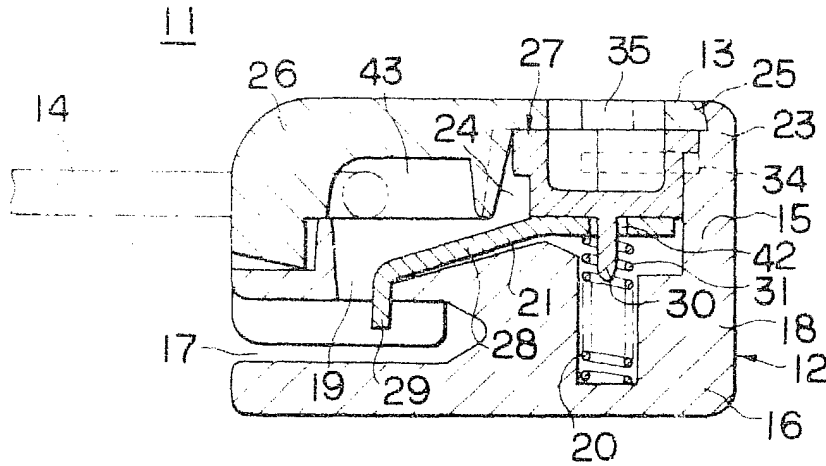

FIG. 4



MADRID, 13 JUN. 1979

P. A. M. CURELL SUZUKI

[Handwritten signature]

FIG. 5

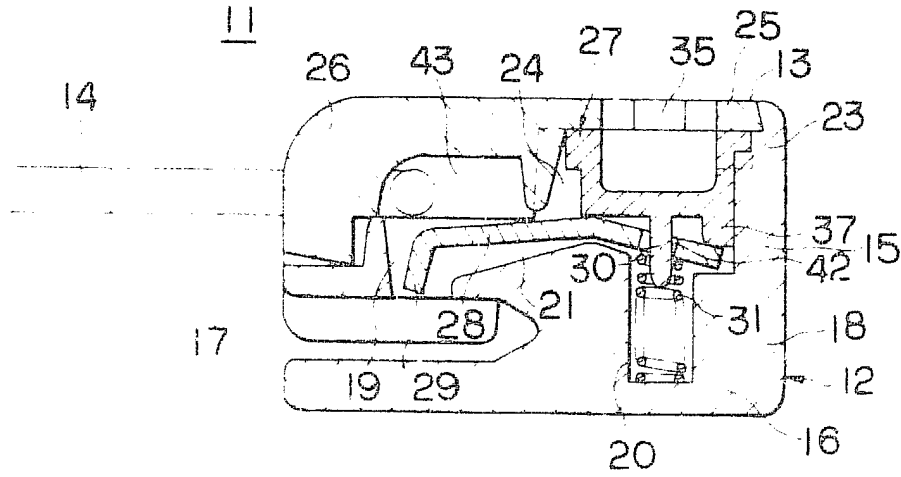

MADRID, 20 JUL 1979

P. A. M. CURELL SUÑER