



ESPAÑA

(18) ES (11) (21) (22)	(19) Y NUMERO 243.822
	FECHA DE PRESENTACION 28.5.1979

MODELO DE UTILIDAD

1 FEB. 1980

(30) PRIORIDADES:	(31) NUMERO	(32) FECHA	(33) PAIS
		

(47) FECHA DE PUBLICIDAD	(51) CLASIFICACION INTERNACIONAL
	B62B 7/06

(54) TITULO DE LA INVENCIÓN
"REFUERZO FRONTAL PERFECCIONADO PARA COHECITOS INFANTILES"

(71) SOLICITANTE (S)
D ^a CARMEN ALBERT VERDU

DOMICILIO DEL SOLICITANTE
BARCELONA, Balmes 450

(72) INVENTOR (ES)

(73) TITULAR (ES)

(74) REPRESENTANTE
D. MANUEL DE RAFAEL GARCIA

El presente modelo de utilidad concierne a un refuerzo ideado para reforzar la parte frontal de cochecitos infantiles, especialmente la comprendida entre la zona delantera de los laterales del asiento y la zona delantera de los largueros inferiores articulados a las patas delanteras, cuya parte, está sometida como es sabido, a los esfuerzos resultantes del peso del niño.

10 Con el refuerzo perfeccionado objeto del modelo se consigue fortalecer con ventaja la parte frontal de los cochecitos, tanto los que se pliegan hacia adelante, como los que lo hacen en tal sentido y transversalmente, a base de una disposición constructivamente sencilla y de manera que 15 elimina el estorbo que generalmente ocasionan al niño las disposiciones usuales, principalmente porque con ellas se obstaculizan los movimientos de sus piernas y pies, lográndose a la vez, con la disposición objeto 20 del refuerzo del modelo actual, la supresión del efecto antiestético que confieren al cochecito en el que se aplican dichas disposiciones.

Concurriendo a lo expuesto, el refuerzo de referencia ha sido constituido esencialmente de manera que relaciona la zona delantera de los laterales del asiento con la zona delantera de los largueros inferiores articulados a las patas delanteras por medio de sendas tornapuntas que por sus extremos se articulan en los puntos de articulación de las 25 patas delanteras a los citados laterales del asiento 30

y a los indicados largueros laterales.

Con el fin de facilitar la explicación, se acompaña a la presente memoria descriptiva una hoja de dibujos en la que se ha representado un caso práctico de realización el cual se cita sólo a título de ejemplo no limitativo del alcance del presente modelo de utilidad.

En dichos dibujos:

La figura 1 muestra en alzado lateral el refuerzo en posición desplegada correspondiente a la misma posición del cochecito.

La figura 2 es asimismo un alzado lateral que ilustra una posición transitoria entre la de plegado y desplegado.

De conformidad con las figuras, el refuerzo frontal para cochecitos infantiles en cuestión consiste en dos tornapuntas -1- y -1'- constituidas por sendas varillas que por su extremo superior se articulan respectivamente en los ejes -2- de articulación de las patas delanteras -3- a los laterales -4- del asiento, en tanto que por su extremo inferior dichas tornapuntas están articuladas a los ejes -5- de articulación de las citadas patas delanteras -3- a los largueros inferiores -6-.

Como se aprecia, el refuerzo constituido y dispuesto en la forma indicada fortalece muy oportunamente la parte del cochecito comprendida entre la zona delantera de los laterales -4- del asiento y la zona delantera de los largueros inferiores -6- a la vez que permite el fácil plegado y

desplegado del cochecito en forma constructivamente simple.

El modelo, dentro de su esencialidad, puede ser llevado a la práctica en otras formas de realización que difieran solo en detalle de la indicada únicamente a título de ejemplo a las cuales alcanzará igualmente la protección que se recaba. Podrá, pues, fabricarse este refuerzo central en cualquier forma y tamaño, con los medios y materiales más adecuados y los accesorios más convenientes, por quedar todo ello comprendido en el espíritu de las siguientes reivindicaciones.



REIVINDICACIONES

Se reivindica como objeto del presente modelo de utilidad:

5 1.- Refuerzo frontal perfeccionado para cochecitos infantiles, caracterizado esencialmente por relacionar la zona delantera de los laterales del asiento con la zona delantera de los largueros inferiores articulados a las patas delanteras, mediante sendas tornapuntas articuladas por sus extremos, en los puntos de articulación de las patas delanteras a dichos laterales del asiento y a los citados largueros inferiores.

10 2.- REFUERZO FRONTAL PERFECCIONADO PARA COCHECITOS INFANTILES.

Consta la presente memoria descriptiva de cinco hojas mecanografiadas y una lámina de dibujos.

Barcelona, 28 de Mayo 1979

CARMEN ALBERT VERDU

p. 2.
MANUEL DE RAFAEL
Manuel de Rafael

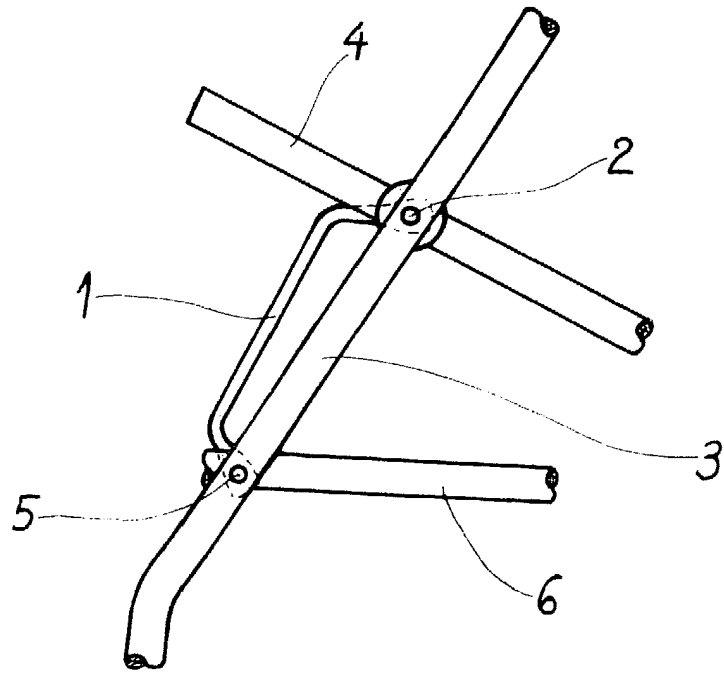

Fig. 1

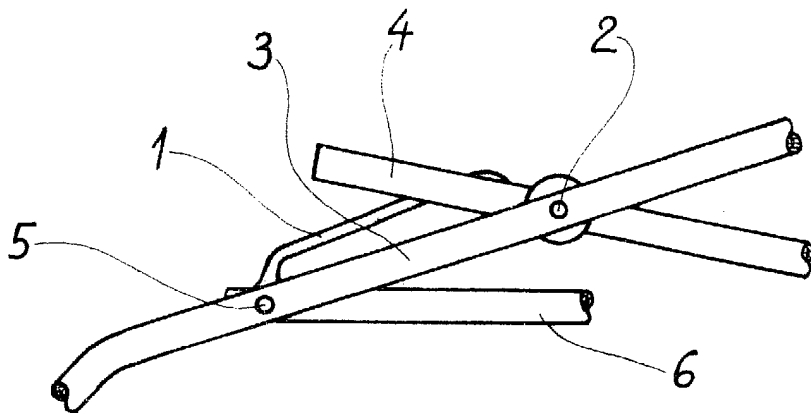
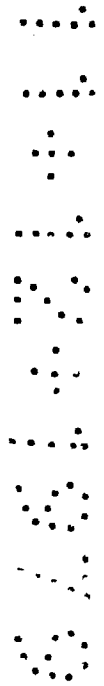

Fig. 2

Barcelona, 28 Mayo 1979
MANUEL DE RAFAEL
P. P. *[Signature]*

Escala variable.