



ESPAÑA

⑩ ES ⑪ ⑫ ⑬ ⑭ ⑮ ⑯ ⑰ ⑱ ⑲ Y

243750

FECHA DE PRESENTACION

MODELO DE UTILIDAD

Concedido el Registro de acuerdo con el artículo 15 de la Ley de 1988 de 19 de mayo y según el contenido de la memoria adjunta

① PRIORIDADES
② NUMERO
③ FECHA
④ PAIS

AMULAS

⑤ FECHA DE PUBLICIDAD
⑥ CLASIFICACION INTERNACIONAL

F16B 42/02

⑦ TITULO DE LA INVENCIÓN

PIEZA DE ENCAJILAJE PARA MUEBLES

⑧ SOLICITANTE (S)

FORJADOS ARTISTICOS ESPAÑOLES, S.L.

DOMICILIO DEL SOLICITANTE

FUENLABRADA (Madrid), Poligono Saneamientos Royco, nove 17.

⑨ INVENTOR (ES)

⑩ TITULAR (ES)

⑪ REPRESENTANTE

D. ANGEL LUIS DE LA HERRAN Y DE LAS POZAS

El presente Modelo de Utilidad de Reparo a una pieza para ensamblar muebles en equinazo triédrico y manteniendo un plano a horco con las traviesas colaterales.

En efecto, con muy corrientes este tipo de piezas de equinazo, pero, en cualquier caso su uso y utilización se limitan a constituir el nudo de enlace, más o menos sólido sin tener en cuenta ni los planos ni la conformación de las traviesas colaterales del triédrico, por cuyo razón necesitan de complementos de apoyo para constituir los planos vistos de encimera o laterales de cierre, en el caso de mueble cerrado.

Vamos a describirla sobre el dibujo adjunto en el que se ha materializado una realización preferida de la misma dada a título de ejemplo y sin carácter limitativo.

En el dibujo que representa una vista perspectiva y de vértice de la pieza de ensamblaje en cuestión se ha representado por 1 el cuerpo general en cúspide de triédrico y a cuyos tres brazos ortogonales se adoptan, por medios apropiados, las traviesas 2, 3 y 4, normales del mueble con inclinación perpendicular a aristas adyacentes de la pieza 1.

El plano superior de encimera quedaría sobre los con-

tos de traviesas de hierro fijas en el caso de mueble eg-
rado, por lo que se ha creado una lengüeta en el propio
vértice libre superior en la que se apoya el plano de enci-
nara quedando a lazo de los cantos del arcazón, suprimien-
do atornillamientos o sujeciones que siempre complican y
dificultan el montaje normal de este tipo de muebles.

Dentro de la esencialidad de la invención deben variar
los de detalle, como los protegidos y así podrá ser cual-
quiera la implantación de las traviesas en los nudos del
trípode de coquina, cualquiera la salida de la lengüeta y
posición de apoyo para la encimera y, desde luego, cualesquiera
ra las dimensiones y materias en que se realice.

* * * * *

NOTA

Hecha la descripción del presente invento se hace cono-
cer que lo que se declara como no practicado ni divulgado
en España comprende las siguientes

REIVINDICACIONES

3.

10.- Pieza de ensamble para muebles, c a r a c t e r i-
z a d a por el hecho de que el tripode terminal de un vé-
rtice de triedro compone el nudo de implantación de los travies-
os superiores y de puntal de un mueble rectangular, de forma
que en el vértice del ángulo horizontal y solidizo según bi-
sectriz se adapta una lengüeta de saliente apropiado para cog-
er el plano de encimera, a lateral en su caso, con lo dicho
plano quedará a lazo con los cantos del armazón, sin necesi-
dad de atornillamiento o sujeción de otro tipo.

10.

10.

20.- PIEZA DE ENSAMBLAJE PARA MUEBLES.

Según se describe y reivindica en la presente memoria des-
criptiva que consta de cinco hojas foliadas y mecanografiadas

20.



por una sola casa y de una lista de dibujos.

Madrid, a - 5 JUN. 1979

EL AGENTE OFICIAL

A. L. DE LAHERRAN Y DE LAS POZAS
APODERADO

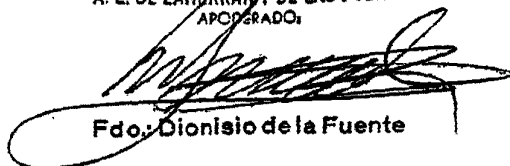

Fdo. Dionisio de la Fuente

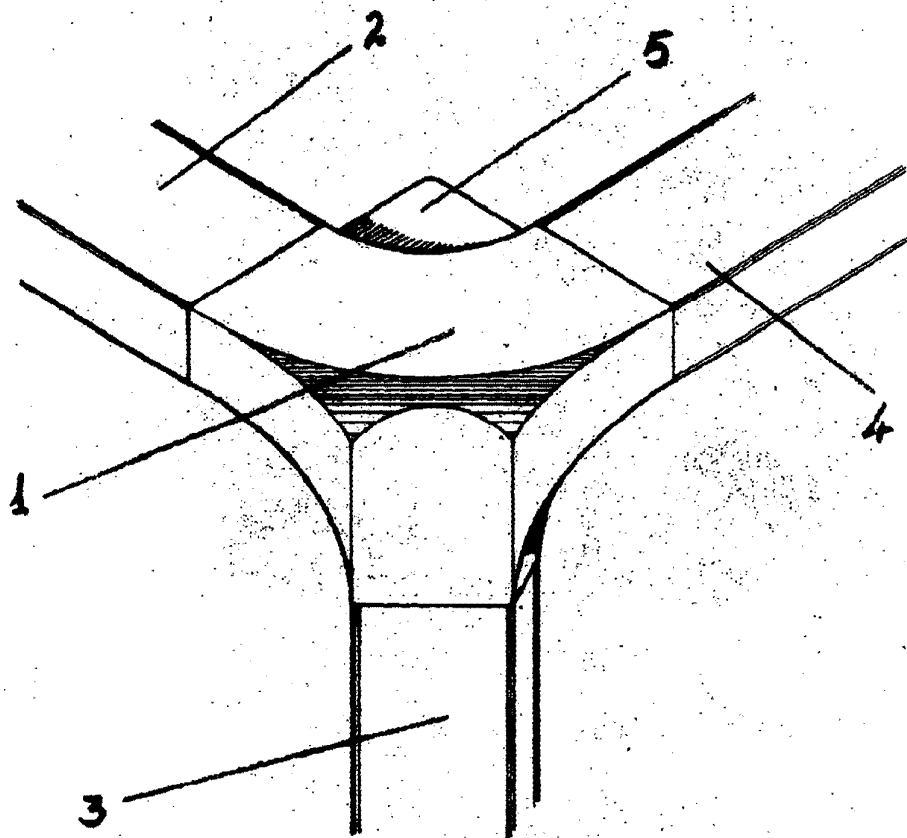

Madrid, a - 5 JUN. 1979

EL AGENTE OFICIAL
A. L. DE LA HERRIA Y DE LAS POZAS
APROBADO



Fdo.: Dionisio de la Fuente

ESCALA VARIABLE