



243737

243737

P A T E N T E D E I N T R O D U C C I O N

por diez años,

para todo el territorio español, sus colonias y protectorado, por "UN NUEVO APARATO PARA LAVAR VAJILLA Y SIMILARES", cuyo privilegio se solicita a favor de Don FERNANDO GINETTE VARELA, de nacionalidad española, residente en Barcelona, calle Verdi, 169.

M E M O R I A D E S C R I P T I V A

La presente Patente de Introducción se refiere, según su nombre indica, a un nuevo aparato para lavar vajillas y similares desconocido en nuestro país, aún cuando se construya y venda en el extranjero, por lo que el solicitante recaba para sí el privilegio de su explotación exclusiva en nuestro país de acuerdo con los beneficios previstos en la vigente Legislación española en materia de Propiedad Industrial.

Esta máquina para lavar vajillas y similares com-

243737



prende esencialmente un depósito en donde va montada la vajilla convenientemente sustentada y dispuesta con espacios huecos entre sus distintas piezas y encima del conjunto de los soportes de la vajilla va dispuesto un distribuidor rotativo del líquido limpiador, de modo que dicho distribuidor posee, por lo menos en un extremo del mismo, una abertura de salida que va dispuesta en sentido perimétrico tangencial o por lo menos con una componente tangencial para hacer girar el distribuidor por reacción y, además, el conducto de llegada del líquido limpiador está conectado a un calentador y a un depósito superior dosificador del compuesto detergente, todo ello con la particularidad adicional de que el depósito tiene una tapa así como unas aberturas de desagüe y un regulador de salida para el líquido limpiador utilizado que ya ha cumplido su misión en el interior del depósito.

Con el fin de facilitar la buena comprensión del presente aparato, se acompaña, a título ilustrativo y sin carácter restrictivo, un plano que muestra en qué consiste este aparato de acuerdo con un modo preferente de realización del mismo.

La figura 1 representa un corte esquemático de dicho aparato.

De acuerdo con lo que se indica en la figura anexa, este aparato comprende un depósito 10 en donde va montada la vajilla 11 convenientemente sustentada sobre estantes 12 que la dejan dispuesta con espacios huecos entre sus distintas piezas y encima del conjunto de

13 AGO

243737



5 los soportes 12 de la vajilla va dispuesto un distri-
buidor rotativo 13 del líquido limpiador, de modo que
dicho distribuidor 13 posee, por lo menos en un ex-
tremo 13₁ del mismo, una abertura de salida que va
dispuesta en sentido perimétrico tangencial o con
componente tangencial para hacer girar el distribui-
dor 13 por reacción y además el conducto 14 de llegada
del líquido limpiador está conectado a un calentador
15 y a un depósito superior dosificador 16 del com-
puesto detergente, todo ello con la particularidad
10 de que el depósito 10 tiene una tapa 17 así como
unas aberturas de desagüe 18 y un regulador de salida
19 para el líquido limpiador utilizado que ya ha cum-
plido su misión en el interior del depósito.

15 Como es de apreciar en el dibujo, el distribuidor
13 lleva ventajosamente varios brazos radiales 13'-
13"-13"" que pueden ser de idéntica o distinta lon-
gitud y cuyos respectivos orificios de salida 13₁ que
dan más o menos orientados hacia la vajilla 11 con
componentes tangenciales en el mismo sentido corres-
pondiente al giro por reacción del mencionado distri-
buidor.

20 Descrito suficientemente en que consiste este apa-
rato en correspondencia con el plano que se acompaña,
se comprende que podrán introducirse en el mismo
25 cualesquiera modificaciones de detalle se estimen
convenientes, siempre que no se altere su esenciali-
dad, a cuyo fin se declaran no divulgadas, practica-
das ni puestas en ejecución en España, las siguientes



reivindicaciones que constituyen

243737

NOTA REIVINDICATORIA

1º - UN NUEVO APARATO PARA LAVAR VAJILLA Y SIMI-
LARES, caracterizado porque comprende esencialmente
5 un depósito en donde va montada la vajilla convenien-
temente sustentada y dispuesta con espacios huecos
entre sus distintas piezas y encima del conjunto de
los soportes de la vajilla va dispuesto un distribui-
dor rotativo del líquido limpiador, de modo que di-
10 cho distribuidor posee, por lo menos en un extremo
del mismo, una abertura de salida que va dispuesta
en sentido perimétrico tangencial o por lo menos
con una componente tangencial para hacer girar el
distribuidor por reacción y, además, el conducto de
15 llegada del líquido limpiador está conectado a un
calentador y a un depósito superior dosificador del
compuesto detergente, todo ello con la particulari-
dad adicional de que el depósito tiene una tapa así
como unas aberturas de desagüe y un regulador de sa-
20 lida para el líquido limpiador utilizado que ya ha
cumplido su misión en el interior del depósito.

2º - "UN NUEVO APARATO PARA LAVAR VAJILLA Y SIMI-
LARES".

25 Todo tal y conforme queda descrito y reivindicado
en la Memoria descriptiva que antecede y que consta
de cuatro hojas escritas a máquina por una sola cara
y un plano que la ilustra.

MADRID, 13 de agosto de 1958

FERNANDO GINETTE VARELA,
P.A.

Firmado: J. J. MORENO Y GINETTE



243737

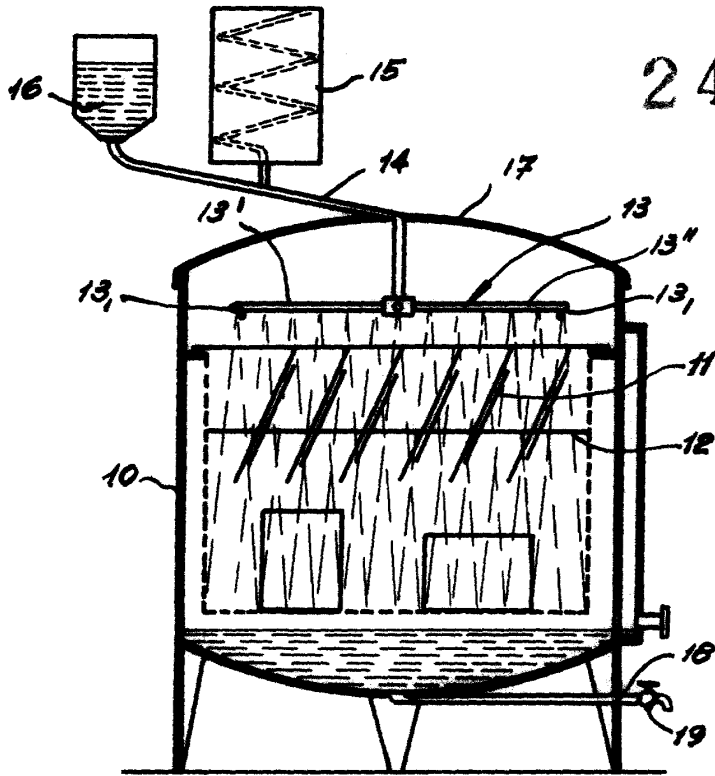

MADRID.

J. J. MORRADES GRANER

[Handwritten signature]

Escala variable